

### GENERALITES

- L'ajout d'accessoires peut affecter la stabilité d'une moto, ainsi que ses performances et sa vitesse de sécurité.

### PRISE POUR ACCESSOIRES

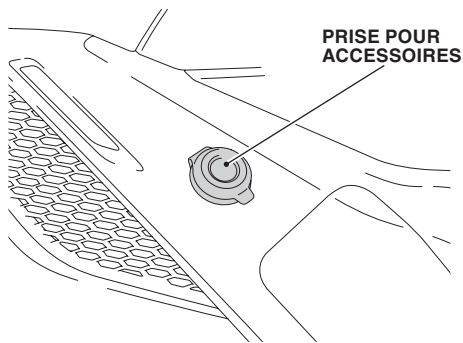

- La puissance nominale maximale pour les accessoires connectés est de 120 W (12 V, 10 A).
- N'utilisez vos accessoires que lorsque le moteur tourne afin de ne pas décharger la batterie.
- N'utilisez pas d'allume-cigares sous peine de provoquer un dysfonctionnement.
- Lorsque vous ne vous servez pas de la prise pour accessoires, veillez à la recouvrir avec le cache pour éviter toute pénétration de corps étrangers.
- N'utilisez pas la prise pour accessoires lorsque vous lavez la moto.
- Les vibrations ou la pluie pouvant provoquer des mouvements incontrôlés, vérifiez que les périphériques connectés sont bien fixés.
- Veillez à ce que le câble du dispositif connecté à la prise pour accessoires ne gêne pas le fonctionnement de la direction ou la conduite. Ne pincez pas le câble afin qu'il ne soit pas endommagé.

### COFFRE ADDITIONNEL

COFFRE

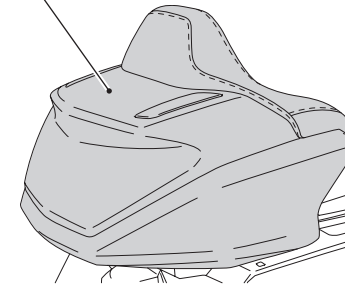

- Le poids du chargement ne doit pas dépasser la capacité de charge maximale suivante : **9,0 kg (20.0 lb)**
- Si cet accessoire est sale, il faut le rincer abondamment à l'eau froide afin d'enlever la saleté qui ne colle pas, puis l'essuyer avec un chiffon propre ou une éponge. N'utilisez jamais une brosse pour nettoyer l'accessoire, puisque celle-ci pourrait rayer la surface.
- N'utilisez jamais de dissolvants organiques tels que de l'essence, du diluant ou du benzène pour nettoyer l'accessoire. N'utilisez pas non plus de détergents acides ou alcalins. Essuyez immédiatement du liquide de frein ou de batterie qui a débordé, il pourrait endommager la surface.
- Attention à ne pas coincer vos affaires lorsque vous fermez le coffre.
- Assurez-vous que le coffre est bien fermé avant de conduire la moto.

### COMMENT UTILISER LE COFFRE

- Pour obtenir des instructions d'utilisation, consultez le manuel d'utilisation.

### DEFLECTEUR D'AIR A

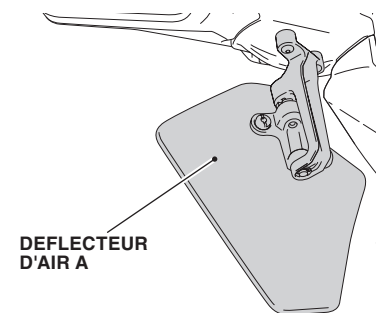

- Si cet accessoire est sale, il faut le rincer abondamment à l'eau froide afin d'enlever la saleté qui ne colle pas, puis l'essuyer avec un chiffon propre ou une éponge. N'utilisez jamais une brosse pour nettoyer l'accessoire, puisque celle-ci pourrait rayer la surface.
- N'utilisez jamais de dissolvants organiques tels que de l'essence, du diluant ou du benzène pour nettoyer l'accessoire. N'utilisez pas non plus de détergents acides ou alcalins. Essuyez immédiatement du liquide de frein ou de batterie qui a débordé, il pourrait endommager la surface.
- Manipulez l'accessoire avec prudence. Il pourrait être endommagé s'il est plié excessivement ou s'il est soumis à de violents chocs.

### DEFLECTEUR D'AIR B

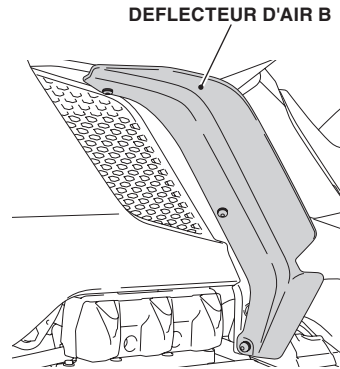

- Si cet accessoire est sale, il faut le rincer abondamment à l'eau froide afin d'enlever la saleté qui ne colle pas, puis l'essuyer avec un chiffon propre ou une éponge. N'utilisez jamais une brosse pour nettoyer l'accessoire, puisque celle-ci pourrait rayer la surface.
  - N'utilisez jamais de dissolvants organiques tels que de l'essence, du diluant ou du benzène pour nettoyer l'accessoire. N'utilisez pas non plus de détergents acides ou alcalins.
- Essuyez immédiatement du liquide de frein ou de batterie qui a débordé, il pourrait endommager la surface.
- Manipulez l'accessoire avec prudence. Il pourrait être endommagé s'il est plié excessivement ou s'il est soumis à de violents chocs.

### CABLE AUXILIAIRE

<GL1800DA>

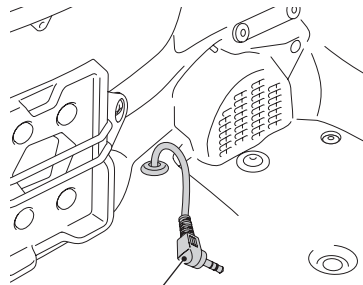

CABLE AUXILIAIRE

- Certains systèmes audio portables peuvent émettre du son dès qu'ils s'allument.
- Réglez le volume du système audio portable afin qu'il soit à peu près au même niveau que celui de la radio de la GL. Si le volume du système audio portable est trop élevé, le son qui sort des haut-parleurs ou du casque peut être déformé.
- Ne laissez pas votre périphérique dans le véhicule (coffre, boîtier de protection, etc.). Une chaleur élevée risque de l'endommager.
- Lisez les précautions d'emploi qui se trouvent dans les instructions fournies avec votre périphérique.
- Nous vous recommandons de sauvegarder vos données avant de les lire.
- Nous vous recommandons de protéger vos périphériques contre les dommages au moyen d'une pochette audio, d'un tissu doux ou d'un cache.
- Veillez à ne pas exposer le câble auxiliaire à des liquides.
- Ne connectez pas des périphériques incompatibles.

<GL1800/B/BD>

CABLE AUXILIAIRE

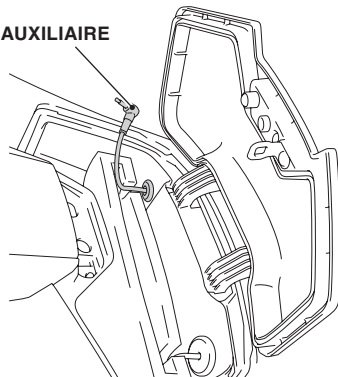

### COMMENT UTILISER LE CABLE AUXILIAIRE

1. Ouvrez le coffre ou le boîtier de protection.
2. Connectez votre système audio portable au câble auxiliaire.
3. Placez votre système audio portable dans le coffre ou dans le boîtier de protection.
4. Fermez le coffre ou le boîtier de protection.
5. Sélectionnez le périphérique de sortie audio.
6. Appuyez sur le contacteur SOURCE pour sélectionner [AUX].

### BEQUILLE CENTRALE

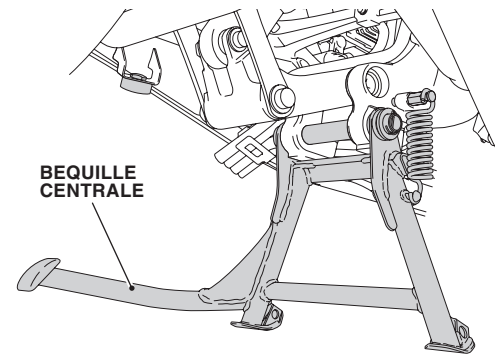

### COMMENT UTILISER LA BEQUILLE CENTRALE

- Pour obtenir des instructions d'utilisation, consultez le manuel d'utilisation.

### CACHE ETRIER AVANT / CHROME

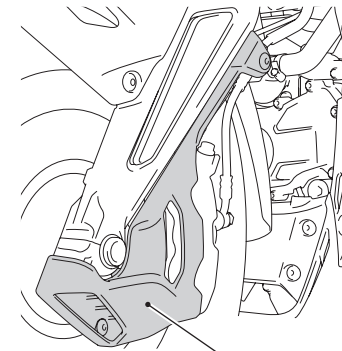

CACHE ETRIER AVANT

- Si cet accessoire est sale, il faut le rincer abondamment à l'eau froide afin d'enlever la saleté qui ne colle pas, puis l'essuyer avec un chiffon propre ou une éponge. N'utilisez jamais une brosse pour nettoyer l'accessoire, puisque celle-ci pourrait rayer la surface.
  - N'utilisez jamais de dissolvants organiques tels que de l'essence, du diluant ou du benzène pour nettoyer l'accessoire. N'utilisez pas non plus de détergents acides ou alcalins.
- Essuyez immédiatement du liquide de frein ou de batterie qui a débordé, il pourrait endommager la surface.

### BEQUILLE LATÉRALE CHROMÉE

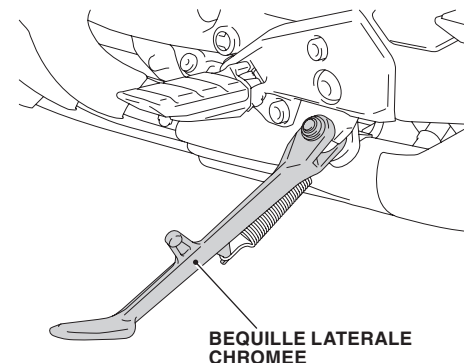

BEQUILLE LATÉRALE CHROMÉE

- Si cet accessoire est sale, il faut le rincer abondamment à l'eau froide afin d'enlever la saleté qui ne colle pas, puis l'essuyer avec un chiffon propre ou une éponge. N'utilisez jamais une brosse pour nettoyer l'accessoire, puisque celle-ci pourrait rayer la surface.
  - N'utilisez jamais de dissolvants organiques tels que de l'essence, du diluant ou du benzène pour nettoyer l'accessoire. N'utilisez pas non plus de détergents acides ou alcalins.
- Essuyez immédiatement du liquide de frein ou de batterie qui a débordé, il pourrait endommager la surface.

### PORTE-BAGAGES CHROME / FEU STOP SURELEVE A LED

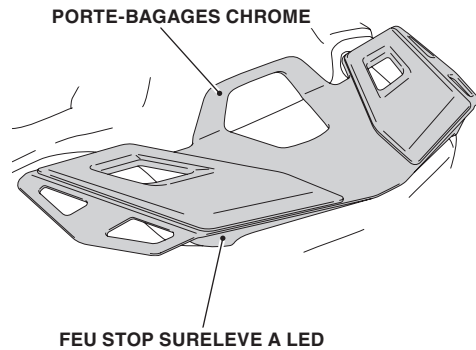

#### PORTE-BAGAGES CHROME

- Le poids du chargement ne doit pas dépasser la capacité de charge maximale suivante : **2,3 kg (5.0 lb)**
- Si cet accessoire est sale, il faut le rincer abondamment à l'eau froide afin d'enlever la saleté qui ne colle pas, puis l'essuyer avec un chiffon propre ou une éponge. N'utilisez jamais une brosse pour nettoyer l'accessoire, puisque celle-ci pourrait rayer la surface.
- N'utilisez jamais de dissolvants organiques tels que de l'essence, du diluant ou du benzène pour nettoyer l'accessoire. N'utilisez pas non plus de détergents acides ou alcalins.

Essuyez immédiatement du liquide de frein ou de batterie qui a débordé, il pourrait endommager la surface.

- N'ouvrez et ne fermez pas le couvercle de coffre avec cet accessoire.

#### FEU STOP SURELEVE A LED

- Le feu stop surélevé à LED utilise plusieurs LED. Si une LED n'est pas allumée, contactez votre concessionnaire pour l'entretien.

### SELLE PERSONNALISEE

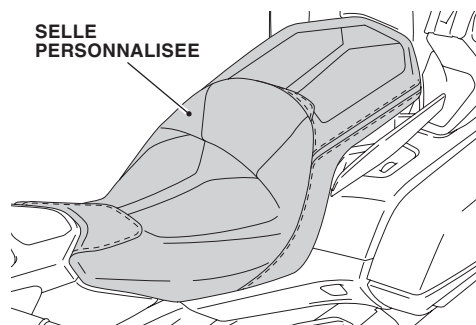

- Si cet accessoire est sale, il faut le rincer abondamment à l'eau froide afin d'enlever la saleté qui ne colle pas, puis l'essuyer avec un chiffon propre ou une éponge. N'utilisez jamais une brosse pour nettoyer l'accessoire, puisque celle-ci pourrait rayer la surface.
- N'utilisez jamais de dissolvants organiques tels que de l'essence, du diluant ou du benzène pour nettoyer l'accessoire. N'utilisez pas non plus de détergents acides ou alcalins.

Essuyez immédiatement du liquide de frein ou de batterie qui a débordé, il pourrait endommager la surface.

### SELECTEUR A PEDALE DCT

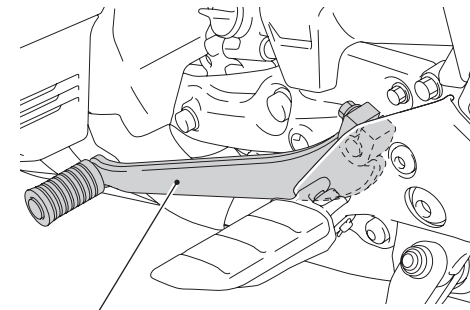

SELECTEUR A PEDALE DCT

- Ne démontez pas le sélecteur à pédale DCT.

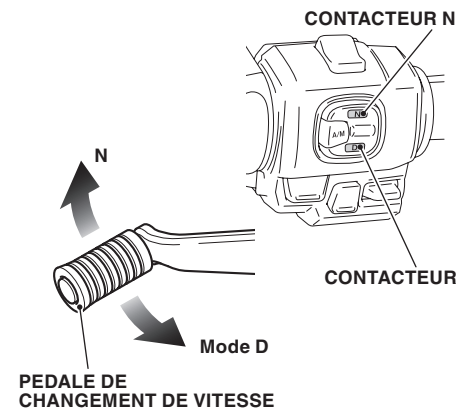

#### INSTRUCTIONS D'UTILISATION

- La pédale de changement de vitesse de cet accessoire peut effectuer les mêmes opérations que le contacteur N, le contacteur D, le contacteur de passage à la vitesse supérieure (+) et le contacteur de passage à la vitesse inférieure (-).
- Seules les instructions d'utilisation de la pédale de changement de vitesse sont décrites dans ce manuel. Veuillez à lire également le manuel du propriétaire.

#### <Lorsque vous vous arrêtez>

- Abaissez la pédale de changement de vitesse pour passer du point mort (N) en mode D (conduite).
- Relevez la pédale de changement de vitesse pour passer au point mort (N).

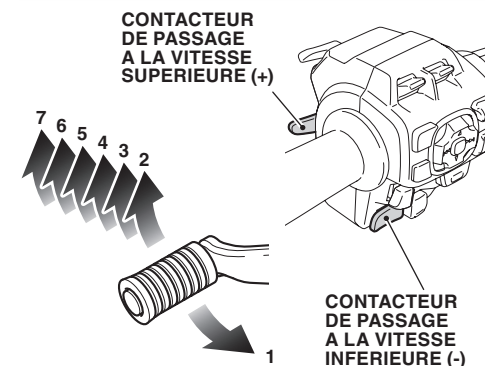

#### <Lors de la conduite>

- Relevez la pédale de changement de vitesse pour passer à la vitesse supérieure et abaissez-la pour passer à la vitesse inférieure.
- Il est impossible de changer de vitesse à l'aide de la pédale de changement de vitesse tout en appuyant sur contacteur de changement de vitesse ; de même, il est impossible d'actionner le contacteur de changement de vitesse en utilisant simultanément la pédale de changement de vitesse.

### FEU ANTIBROUILLARD AVANT A LED

FEU ANTIBROUILLARD AVANT A LED

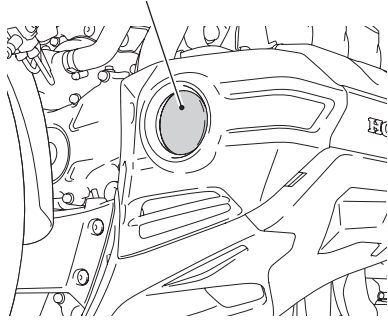

### COMMENT UTILISER LE CONTACTEUR DE FEU ANTIBROUILLARD

- Un feu antibrouillard s'allume quand le contacteur d'allumage est sur ON et que vous appuyez sur le contacteur de feu antibrouillard.
- Il s'éteint quand vous appuyez de nouveau sur le contacteur de feu antibrouillard.

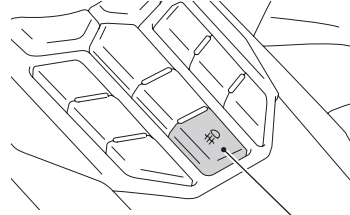

CONTACTEUR DE FEU ANTIBROUILLARD

### HOUSSE DE PROTECTION DE LA MOTO

MOITIE DE LA HOUSSE DE PROTECTION DE LA MOTO

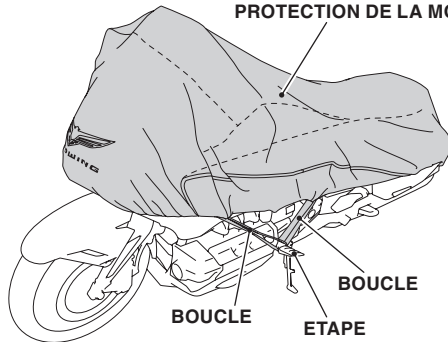

HOUSSE DE PROTECTION DE LA MOTO

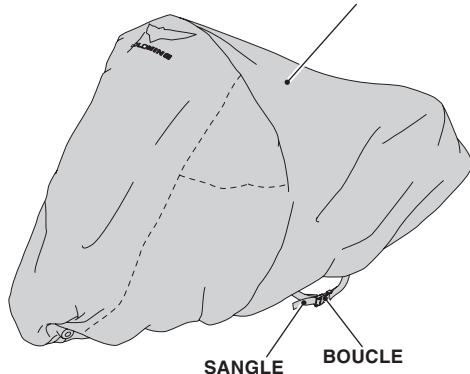

- Laissez refroidir le moteur et le silencieux avant de placer la housse de protection de la moto.
- Otez la poussière qui s'est déposée sur votre moto et sur l'arrière de la housse de protection à l'aide d'un plumeau ou d'un chiffon doux avant de placer la housse de protection de la moto.
- Cette housse de protection n'est pas totalement imperméable. Votre moto peut être humide en cas de pluies fortes ou durables.
- Séchez minutieusement votre moto et sa housse de protection avant de placer la housse. Si vous utilisez la housse de protection alors qu'elle est encore humide, cela peut endommager votre moto et la housse.
- Séchez la housse de la moto à l'ombre.
- Ne laissez pas votre moto recouverte de sa housse de protection lorsque la température est élevée. Cela peut causer des dommages imprévus, par exemple une déformation thermique de la bulle.
- N'utilisez pas la housse de protection de la moto en cas de vent fort. Le vent peut endommager la surface peinte de votre moto.

### COMMENT UTILISER LA HOUSSE DE PROTECTION

1. Placez la housse de protection sur la moto.
2. Placez une boucle (de type moyen), ou fixez les boucles gauche et droite, puis tirez la sangle.

### CONTACTEUR DE COMMANDE AUDIO PASSAGER

### COMMENT UTILISER LE SYSTEME AUDIO PASSAGER CONTACTEUR

- Chaque commande du contacteur de commande audio passager fonctionne de la même façon que le levier VOL situé sur le guidon gauche, le contacteur à 4 boutons de direction (◀◀▶▶) et le contacteur SOURCE.
- Vous ne pouvez pas utiliser Android Auto™ et Apple CarPlay® avec le contacteur TRACK du contacteur de commande audio passager.

Android et Android Auto sont des marques commerciales de Google LLC. Apple CarPlay est une marque déposée d'Apple Inc.

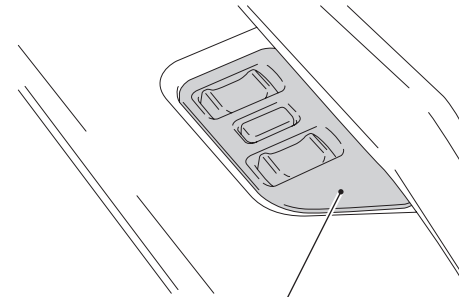

CONTACTEUR DE COMMANDE AUDIO PASSAGER

### ACCOUDOIR PASSAGER

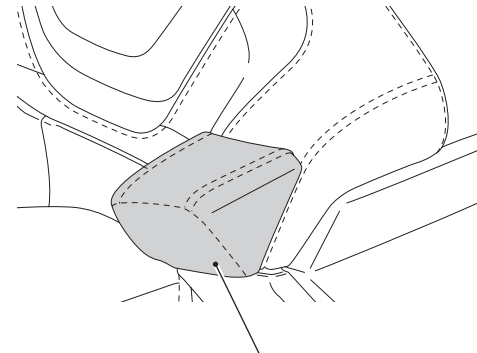

ACCOUDOIR PASSAGER

- Si cet accessoire est sale, il faut le rincer abondamment à l'eau froide afin d'enlever la saleté qui ne colle pas, puis l'essuyer avec un chiffon propre ou une éponge. N'utilisez jamais une brosse pour nettoyer l'accessoire, puisque celle-ci pourrait rayer la surface.
- N'utilisez jamais de dissolvants organiques tels que de l'essence, du diluant ou du benzène pour nettoyer l'accessoire. N'utilisez pas non plus de détergents acides ou alcalins. Essayez immédiatement du liquide de frein ou de batterie qui a débordé, il pourrait endommager la surface.

### DOSSERET PASSAGER

DOSSERET PASSAGER

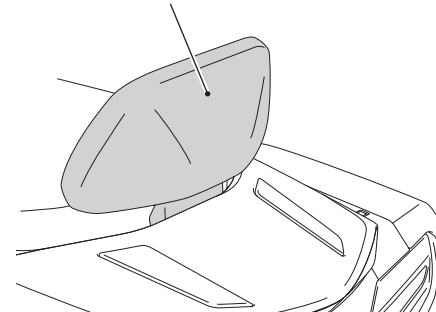

- Si cet accessoire est sale, il faut le rincer abondamment à l'eau froide afin d'enlever la saleté qui ne colle pas, puis l'essuyer avec un chiffon propre ou une éponge. N'utilisez jamais une brosse pour nettoyer l'accessoire, puisque celle-ci pourrait rayer la surface.
- N'utilisez jamais de dissolvants organiques tels que de l'essence, du diluant ou du benzène pour nettoyer l'accessoire. N'utilisez pas non plus de détergents acides ou alcalins. Essayez immédiatement du liquide de frein ou de batterie qui a débordé, il pourrait endommager la surface.

### AMPLIFICATEUR DE PUISSANCE

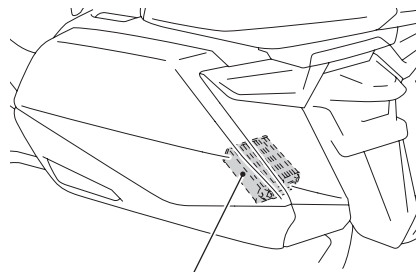

AMPLIFICATEUR DE PUISSANCE

- N'utilisez vos accessoires que lorsque le moteur tourne afin de ne pas décharger la batterie.

#### AMPLIFICATEUR

- Puissance nominale : 55 W x 4 ch

### PORTE-BAGAGES ARRIERE

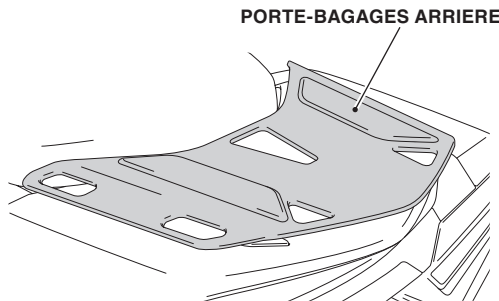

PORTE-BAGAGES ARRIERE

- Le poids du chargement ne doit pas dépasser la capacité de chargement maximale :

**3,0 kg (6.6 lb)**

- Si cet accessoire est sale, il faut le rincer abondamment à l'eau froide afin d'enlever la saleté qui ne colle pas, puis l'essuyer avec un chiffon propre ou une éponge. N'utilisez jamais une brosse pour nettoyer l'accessoire, puisque celle-ci pourrait rayer la surface.

- N'utilisez jamais de dissolvants organiques tels que de l'essence, du diluant ou du benzène pour nettoyer l'accessoire. N'utilisez pas non plus de détergents acides ou alcalins.

Essuyez immédiatement du liquide de frein ou de batterie qui a débordé, il pourrait endommager la surface.

### HAUT-PARLEUR ARRIERE

HAUT-PARLEUR ARRIERE

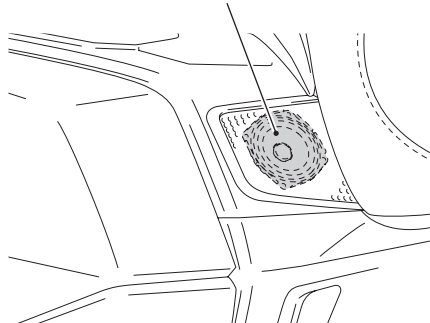

- Entrée nominale : 55 W

### DOSSERET DU CONDUCTEUR

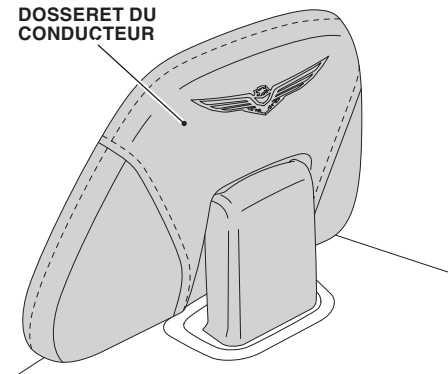

DOSSERET DU CONDUCTEUR

- Si cet accessoire est sale, il faut le rincer abondamment à l'eau froide afin d'enlever la saleté qui ne colle pas, puis l'essuyer avec un chiffon propre ou une éponge.

N'utilisez jamais une brosse pour nettoyer l'accessoire, puisque celle-ci pourrait rayer la surface.

- N'utilisez jamais de dissolvants organiques tels que de l'essence, du diluant ou du benzène pour nettoyer l'accessoire. N'utilisez pas non plus de détergents acides ou alcalins.

Essuyez immédiatement du liquide de frein ou de batterie qui a débordé, il pourrait endommager la surface.

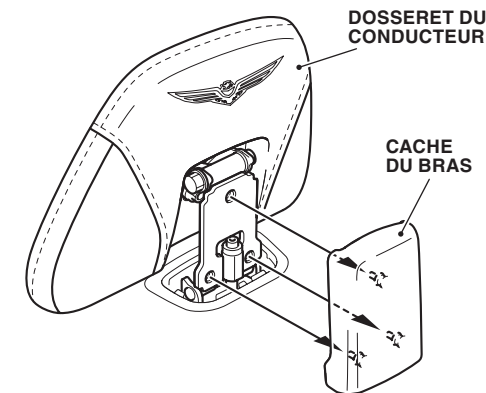

DOSSERET DU CONDUCTEUR

CACHE DU BRAS

### REGLAGE DU DOSSERET DU CONDUCTEUR

1. Déposez le cache du bras comme illustré.

DOSSERET DU CONDUCTEUR

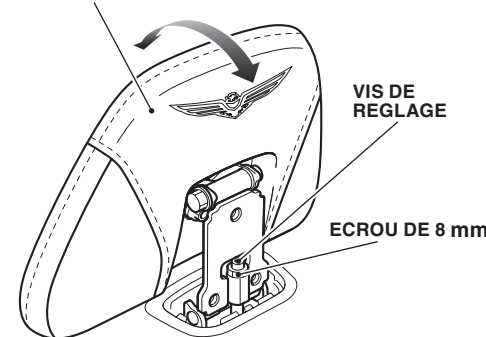

VIS DE REGLAGE

ECROU DE 8 mm

2. Desserrez la vis de réglage et l'écrou de 8 mm.
  - Réglez la position du dossier du conducteur avec la vis de réglage et serrez l'écrou de 8 mm.
3. Montez le cache du bras dans l'ordre inverse de la dépose.

### POIGNEE PASSAGER HAUTE

POIGNEE PASSAGER HAUTE

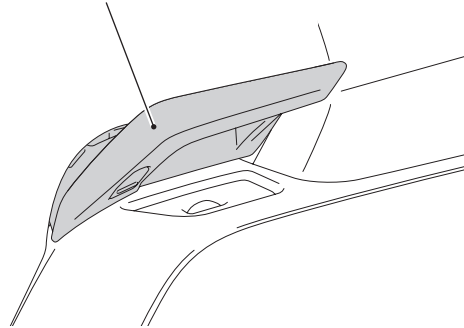

- Si cet accessoire est sale, il faut le rincer abondamment à l'eau froide afin d'enlever la saleté qui ne colle pas, puis l'essuyer avec un chiffon propre ou une éponge.  
N'utilisez jamais une brosse pour nettoyer l'accessoire, puisque celle-ci pourrait rayer la surface.
- N'utilisez jamais de dissolvants organiques tels que de l'essence, du diluant ou du benzène pour nettoyer l'accessoire. N'utilisez pas non plus de détergents acides ou alcalins.  
Essuyez immédiatement du liquide de frein ou de batterie qui a débordé, il pourrait endommager la surface.

### BULLE HAUTE

BULLE HAUTE

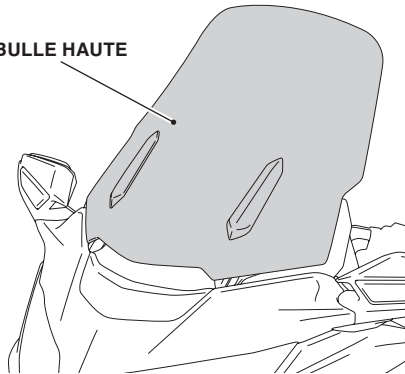

- Réduisez votre vitesse en cas de vent fort.
- Remplacez cet accessoire s'il est endommagé ou excessivement décoloré.
- Si cet accessoire est sale, il faut le rincer abondamment à l'eau froide afin d'enlever la saleté qui ne colle pas, puis l'essuyer avec un chiffon propre ou une éponge.  
N'utilisez jamais une brosse pour nettoyer l'accessoire, puisque celle-ci pourrait rayer la surface.
- N'utilisez jamais de dissolvants organiques tels que de l'essence, du diluant ou du benzène pour nettoyer l'accessoire. N'utilisez pas non plus de détergents acides ou alcalins.  
Essuyez immédiatement du liquide de frein ou de batterie qui a débordé, il pourrait endommager la surface.
- Si la moto est recouverte pour une période prolongée, stationnez-la à l'ombre. Si vous stationnez en plein soleil une moto couverte d'une housse, le pare-brise pourrait se déformer à cause de la chaleur sous la housse.
- Manipulez l'accessoire avec prudence.  
Il pourrait être endommagé s'il est plié excessivement ou s'il est soumis à de violents chocs.
- Stationnez la moto sur une surface solide et égale.  
Retenez aussi qu'un vent violent pourrait renverser la moto.

### LAMPE INTERIEURE DE COFFRE

LAMPE INTERIEURE DE COFFRE

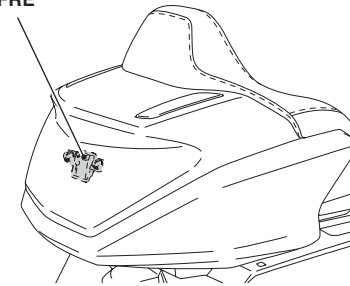

- S'allume lorsque le coffre est déverrouillé.
- Attention à ne pas coincer vos affaires lorsque vous fermez le coffre.

### ORGANISATEUR DU COUVERCLE DE COFFRE

ORGANISATEUR DU COUVERCLE DE COFFRE

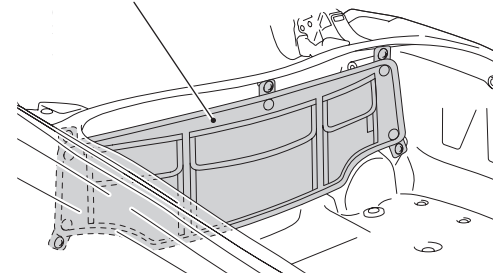

- Le poids du chargement ne doit pas dépasser la capacité de charge maximale suivante :  
**0,45 kg (1.0 lb)**

### BANDE DE ROUE

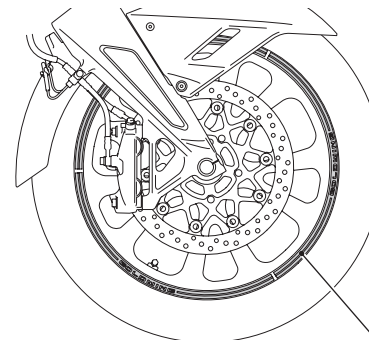

BANDE DE ROUE

- Si cet accessoire est sale, il faut le rincer abondamment à l'eau froide afin d'enlever la saleté qui ne colle pas, puis l'essuyer avec un chiffon propre ou une éponge.  
N'utilisez jamais une brosse pour nettoyer l'accessoire, puisque celle-ci pourrait rayer la surface.
- N'utilisez jamais de dissolvants organiques tels que de l'essence, du diluant ou du benzène pour nettoyer l'accessoire. N'utilisez pas non plus de détergents acides ou alcalins.  
Essuyez immédiatement du liquide de frein ou de batterie qui a débordé, il pourrait endommager la surface.
- Ne nettoyez pas la moto avec un nettoyeur haute pression. Cela pourrait décoller les bandes de la roue.

### REPOSE-PIED PRINCIPAL LARGE

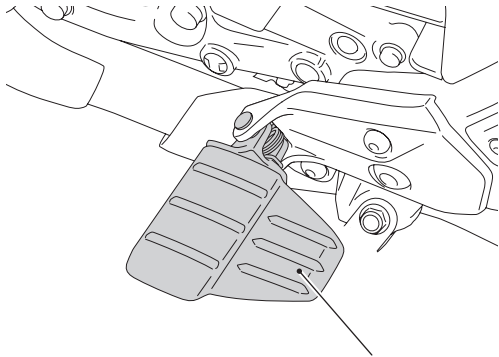

REPOSE-PIED PRINCIPAL LARGE

- Si cet accessoire est sale, il faut le rincer abondamment à l'eau froide afin d'enlever la saleté qui ne colle pas, puis l'essuyer avec un chiffon propre ou une éponge.  
N'utilisez jamais une brosse pour nettoyer l'accessoire, puisque celle-ci pourrait rayer la surface.
- N'utilisez jamais de dissolvants organiques tels que de l'essence, du diluant ou du benzène pour nettoyer l'accessoire. N'utilisez pas non plus de détergents acides ou alcalins.  
Essayez immédiatement du liquide de frein ou de batterie qui a débordé, il pourrait endommager la surface.

### MEMO

### CONSIGNES DE SECURITE

Les phrases suivantes précisent la signification des étiquettes. Certaines étiquettes constituent une mise en garde vis-à-vis de dangers potentiels susceptibles de provoquer des blessures graves.

D'autres fournissent des consignes de sécurité importantes. Lisez attentivement ces informations et n'enlevez pas l'étiquette.

Si une étiquette se décolle ou devient illisible, prenez contact avec votre concessionnaire Honda pour demander une étiquette de rechange.

Chaque étiquette porte un symbole spécifique. La signification de chaque symbole et de chaque étiquette est la suivante.



Lisez attentivement les conseils d'utilisation et d'entretien dans les instructions d'installation ou le manuel de l'utilisateur de l'accessoire d'origine. Lisez le chapitre LIMITES ET CONSIGNES DE CHARGE, ainsi que le chapitre PNEUS dans le manuel du propriétaire.



#### DANGER (sur fond ROUGE)

Le non-respect de ces instructions ENTRAÎNERA des BLESSURES GRAVES voire MORTELLES.

#### ATTENTION (sur fond ORANGE)

Le non-respect de ces instructions PEUT ENTRAÎNER des BLESSURES GRAVES voire MORTELLES.

#### PRECAUTION (sur fond JAUNE)

Le non-respect de ces instructions PEUT ENTRAÎNER des BLESSURES.

Consultez ces informations pour connaître la signification des symboles figurant sur l'accessoire.

#### ETIQUETTE D'AVERTISSEMENT DE PORTE-BAGAGES



#### ETIQUETTE D'AVERTISSEMENT DE BULLE

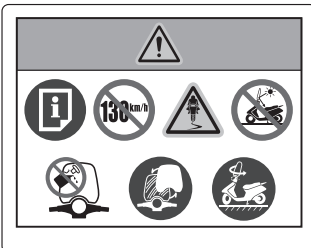

#### ETIQUETTE D'AVERTISSEMENT DE TOP CASE ET SACOCHE

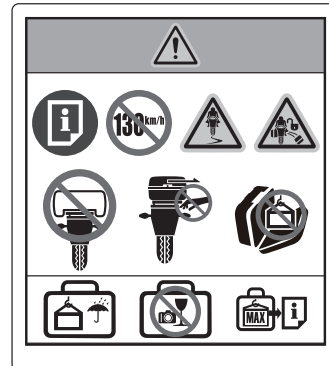

Ne conduisez jamais une moto équipée d'accessoires et chargée à plus de 130 km/h (80 mph).



L'ajout d'accessoires et de chargements peut affecter la stabilité d'une moto, ainsi que ses performances et sa vitesse de sécurité. La stabilité d'une moto est altérée par un mauvais chargement, l'usure ou le sous-gonflage des pneumatiques, l'état général de la moto et les conditions environnementales.



Toutes les serrures de toutes les sacoches doivent être verrouillées lorsque vous conduisez la moto. Les sacoches ou le top case peuvent tomber s'ils ne sont pas correctement verrouillés sur le porte-bagages ou le support. Vérifiez le bon verrouillage avant de prendre la route.



Quand la base du porte-bagages sert de porte-bagages arrière sans top case, installez le chargement sur la base du porte-bagages de manière à ne pas entraver le coulissement de la base du porte-bagages.



Ne passez pas la main ou les doigts dans la pièce de montage du support au bas du top case. Vous pourriez vous coincer les doigts entre le top case et le support.



Une charge lourde placée sur le couvercle ouvert peut endommager la sacoche ou le top case et le couvercle.



Une pénétration d'eau est possible lors du lavage du véhicule, etc. Soyez prudent lorsque vous placez des objets importants dans le top case. Prenez garde également avec les objets fragiles et de valeur. Ne laissez pas d'objets de valeur dans les sacoches.



Concernant la capacité maximale de chargement. Lisez attentivement les conseils d'utilisation et d'entretien dans chacune des instructions d'installation d'accessoire ou le manuel de l'utilisateur de l'accessoire d'origine.



Ne stationnez pas la moto dos au soleil ; la réflexion peut endommager certaines pièces.



N'utilisez jamais de dissolvants organiques tels que de l'essence, du diluant ou du benzène pour nettoyer l'accessoire. N'utilisez pas non plus de détergents acides ou alcalins.



Remplacez la bulle si le champ de vision est obstrué.



Stationnez la moto sur une surface solide et égale.