

Concessionnaire Honda : remettre un exemplaire de ces instructions au client.

LISTE DES PIECES

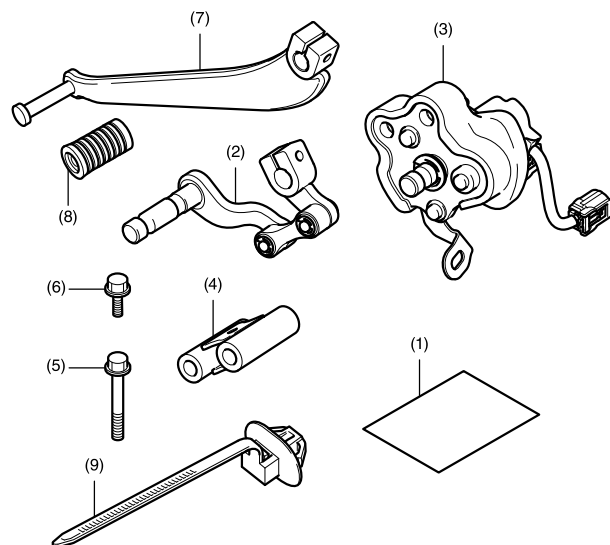

N°	Description	Qté
(1)	Lien vers les instructions d'installation	1
(2)	Bras de changement de rapport	1
(3)	Contacteur de changement de vitesse	1
(4)	Entretoise	1
(5)	Boulon à collerette 8 mm	2
(6)	Boulon à collerette 6 mm	2
(7)	Pédale de changement de vitesse	1
(8)	Caoutchouc	1
(9)	Attache	1

OUTILS ET FOURNITURES NECESSAIRES

Douille (10 et 12 mm)
Cliquet
Pince
Marqueur
Graisse
Règle graduée
Clé dynamométrique

TABLEAU DES COUPLES

Serrez les vis, boulons et écrous selon les valeurs de couple spécifiées. Reportez-vous au manuel d'entretien pour les valeurs de couple des pièces retirées.

Article	Nm	kgf.m
Boulon à collerette 6 mm	12	1,2
Boulon à collerette 8 mm	27	2,8

INSTRUCTIONS

▲ ATTENTION

- Pour éviter les brûlures, laissez refroidir le moteur, le système d'échappement, le radiateur, etc. avant de monter l'accessoire.

REMARQUE :

- Ne démontez pas le contacteur de changement de vitesse.
- Débranchez le câble négatif (-) de la batterie avant d'installer cet accessoire.
- Lorsque vous débranchez la batterie, les mémoires de l'horloge sont effacées. Réinitialisez les mémoires après avoir rebranché la batterie.
- Coupez les bouts dépassant des serre-fils après les avoir fixés aux faisceaux de câbles. Les bouts coupés des serre-fils ne doivent pas gêner les autres faisceaux ni le flexible de frein.
- Reposez les pièces retirées sur la moto et assurez-vous que les câbles et les faisceaux de câbles ne sont pas pincés.
- Après avoir installé cet accessoire, il est nécessaire de procéder à son enregistrement.

1. Ouvrez le couvercle de la sacoche gauche de la manière indiquée.

<Côté gauche>

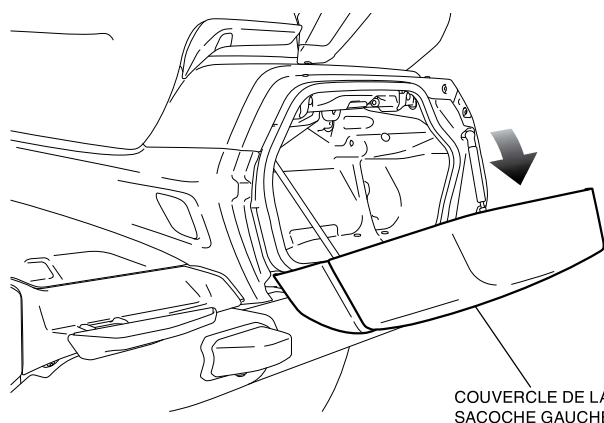

COUVERCLE DE LA SACOCHE GAUCHE

2. Déposez la protection latérale gauche de la manière indiquée, puis débranchez le câble négatif (-) de la batterie.

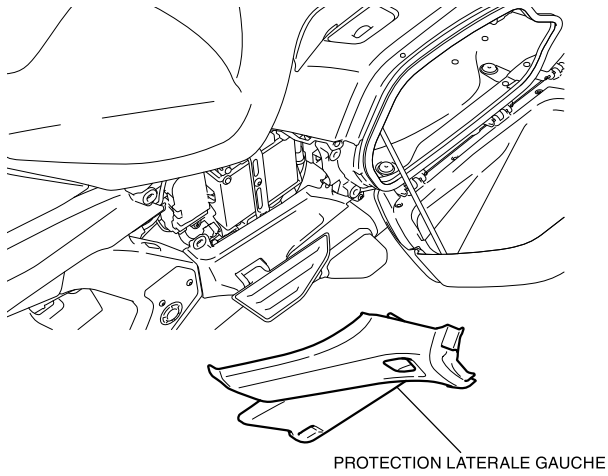

3. Déposez le repose-pied principal gauche comme indiqué.
<Côté gauche>

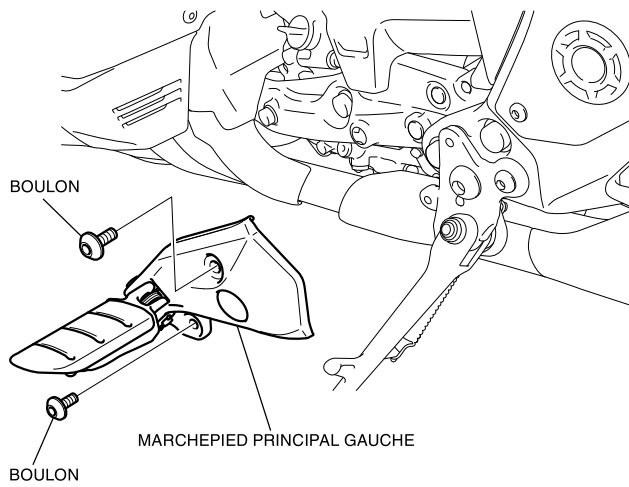

4. Déposez les bouchons comme indiqué.

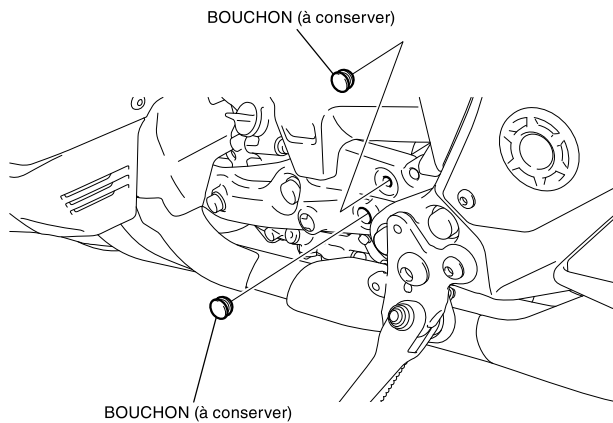

5. Débranchez le connecteur de la manière indiquée.

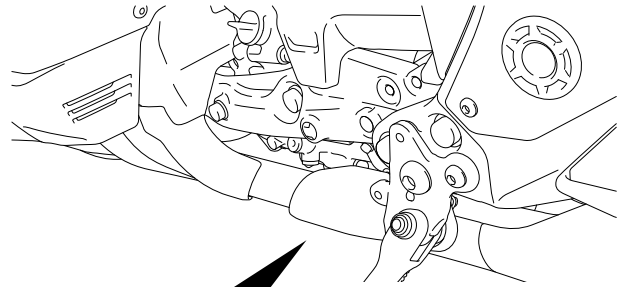

<Partie inférieure>

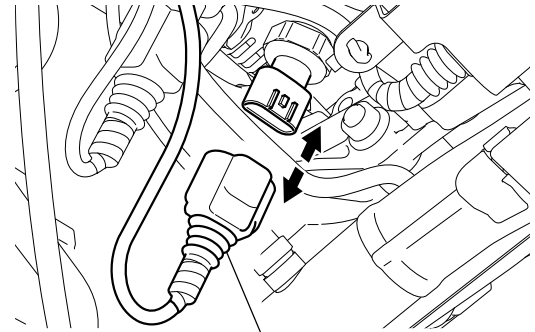

6. Déposez les pièces de la manière indiquée.

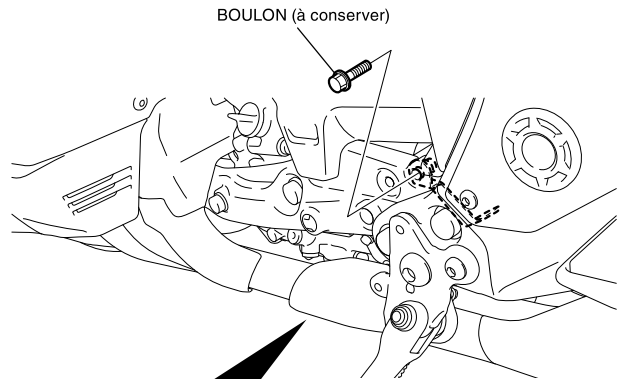

<Partie inférieure>

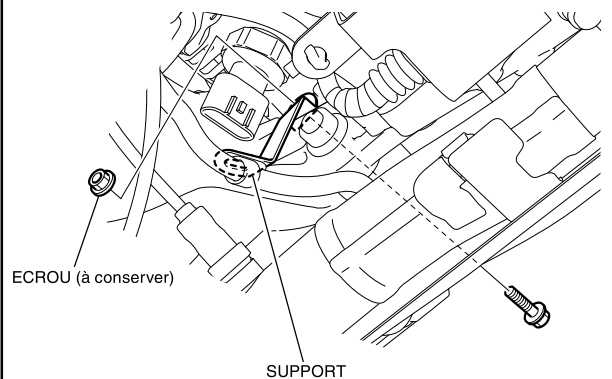

7. Déposez le support comme indiqué.

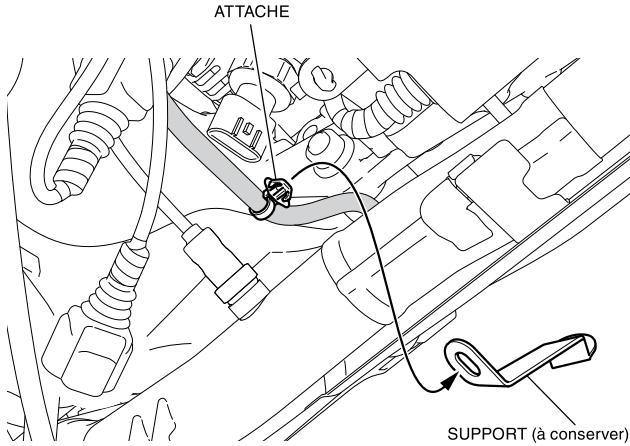

8. Faites une marque sur le faisceau du commutateur de béquille latérale à l'endroit indiqué.

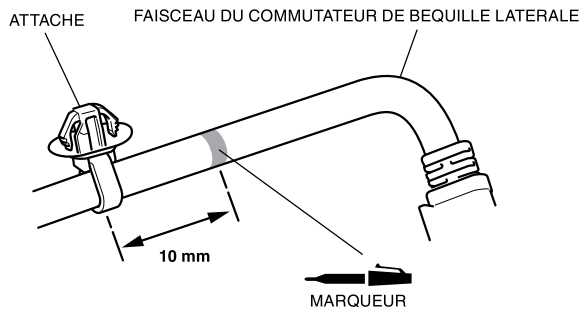

9. Déposez le clip et installez le clip de la manière indiquée.

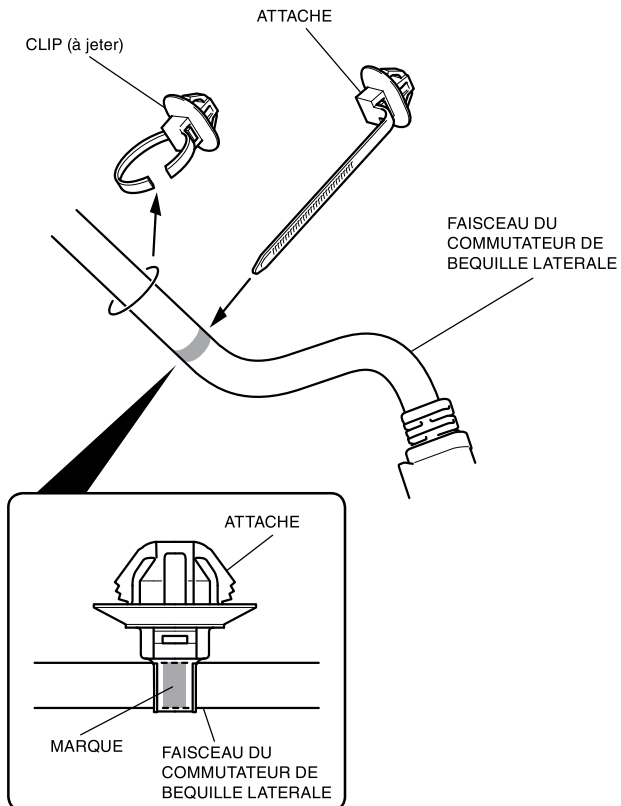

10. Déposez le cache latéral du moteur gauche comme indiqué.

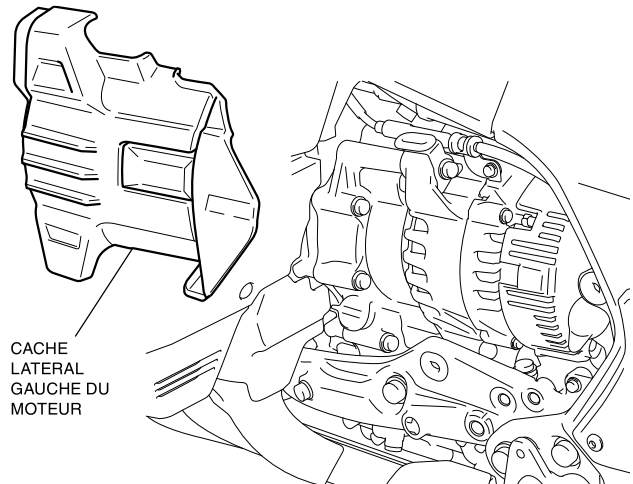

11. Installez le bras de changement de rapport de la manière indiquée.

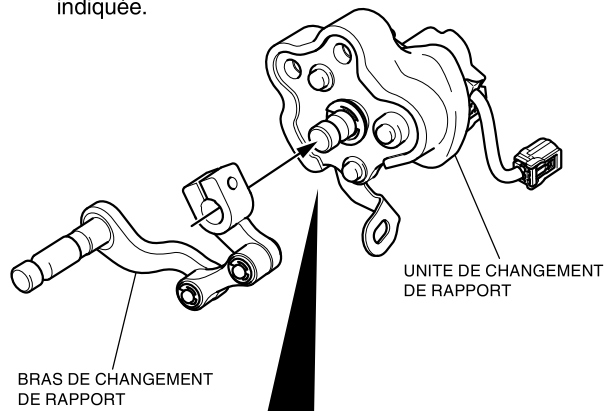

Alignez le poinçon de repère sur la fente du bras de changement de rapport comme indiqué.

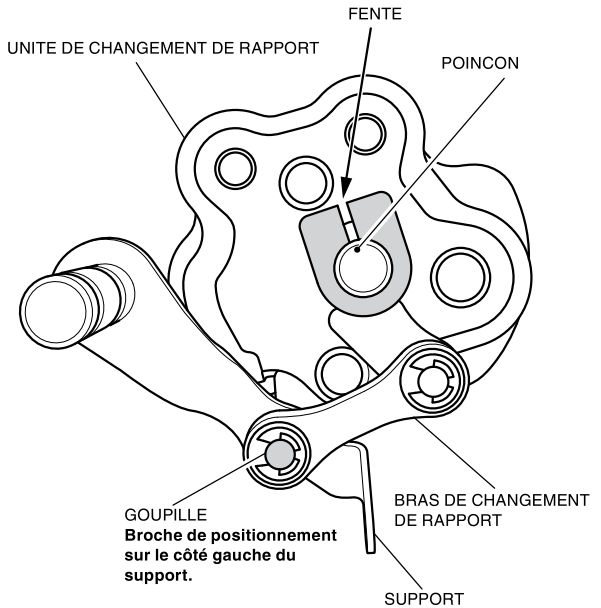

12. Montez le boulon à collerette 6 mm de la manière indiquée.

BOULON A COLLERETTE 6 mm

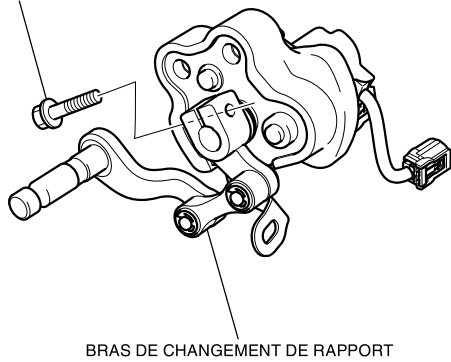

13. Montez temporairement l'entretoise, comme illustré.

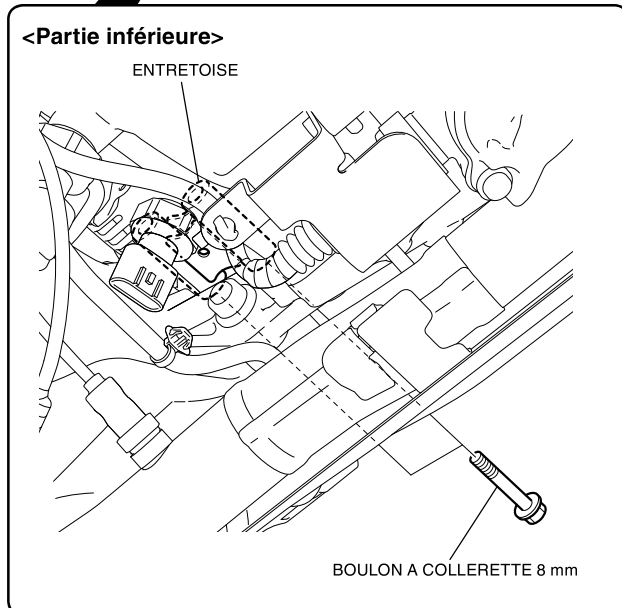
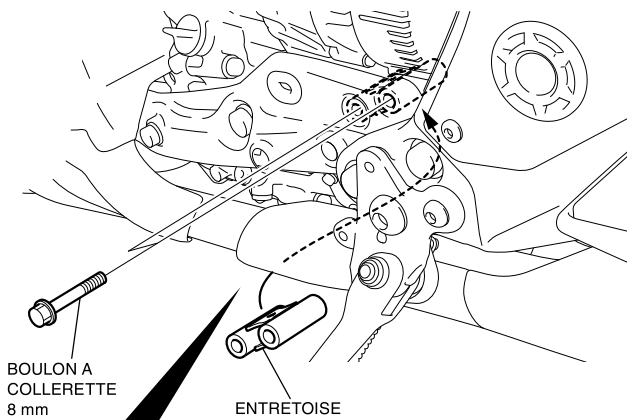

14. Appliquez de la graisse à la position indiquée.

UNITE DE CHANGEMENT DE RAPPORT

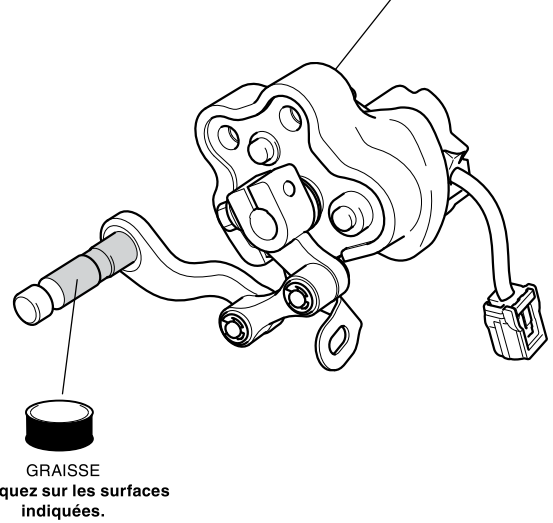

15. Installez sans la serrer l'unité de changement de rapport de la manière indiquée.

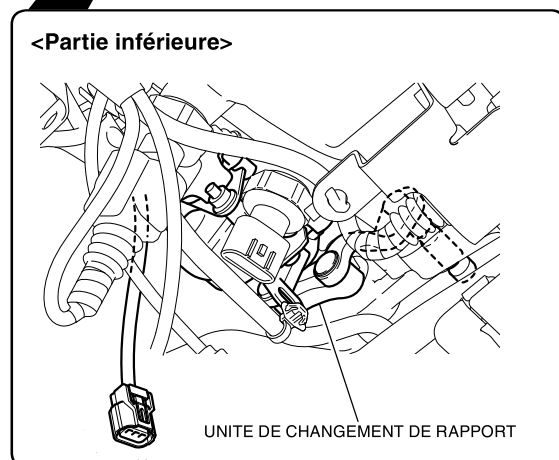
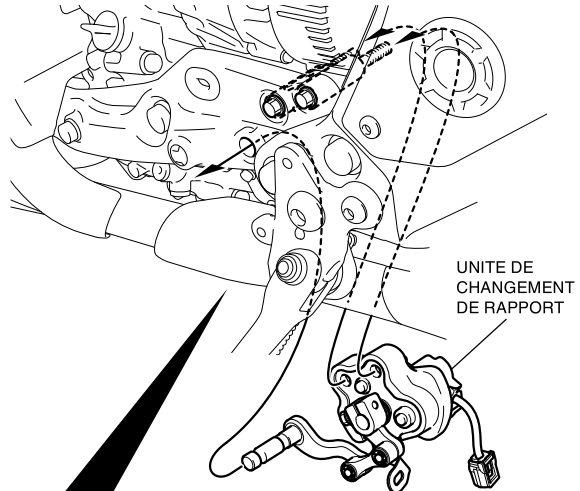

16. Montez le caoutchouc de la manière indiquée.

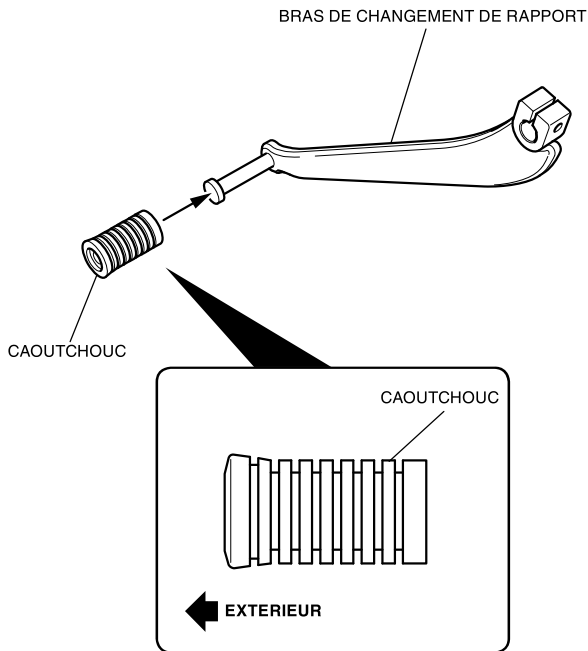

17. Installez le bras de changement de rapport de la manière indiquée.

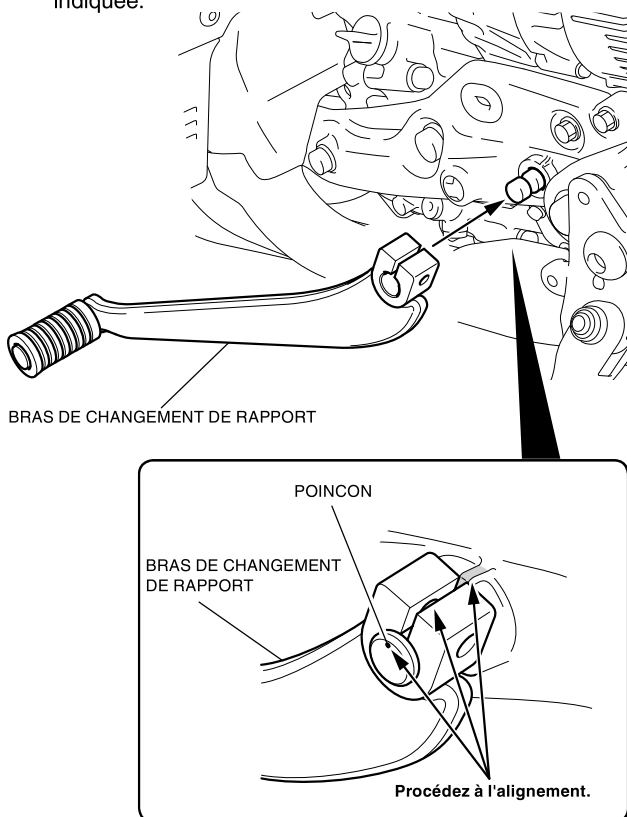

18. Montez le boulon à collerette 6 mm de la manière indiquée.

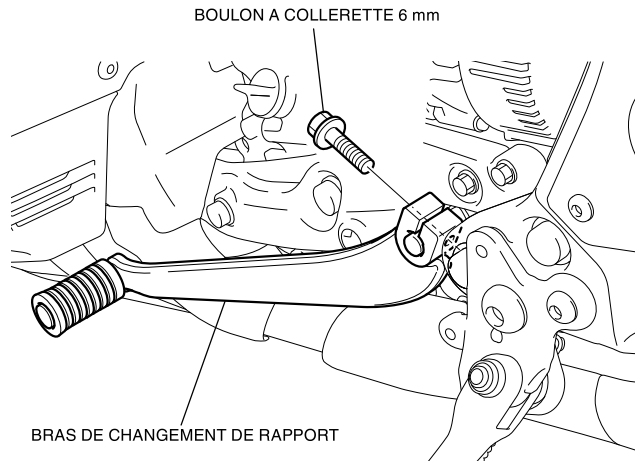

19. Serrez fermement toutes les pièces installées temporairement.

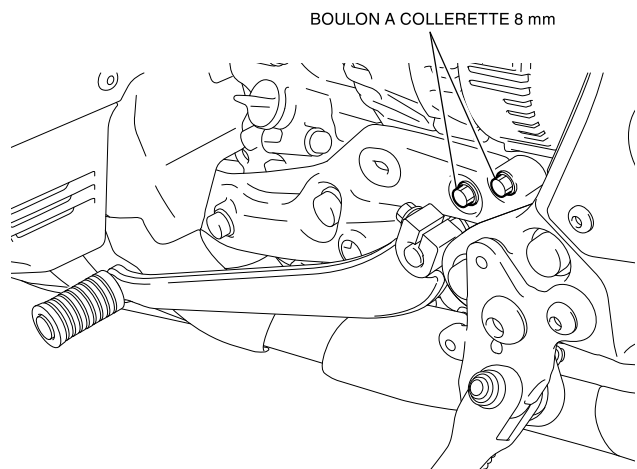

20. Fixez le faisceau de la manière indiquée.

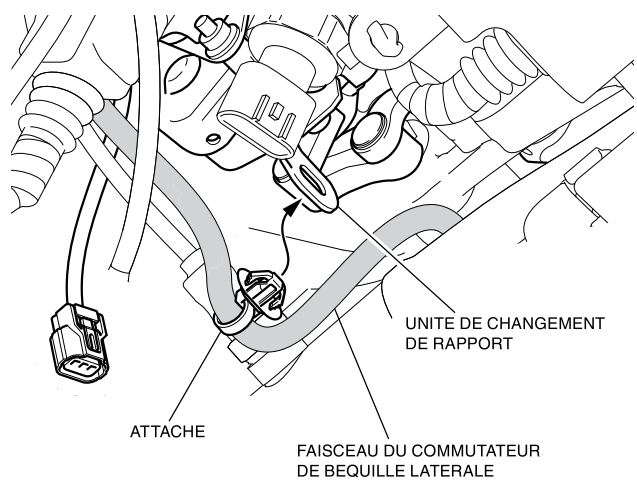

21. Retirez le connecteur factice comme indiqué.

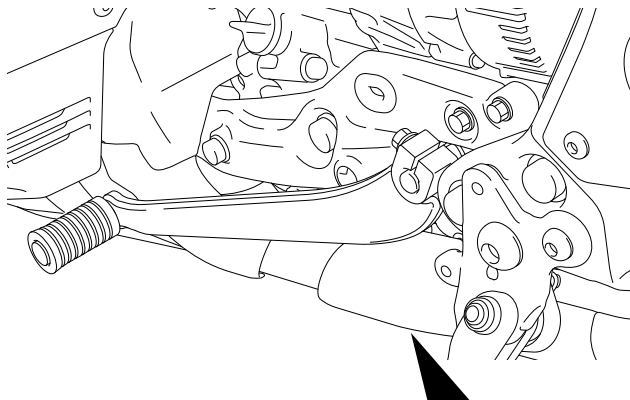

<Partie inférieure>

CONNECTEUR ETANCHE FACTICE
3 BROCHES (noir ; à conserver)

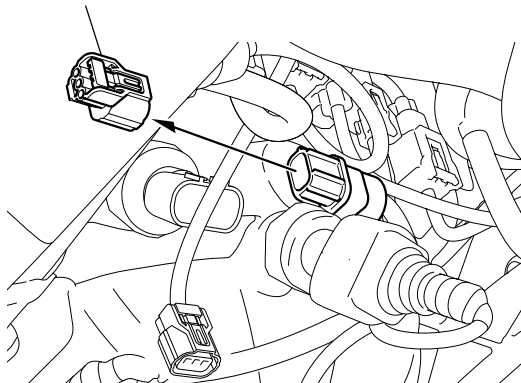

22. Branchez le faisceau de l'unité de changement de rapport de la manière indiquée.

FAISCEAU DE L'UNITE DE
CHANGEMENT DE RAPPORT

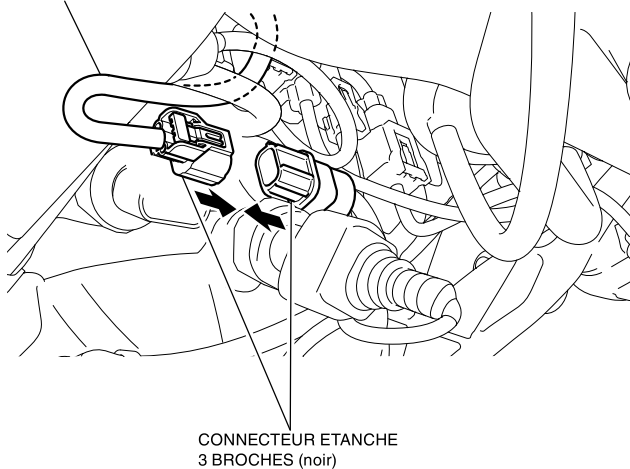

23. Montez les pièces de la moto dans l'ordre inverse de la dépose.

- Assurez-vous que les faisceaux ne sont ni coincés, ni trop tendus.

24. Enregistrez cet accessoire en l'associant à la moto en vous référant à la procédure d'enregistrement.

25. Vérifiez le fonctionnement du phare et des autres feux.

ENREGISTREMENT

- Vérifiez que cet accessoire est correctement installé.

1. Placez le contacteur d'allumage sur ON. Le témoin du niveau de mode clignote après 2 secondes.

- **Ne démarrez pas le moteur pour le moment.**
- **Vérifiez que la transmission est au point mort.**

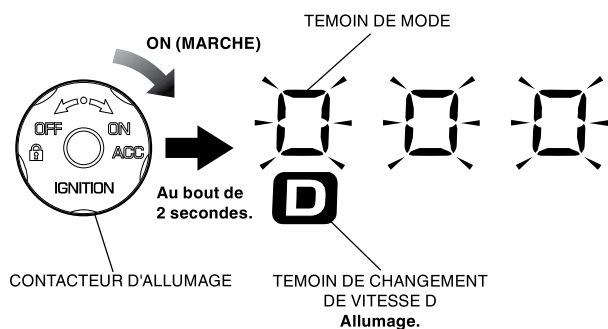

2. Actionnez la pédale de changement de vitesse de la manière indiquée.

Maintenez la pédale de changement de vitesse relevée pendant 1 seconde.



Maintenez la pédale de changement de vitesse abaissée pendant 1 seconde.

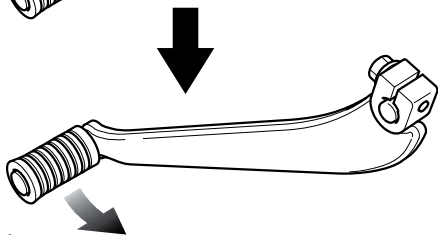

3. Le témoin de mode s'allume une fois l'enregistrement terminé.

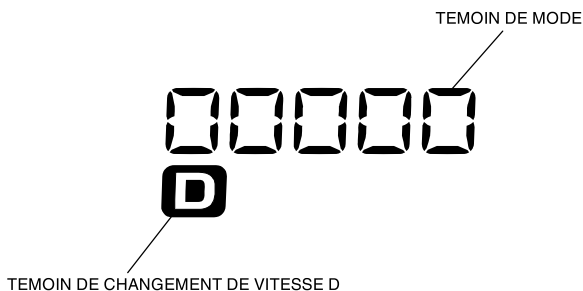

<Quand le témoin de changement de vitesse s'éteint>

- L'enregistrement ne se déroule pas correctement. Placez le contacteur d'allumage sur OFF et effectuez la procédure d'enregistrement à partir de l'étape 1.

4. Placez le contacteur d'allumage sur OFF.

ANNULATION DE L'ENREGISTREMENT

- L'annulation de l'enregistrement est nécessaire après la dépose de cet accessoire.

1. Déposez cet accessoire.
2. Placez le contacteur d'allumage en position ON (marche) tout en maintenant le contacteur enfoncé, comme indiqué.

- **Ne démarrez pas le moteur pour le moment.**
- **Vérifiez que la transmission est au point mort.**

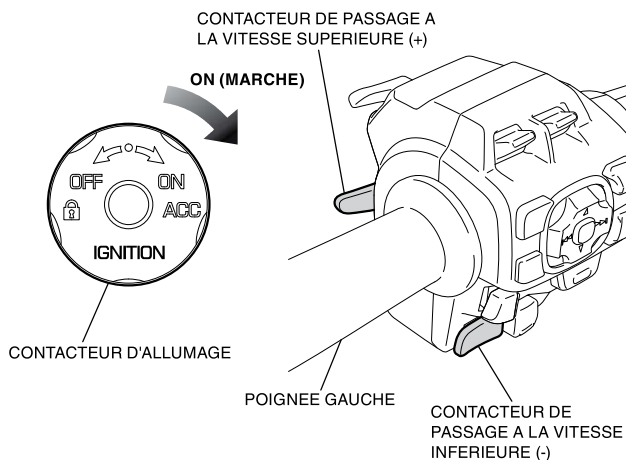

3. Clignotement du témoin de mode.

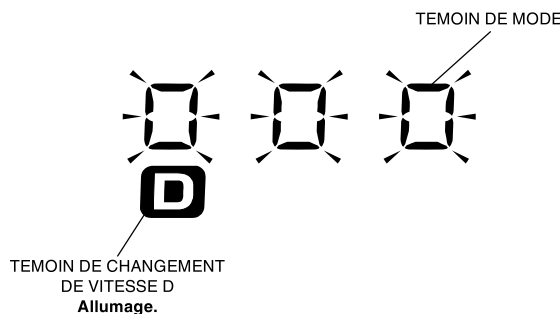

4. Le témoin de mode s'allume pendant 5 secondes une fois l'annulation de l'enregistrement terminée.

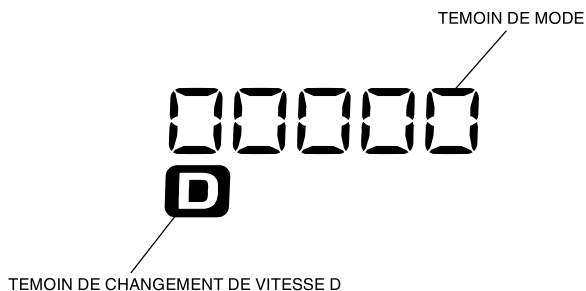

<Quand le témoin de changement de vitesse s'éteint>

- L'annulation de l'enregistrement ne se déroule pas correctement. Placez le contacteur d'allumage sur OFF et effectuez la procédure d'annulation de l'enregistrement à partir de l'étape 2.

5. Placez le contacteur d'allumage sur OFF.