

Concessionnaire Honda : remettre un exemplaire de ces instructions au client.

LISTE DES PIECES

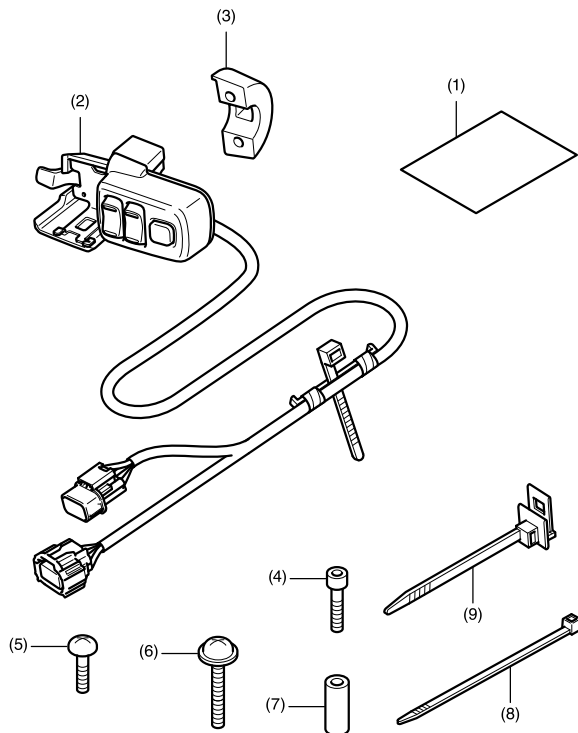

N°	Description	Qté
(1)	Lien vers les instructions d'installation	1
(2)	Contacteur CB	1
(3)	Support de maître-cylindre	1
(4)	Boulon à six pans 6 mm	2
(5)	Vis 4 mm	1
(6)	Vis 5 mm	1
(7)	Entretoise	1
(8)	Serre-fils	3
(9)	Clip de retenue	1

OUTILS ET FOURNITURES NECESSAIRES

Tournevis Phillips®
Clé hexagonale (5 mm)
Pince
Clé dynamométrique

TABLEAU DES COUPLES

Serrez les vis, boulons et écrous selon les valeurs de couple spécifiées. Reportez-vous au manuel d'entretien pour les valeurs de couple des pièces retirées.

Article	Nm	kgf-m
Vis 4 mm	1	0,1
Vis 5 mm	4,2	0,4
Boulon à six pans 6 mm	12	1,2

INSTALLATION

⚠ ATTENTION

- Pour éviter les brûlures, laissez refroidir le moteur, le système d'échappement, le radiateur, etc. avant de monter l'accessoire.

REMARQUE :

- Débranchez le câble négatif (-) de la batterie avant d'installer cet accessoire.
- Lorsque vous débranchez la batterie, les mémoires de l'horloge sont effacées. Réinitialisez les mémoires après avoir rebranché la batterie.
- Reposez les pièces retirées sur la moto et assurez-vous que les câbles et les faisceaux de câbles ne sont pas pincés.
- Coupez les bouts dépassant des serre-fils après les avoir fixés aux faisceaux de câbles. Les bouts coupés des serre-fils ne doivent pas gêner les autres faisceaux ni le flexible de frein.
- Pour le montage de la radio CB et le contacteur CB passager, reportez-vous aux instructions d'installation pour chaque accessoire.

- Ouvrez le couvercle de la sacoche gauche de la manière indiquée.

- Répétez la procédure sur le côté droit.

<Côté gauche>

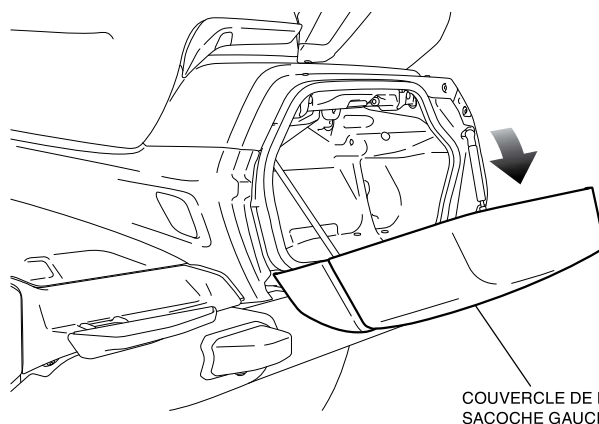

- Déposez la protection latérale gauche de la manière indiquée, puis débranchez le câble négatif (-) de la batterie.

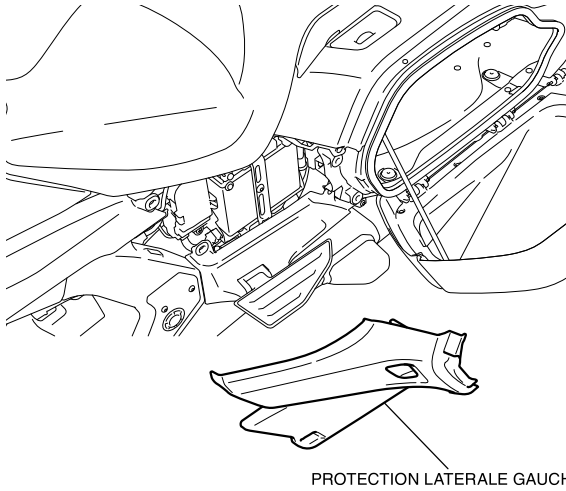

- Déposez la protection latérale droite de la même manière que pour le côté gauche.
- Déposez la selle comme illustré.

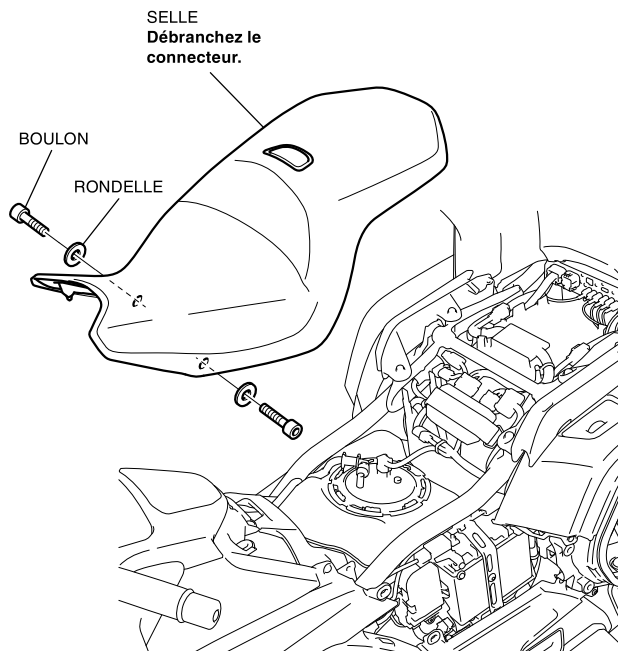

- Repliez le rétroviseur gauche vers l'arrière comme illustré.

<Côté gauche>

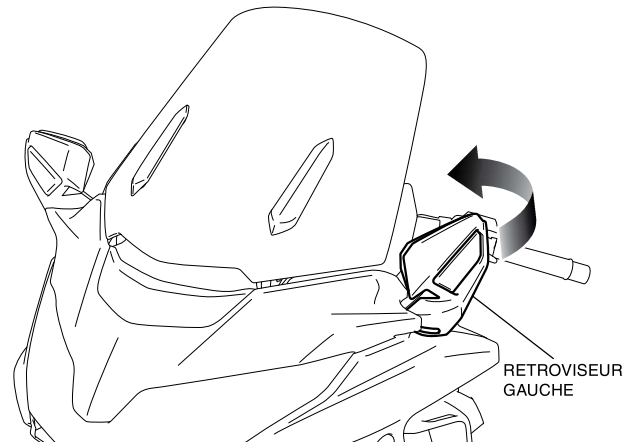

- Déposez le panneau de bras du rétroviseur gauche de la manière indiquée.

<Côté gauche>

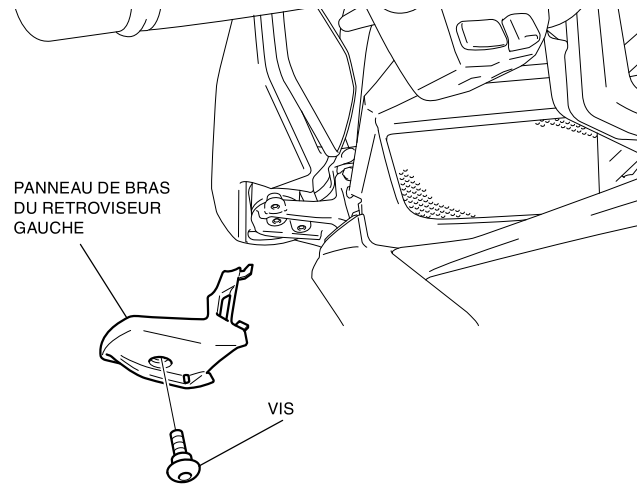

- Déposez le rétroviseur gauche comme illustré.

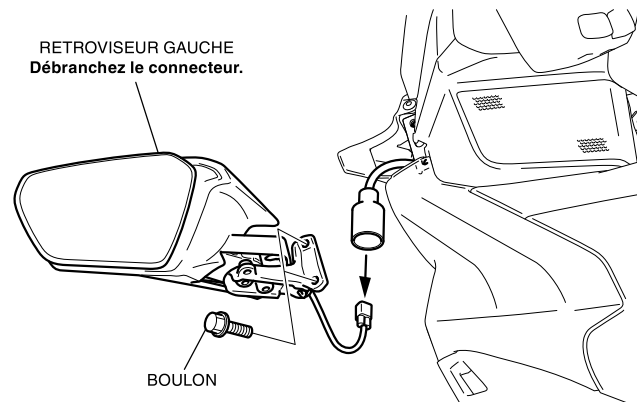

- Retirez le panneau de bras du rétroviseur droit et le rétroviseur droit de la même manière que pour le côté gauche.

9. Déposez la vis de la manière indiquée.
 • Répétez la procédure sur le côté droit.

<Côté gauche>

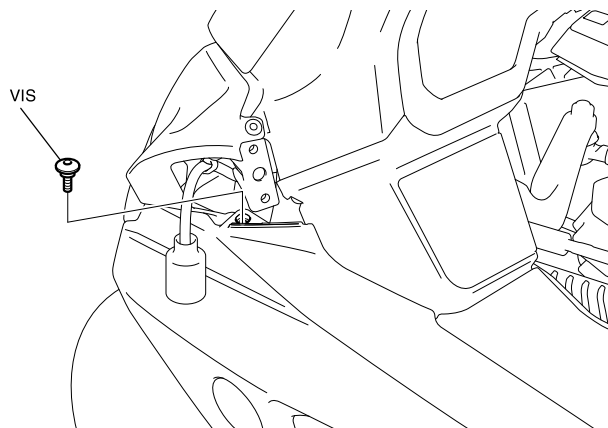

10. Déposez le panneau du déflecteur gauche de la manière indiquée.

<Côté gauche>

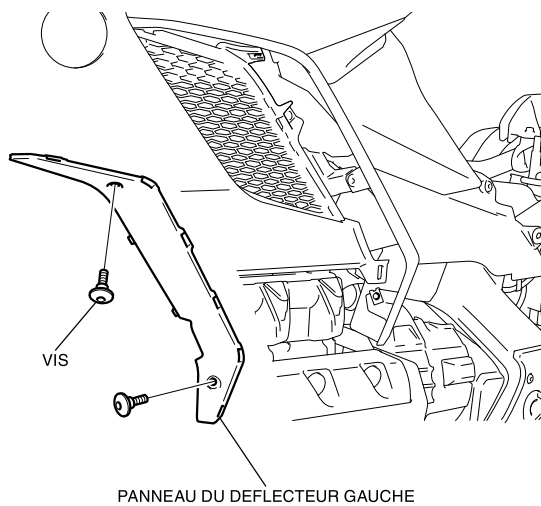

11. Retirez l'attache de la manière indiquée.

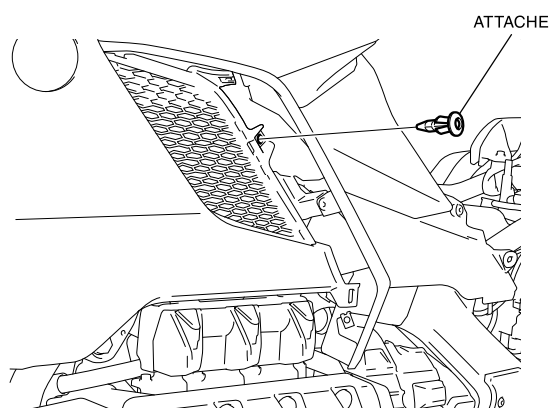

12. Déposez le carénage intérieur gauche comme indiqué.

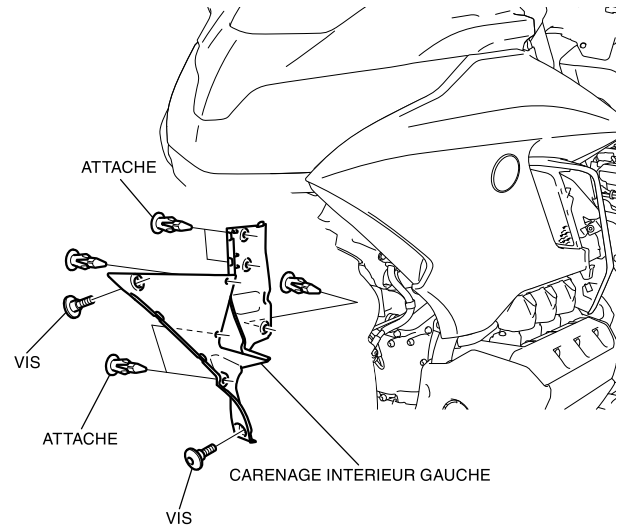

13. Retirez l'attache de la manière indiquée.

<Côté gauche>

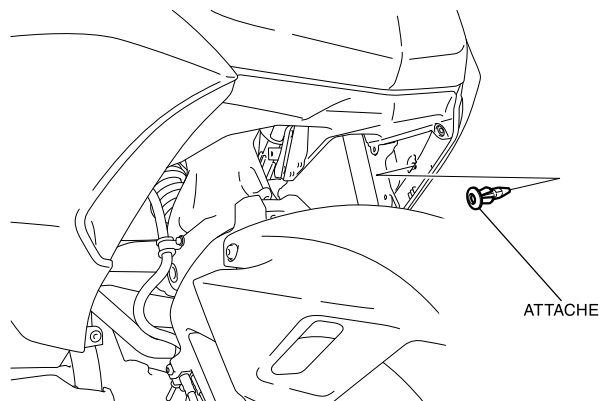

14. Déposez le carénage central gauche de la manière indiquée.

<Côté gauche>

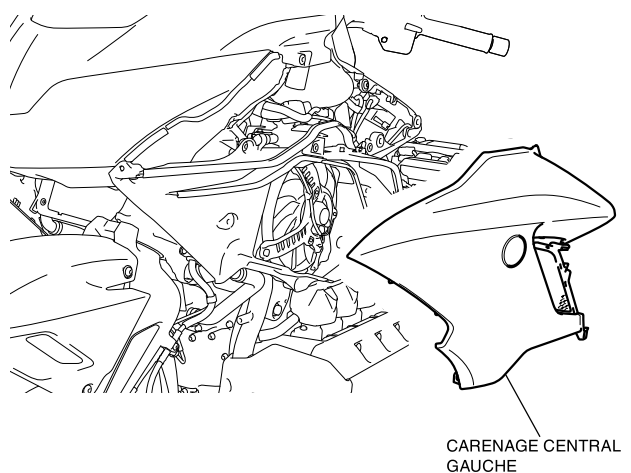

15. Déposez le panneau du déflecteur droit, le carénage intérieur droit et le carénage central droit de la même manière que pour le côté gauche.

16. Déposez les pièces de la manière indiquée.

- Répétez la procédure sur le côté droit.

<Côté gauche>

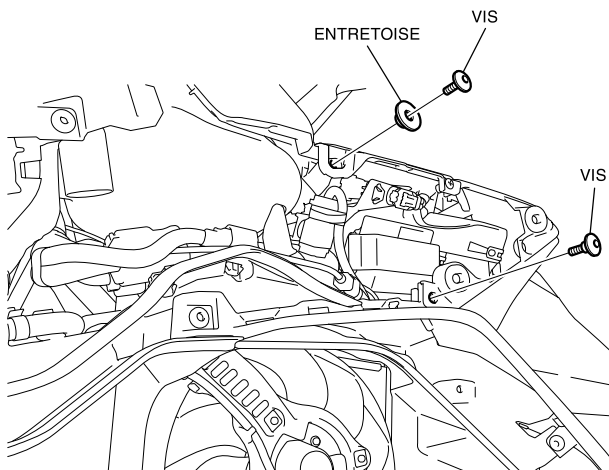

17. Retirez le connecteur de la manière indiquée.

<Côté droit>

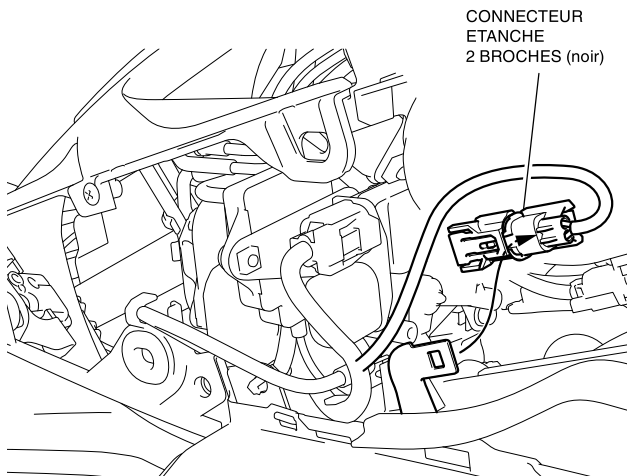

18. Déposez le clip et débranchez le connecteur de la manière indiquée.

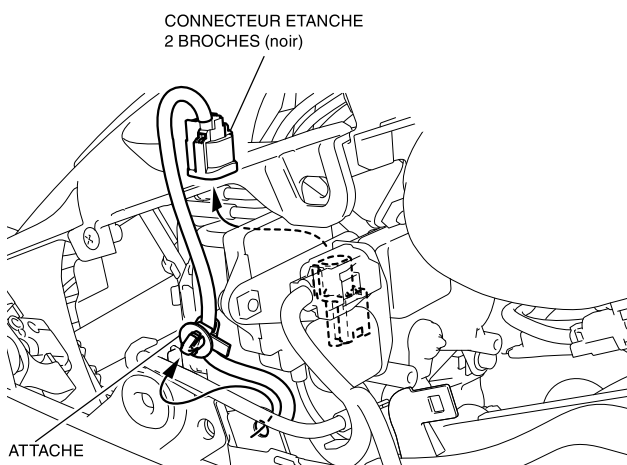

19. Déposez le guidage d'air extérieur droit de la manière indiquée.

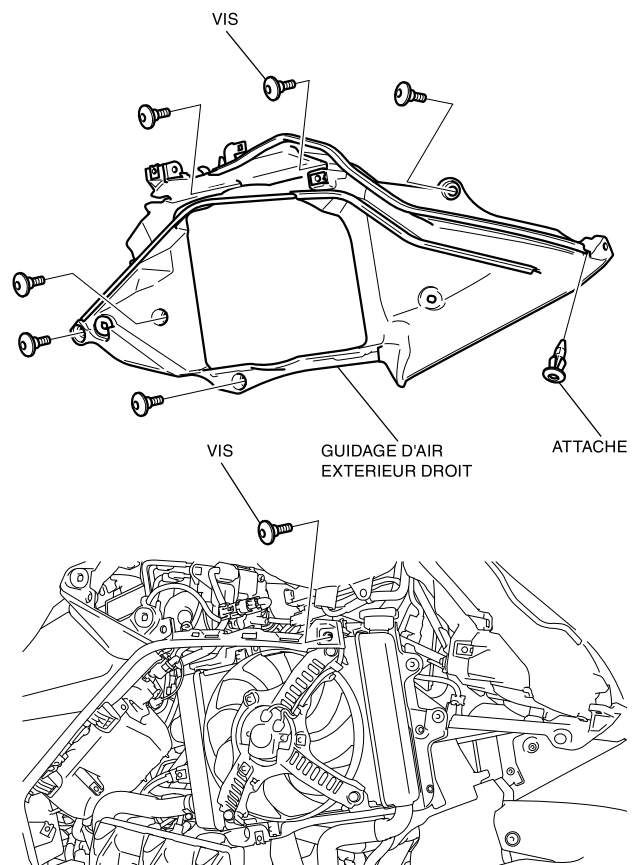

20. Déposez le câble du vide-poche comme indiqué.

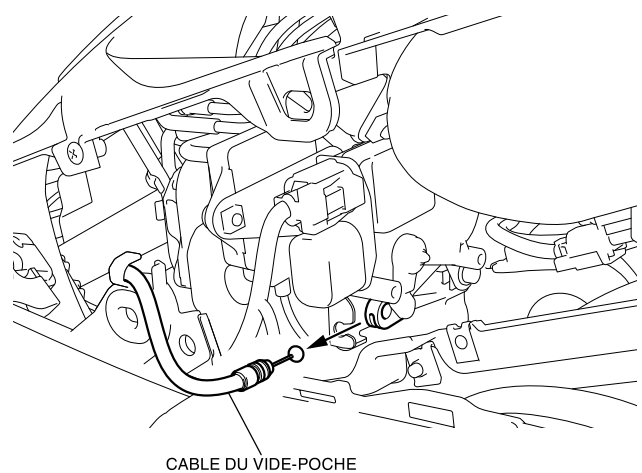

21. Déposez les pièces de la manière indiquée.

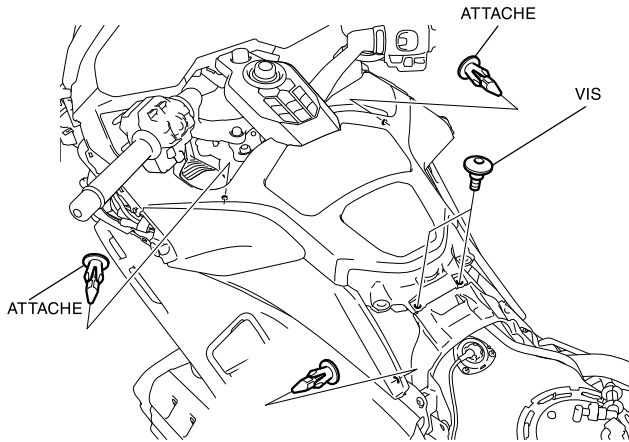

22. Déposez le protège-réservoir de la manière indiquée.

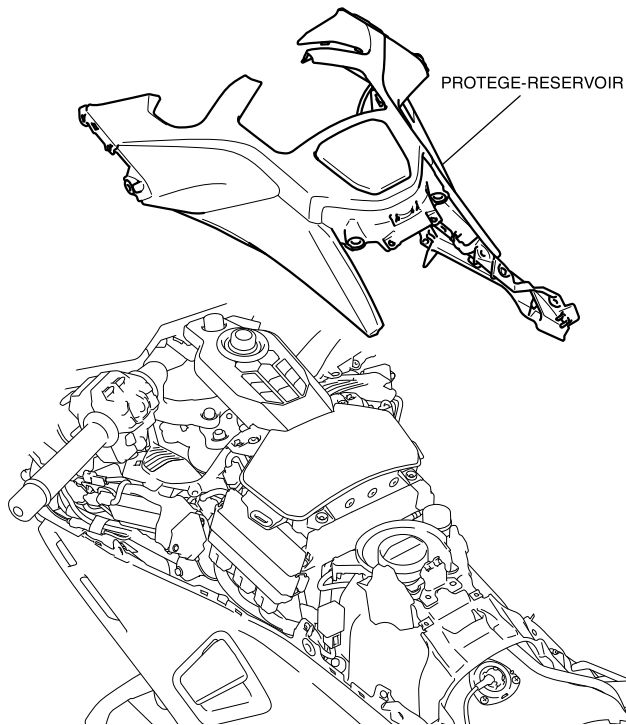

23. Déposez le panneau de contacteur central de la manière indiquée.

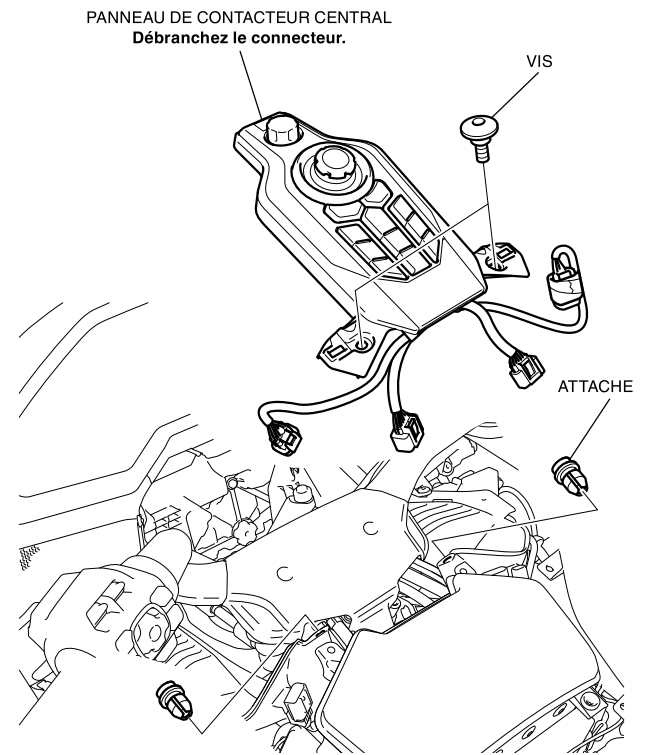

24. Retirez le cache du pontet supérieur comme indiqué.

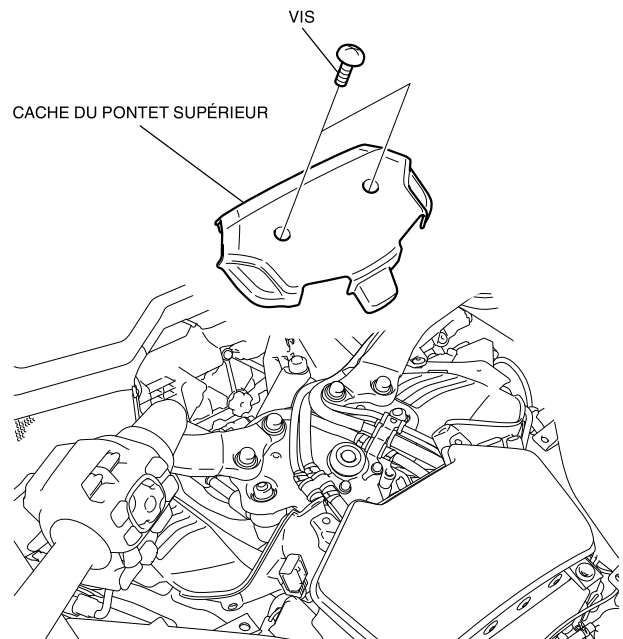

25. Déposez le boulon de la manière indiquée.

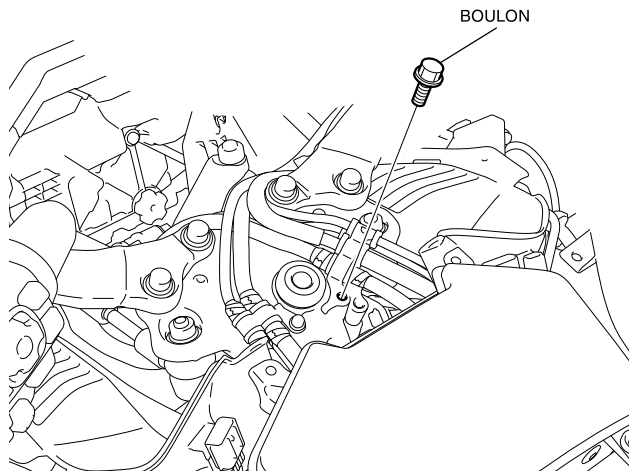

26. Déposez le collier de la moto comme indiqué.

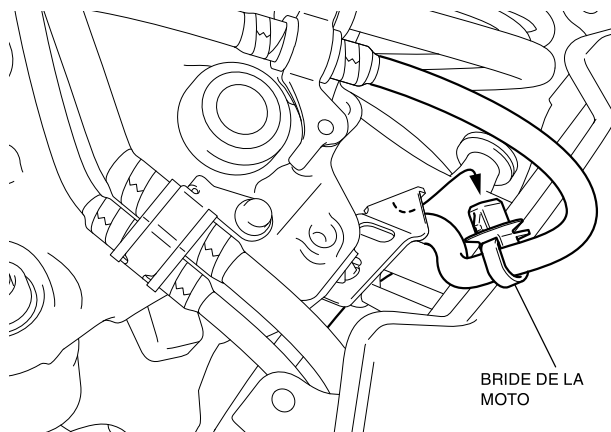

27. Déposez la vis de la manière indiquée.

<Côté gauche>

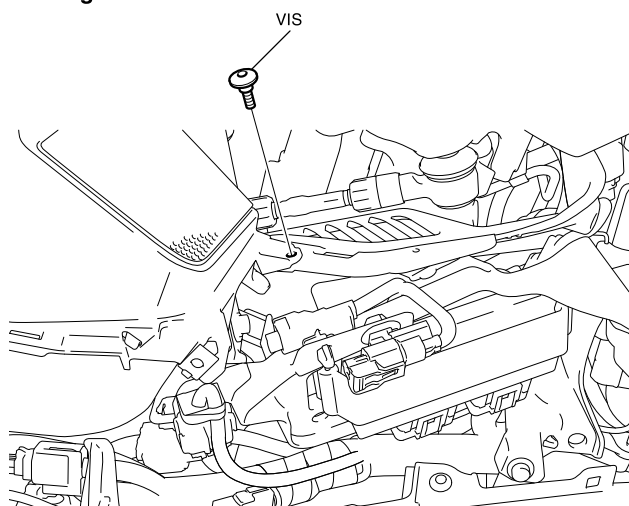

28. Déposez le cache intérieur du protégé-réservoir gauche comme indiqué.

<Côté gauche>

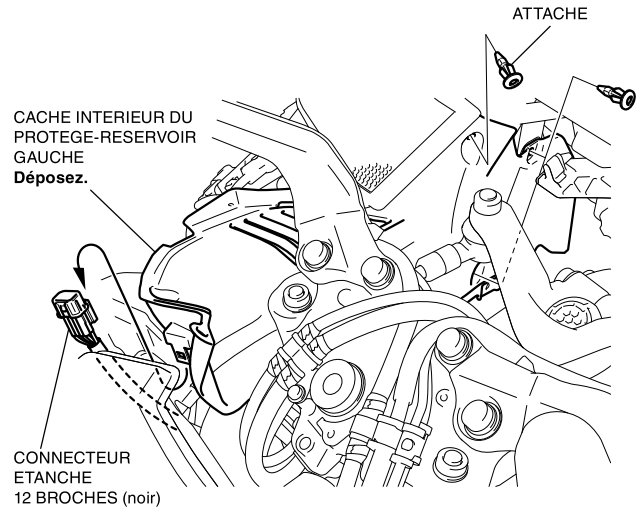

29. Déposez la bride comme indiqué.

<Côté gauche>

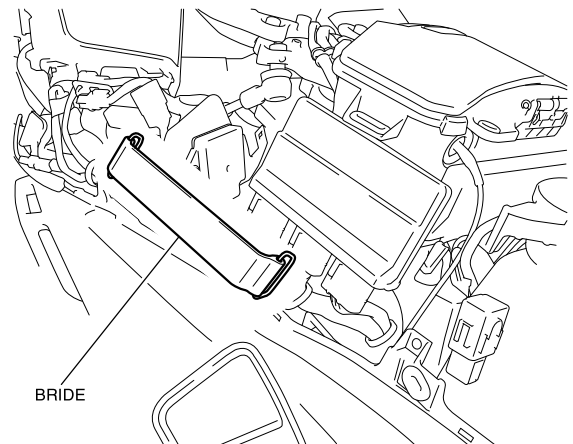

30. Déposez le cache de poignée gauche de la manière indiquée.

<Côté gauche>

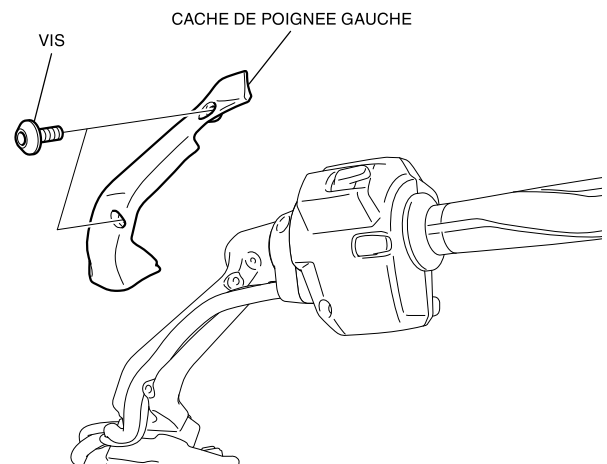

31. Déposez les capots avant et arrière comme indiqué.

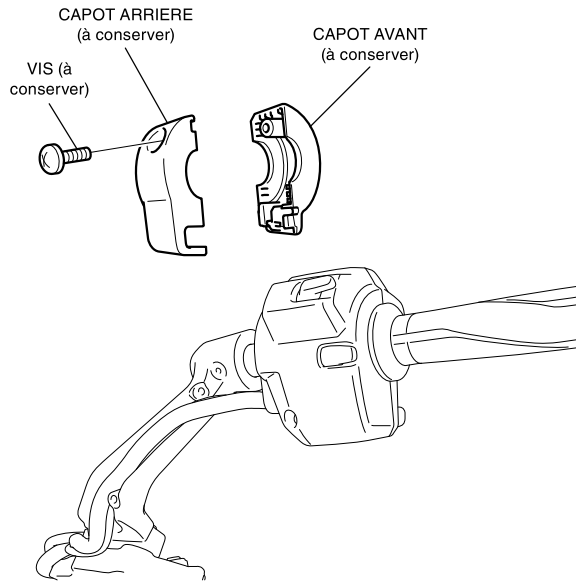

32. Déposez la vis de la manière indiquée.

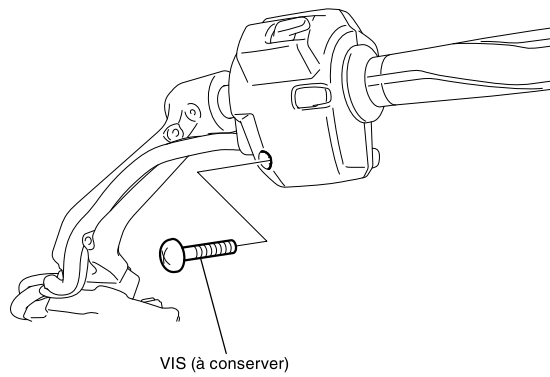

33. Déposez le boîtier du contacteur CB comme indiqué.

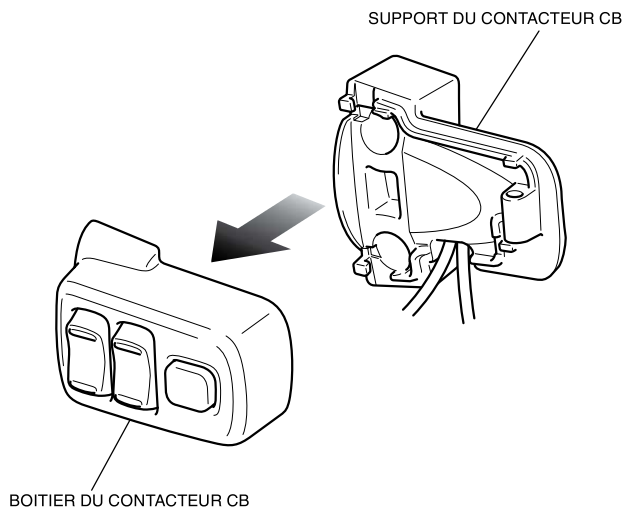

34. Installez le support du contacteur CB comme indiqué.

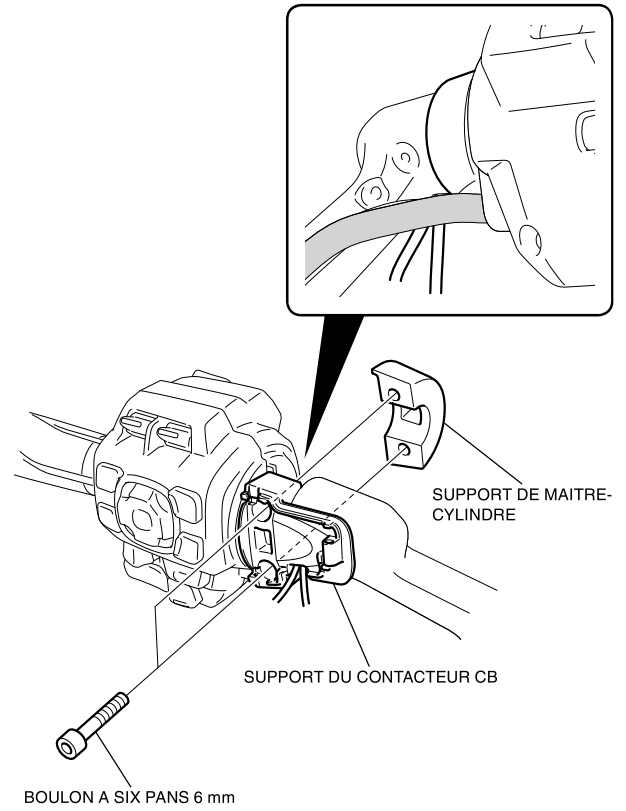

35. Montez le boîtier du contacteur CB comme indiqué.

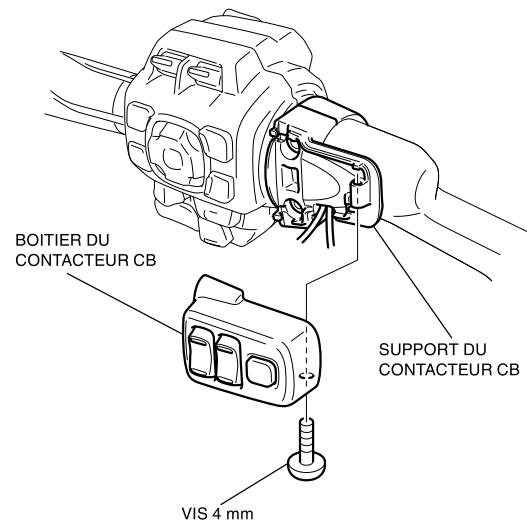

36. Montez le contacteur CB comme indiqué.

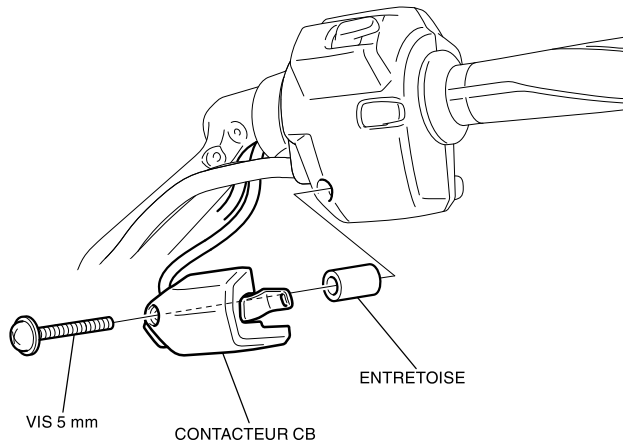

37. Acheminez le faisceau du contacteur CB comme indiqué.

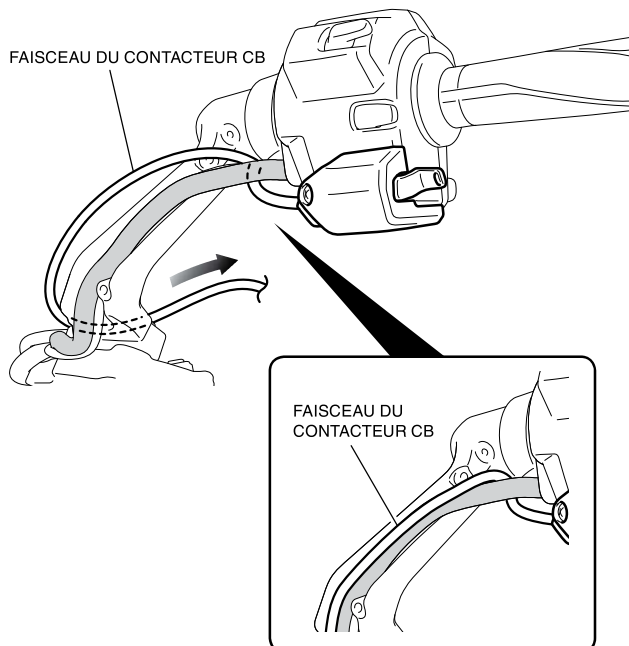

38. Acheminez le faisceau du contacteur CB comme indiqué.

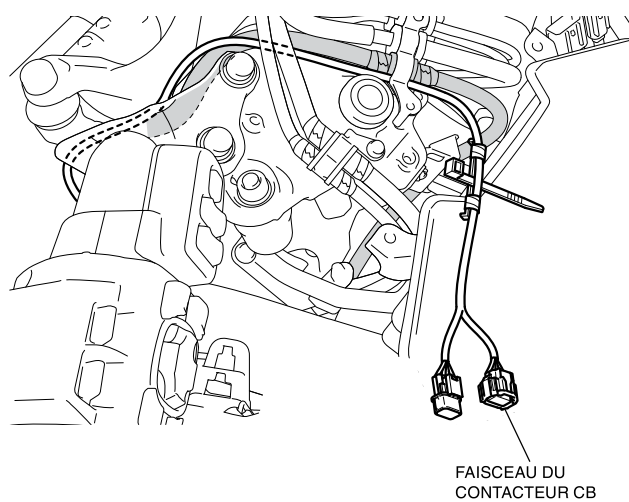

39. Acheminez le faisceau du contacteur CB comme indiqué.

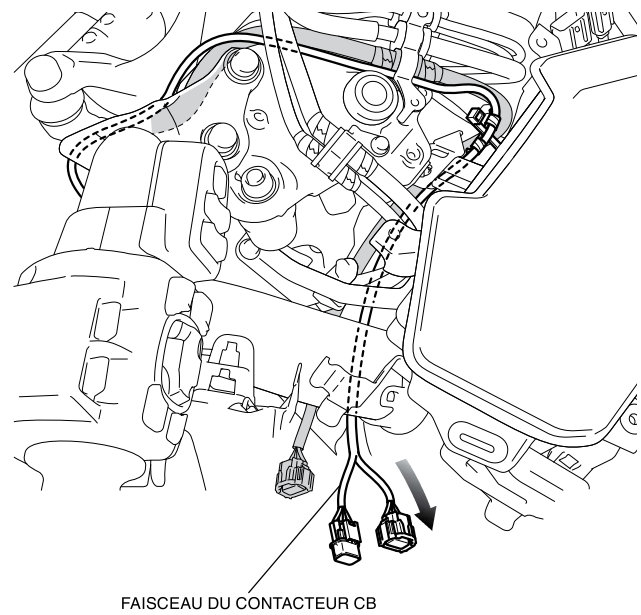

40. Montez le clip de retenue comme illustré.

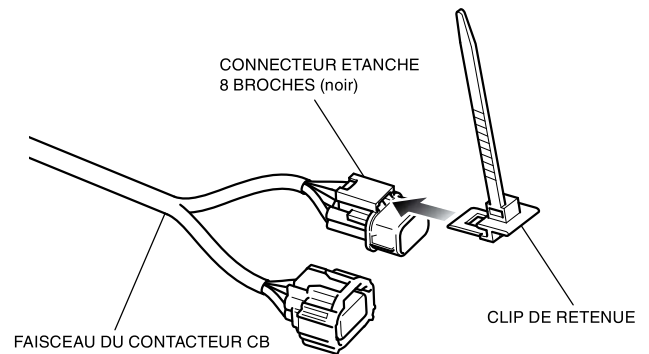

41. Branchez le faisceau du contacteur CB comme indiqué.

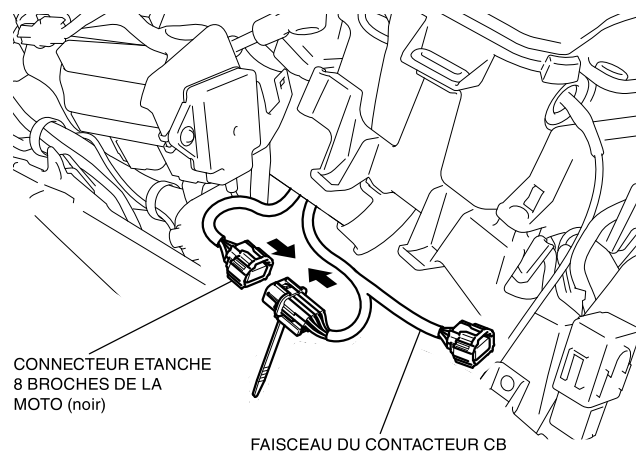

42. Fixez le faisceau du contacteur CB à l'aide du clip de retenue comme indiqué.

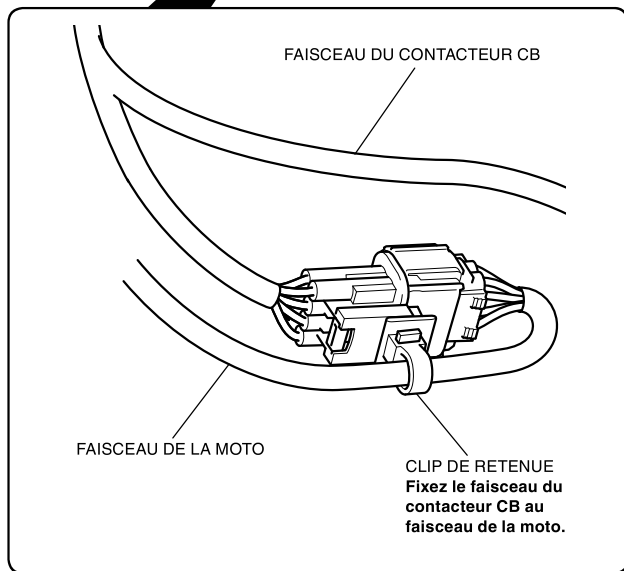
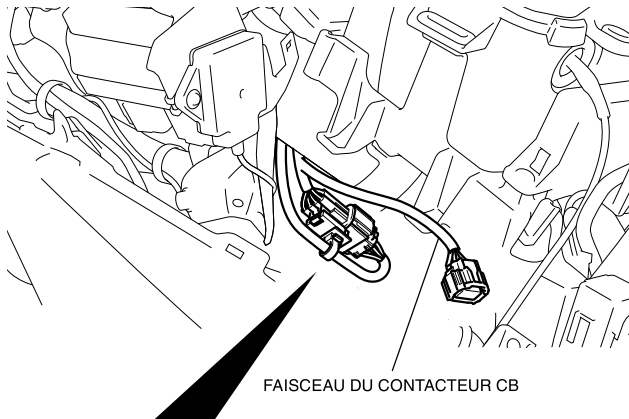

43. Acheminez le faisceau du contacteur CB comme indiqué.

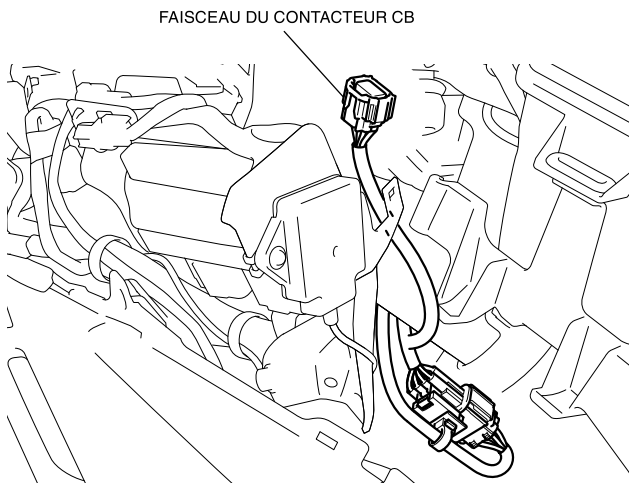

44. Fixez le faisceau du CB à l'aide du serre-fil.

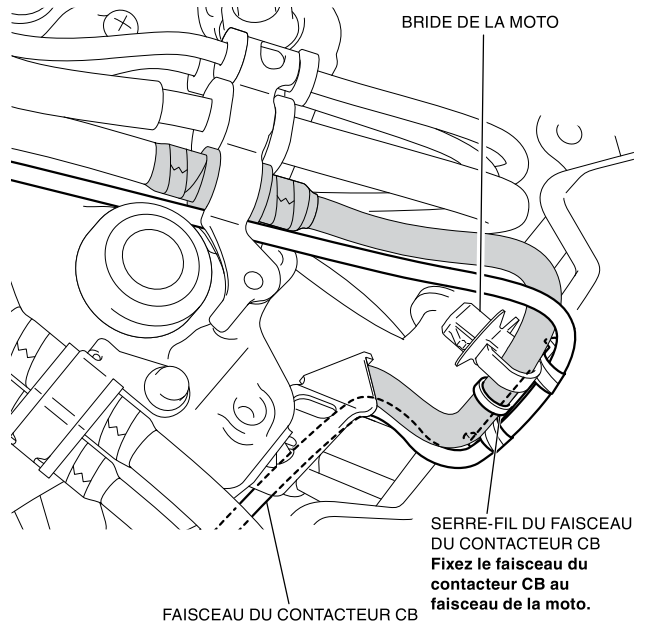

45. Montez le collier de la moto dans l'ordre inverse de la dépose.

46. Montez le boulon dans l'ordre inverse de la dépose.

Fixer le faisceau du contacteur CB en passant en dessous du faisceau de la moto.

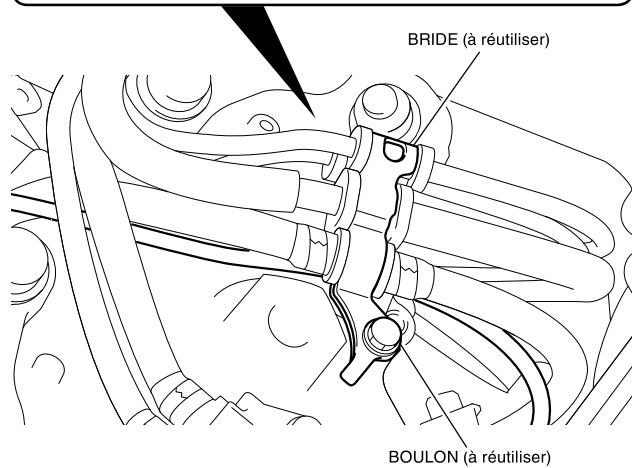
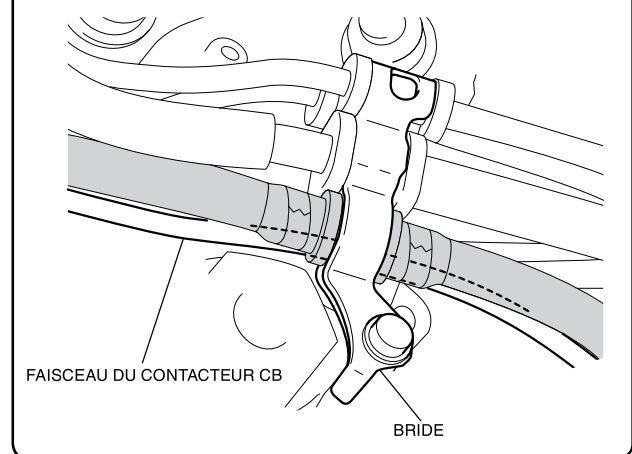

47. Fixez le contacteur CB à l'aide des serre-fil comme indiqué.

- Déplacez le guidon vers la droite et vers la gauche et vérifiez que les faisceaux ne sont pas pincés par les composants voisins et que rien ne tire dessus.

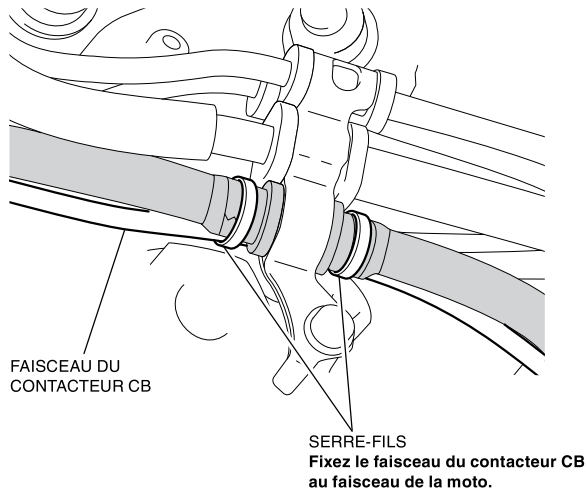

48. Montez la protection de la poignée gauche dans l'ordre inverse de dépose.

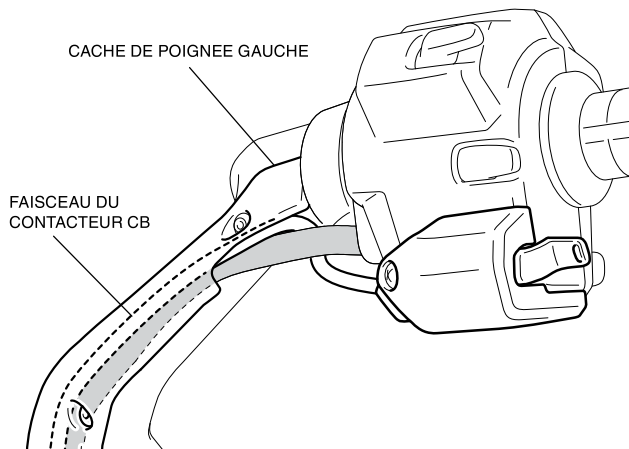

49. Fixez le faisceau du contacteur CB à l'aide du serre-fil comme indiqué.

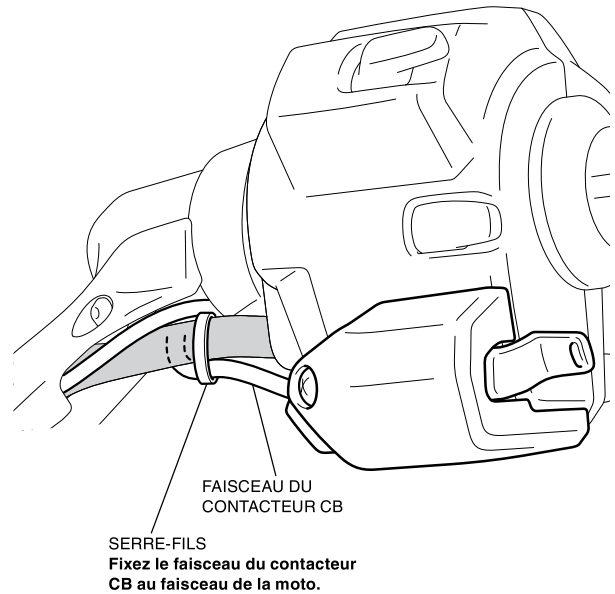

50. Installez les différentes pièces de la moto dans l'ordre inverse de leur dépose.

- Assurez-vous que les faisceaux ne sont ni coincés, ni trop tendus.

51. Vérifiez le fonctionnement du contacteur CB, du phare et des autres feux.