

INTERRUPTEUR DE LA RADIO BP ET FIXATION CÔTÉ PASSAGER

Nom de l'accessoire	Numéro de pièce	Modèle d'application	Date d'émission	N° de publication
INTERRUPTEUR DE LA RADIO BP ET FIXATION CÔTÉ PASSAGER	08E82-MKC-A00	GL1800/D	Février 2025	MII 55305

Introduction

TOUTES LES INFORMATIONS, ILLUSTRATIONS, INSTRUCTIONS ET SPÉCIFICATIONS COMPRISES DANS CETTE PUBLICATION SONT BASÉES SUR LES DERNIÈRES INFORMATIONS SUR LE PRODUIT DISPONIBLES AU MOMENT D'APPROUVER L'IMPRESSION. Honda Motor Co., Ltd. SE RÉSERVE LE DROIT D'APPORTER DES MODIFICATIONS À TOUT MOMENT, SANS PRÉAVIS ET SANS ENGAGER AUCUNE OBLIGATION QUE CE SOIT. AUCUNE PARTIE DE CETTE PUBLICATION NE PEUT ÊTRE REPRODUITE SANS AUTORISATION ÉCRITE. CE MANUEL EST ÉCRIT POUR LES PERSONNES AYANT ACQUIS DES CONNAISSANCES DE BASE EN MATIÈRE D'ENTRETIEN DE MOTOCYCLETTES, SCOOTERS, VTT OU VÉHICULES CÔTE-À-CÔTE Honda.

Concessionnaire Honda :







Prière de remettre un exemplaire de ces directives à votre client.

Client :

Étant donné que l'installation de cet accessoire nécessite des connaissances spécialisées et des outils et équipement spéciaux, il est recommandé de l'installer uniquement chez un concessionnaire disposant de techniciens qualifiés.

Comment lire ces symboles

Votre sécurité et la sécurité d'autrui sont très importantes. Pour vous aider à prendre des décisions éclairées, nous avons placé des messages liés à la sécurité et d'autres informations dans ce manuel.

-  **AVERTISSEMENT** Le non-respect de ces instructions est SUSCEPTIBLE d'entraîner des BLESSURES GRAVES, voire la MORT.
-  **ATTENTION** Le non-respect de ces instructions est SUSCEPTIBLE d'entraîner des BLESSURES.
-  **AVIS** Le but de ce message est d'aider à prévenir les dommages à votre véhicule, à d'autres biens ou à l'environnement.
-  **REMARQUE** Renseignements utiles et pertinents.
-  Suivre les instructions du manuel d'entretien.
-  Suivre les autres symboles d'instructions du « Manuel d'atelier de base ».

Autres symboles d'instructions

Les symboles utilisés dans ces instructions indiquent des « avertissements et avis » particuliers. Consulter le « Manuel d'atelier de base » pour la description de chaque symbole.

INFORMATION

ATTENTION

- Pour prévenir les brûlures, laisser refroidir le moteur, le système d'échappement, le radiateur, etc., avant d'installer l'accessoire.

AVIS

- Veiller à ne pas endommager les surfaces peintes de la motocyclette.

REMARQUE :

- Réinstaller les pièces retirées sur la motocyclette et s'assurer que les fils et les faisceaux ne sont pas pincés.
- Déconnecter le câble négatif (-) de la batterie avant d'installer cet accessoire.
- Couper les extrémités excédentaires des attaches de câble après les avoir attachées sur les faisceaux de fils. Ne pas laisser la partie coupée de l'attache de câble interférer avec un autre faisceau ou un flexible de frein.
- Après avoir reconnecté la batterie, consulter le manuel du conducteur de la motocyclette et initialiser le compteur.
- Après l'installation de cet accessoire, vérifier si les feux fonctionnent adéquatement (p. ex., clignotants droit et gauche et feux de freinage).
- Un réglage est nécessaire après l'installation de cet accessoire
- Conserver toutes les pièces retirées, sauf indication contraire.

RENSEIGNEMENTS SUR LE COUPLE

Consulter le manuel d'entretien pour connaître les couples de serrage, y compris le couple standard des pièces retirées. 

LISTE DES PIÈCES

<INTERRUPTEUR DE LA RADIO BP ET FIXATION CÔTÉ PASSAGER>

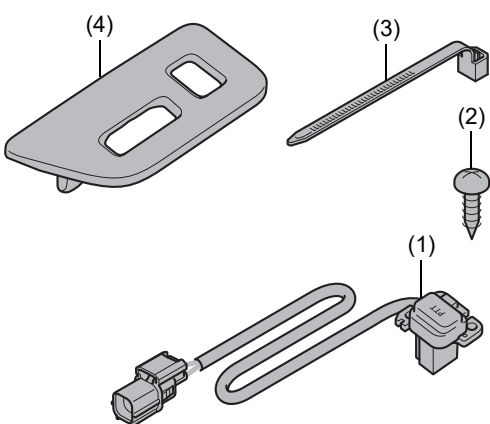
Composant	N°	Nom de pièce	Qté	N° de pièce
	(1)	Ensemble d'interrupteur de radio BP côté passager	1	
	(2)	Vis de 4 x 20 mm	2	93901-24320
	(3)	Attache de câble (165 mm)	1	90651-KV6-003
	(4)	Cache de contacteur de sacoche gauche	1	

INSTALLATION

1. Consulter le manuel d'entretien de la motocyclette; retirer les pièces de la motocyclette tel que montré. (🔧)

IMAGE D'INSTALLATION

<CÔTÉ GAUCHE>

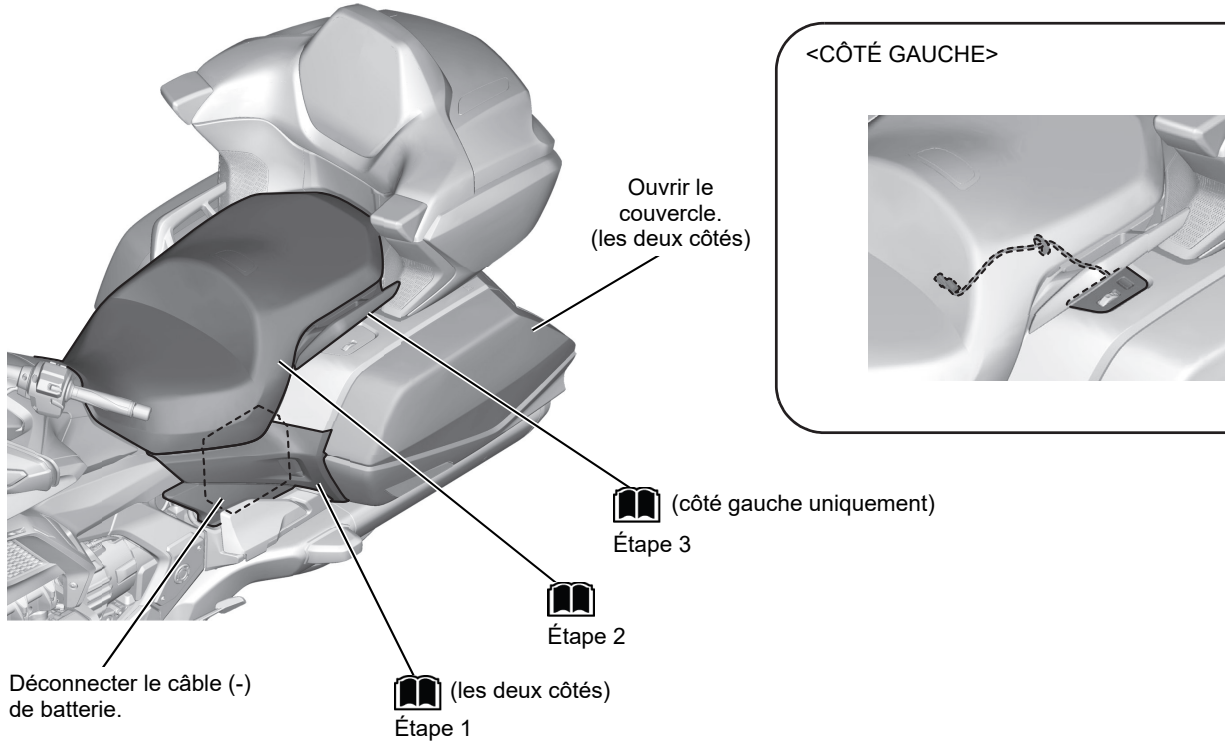

Ouvrir le couvercle. (les deux côtés)

🔧 (côté gauche uniquement)
Étape 3

🔧 (les deux côtés)
Étape 2

🔧 (les deux côtés)
Étape 1

Déconnecter le câble (-) de batterie.

2. Retirer les pièces de motocyclette tel que montré.

<CÔTÉ GAUCHE>

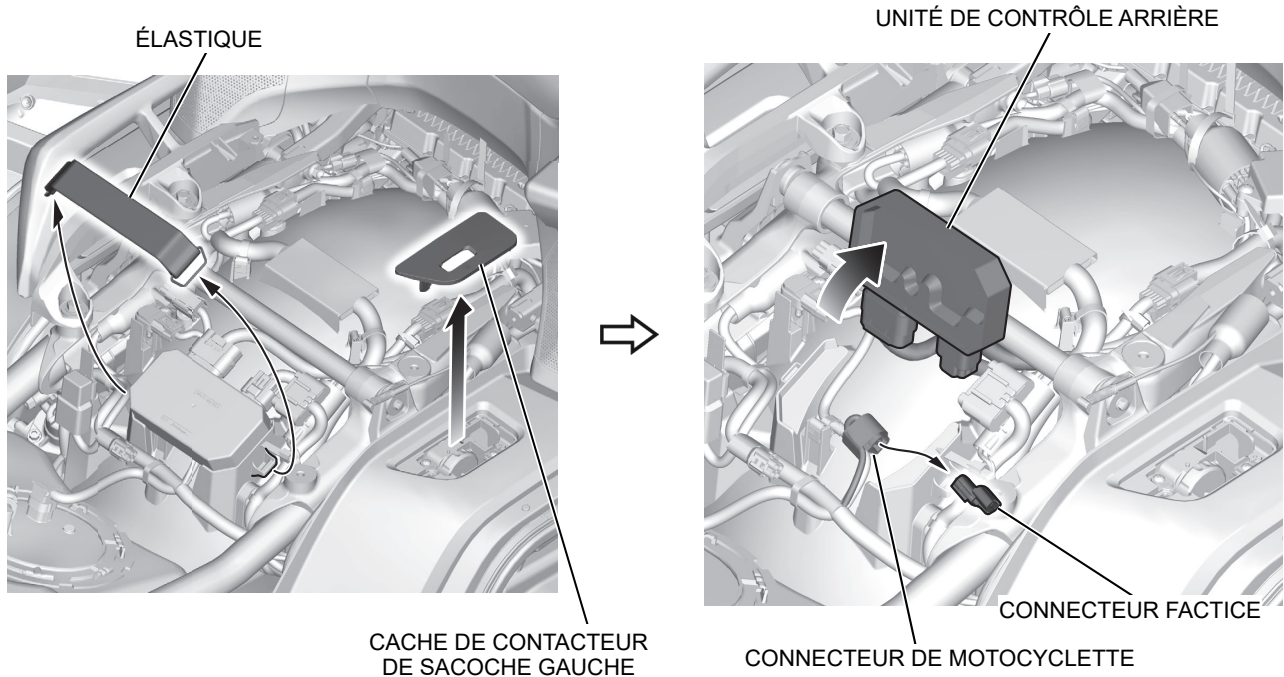

3. Installer tel que montré.

<CÔTÉ GAUCHE>

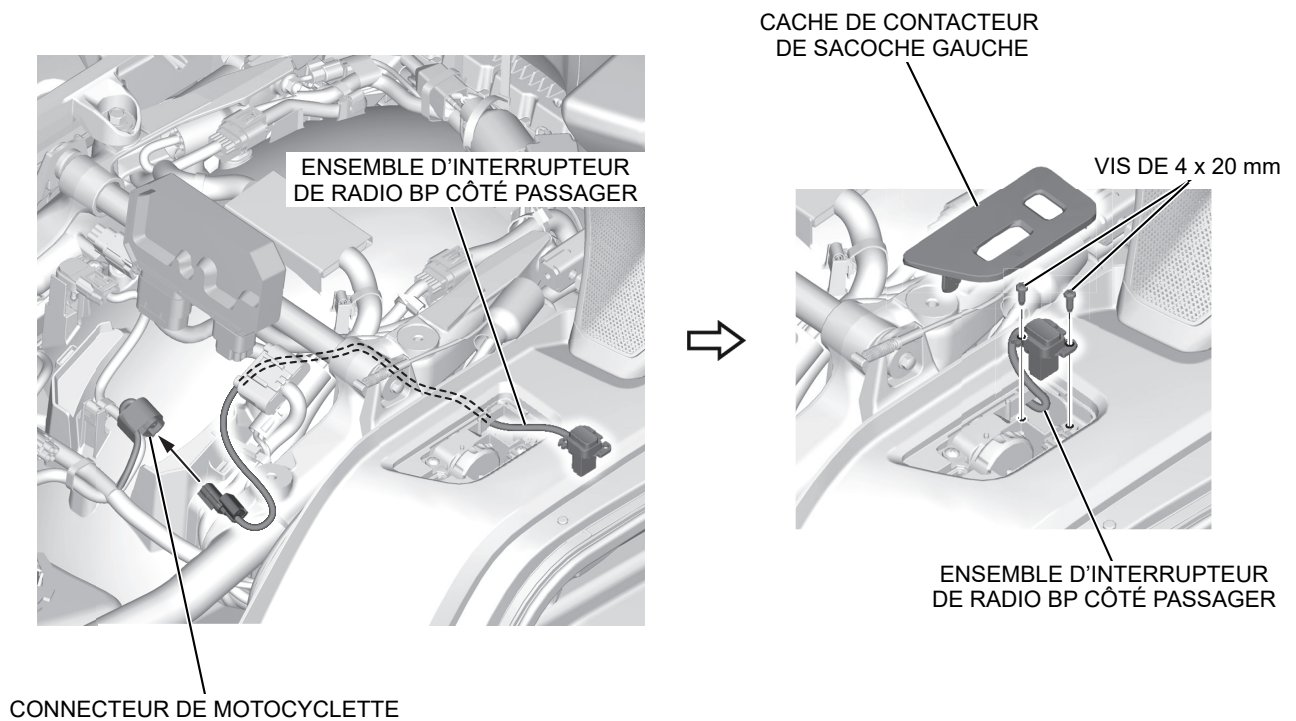

4. Fixer avec l'attache de câble tel que montré.
• Couper l'extrémité excédentaire de l'attache de câble en laissant un maximum de 5 mm.

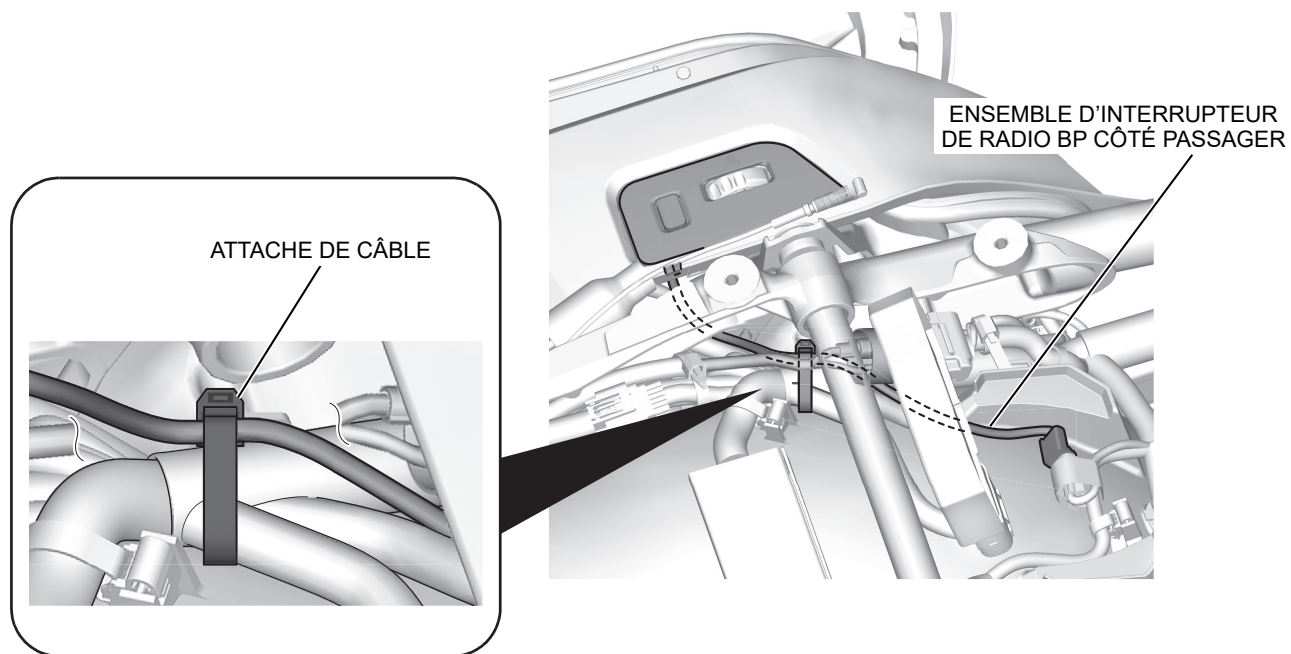

5. Installer les pièces de la motocyclette dans l'ordre inverse du retrait.
• Vérifier qu'aucun faisceau n'est coincé ou trop serré.