



INSTRUCTIONS D'INSTALLATION

Accessoire

TOIT BIMINI (2P)
NP 0SR85-HL3-322B

Application

SXS700M2

N° de publication

MII 14607

Date de parution

Août 2013

Revendeur Honda : Prière de remettre une copie de ces instructions à votre client.

LISTE DE PIÈCES

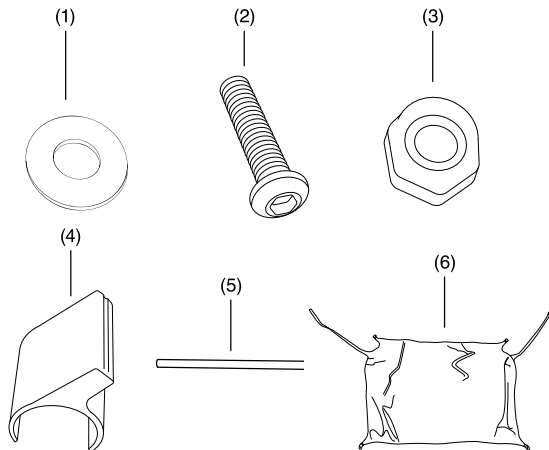

N°	Description	Qté
(1)	Rondelle plate 6 mm	2
(2)	Vis 6 x 30 mm	2
(3)	Écrou de blocage 6 mm	2
(4)	Attache de barre	4
(5)	Tige en fibre de verre	2
(6)	Toit bimini	1

OUTILS NÉCESSAIRES

Mandrin Torx (T-30)
 Tournevis Phillips (n° 2)
 Chalumeau au propane
 Scie à main à dents fines
 Bloc de ponçage

COUPLES DE SERRAGE

Serrez toutes les vis, boulons et écrous aux couples spécifiés. Consultez le manuel de service pour connaître les couples de serrage des pièces retirées.

INFORMATION SUR L'UTILISATION ET L'ENTRETIEN

- Lisez attentivement et assurez-vous de comprendre toutes les instructions avant d'installer cet accessoire.
- Pour le nettoyer, utilisez une éponge avec du savon doux et de l'eau froide, rincez à l'eau et laissez sécher à l'air libre.
- Évitez de laver ou de sécher à la machine.
- Utilisez un détergent doux pour retirer les taches tenaces.

Préparation du toit bimini pour l'installation avec un pare-brise en poly

⚠ ATTENTION

- Pour éviter les brûlures, portez des gants lorsque vous utilisez le chalumeau ou manipulez des outils chauds.
1. Placez le toit bimini à l'envers sur une surface plate avec le pare-brise en poly orienté vers le haut.
 2. Soutenez le toit bimini pour qu'il soit à deux pouces au-dessus de la surface de travail, comme indiqué.
 3. À l'aide d'un petit chalumeau au propane, chauffez l'extrémité d'un tournevis n° 2 pendant 15 secondes.
 4. En utilisant le pare-brise comme guide, percez deux trous dans le tissu en forçant l'embout du tournevis dans le tissu.

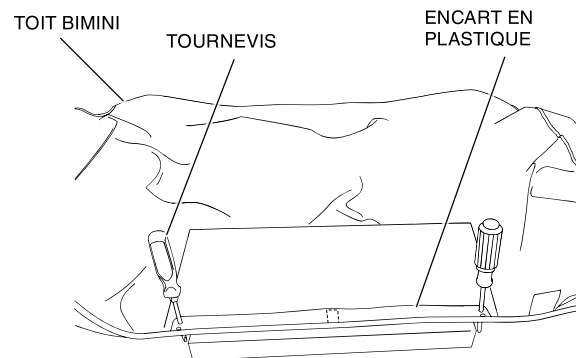

Préparation du pare-brise en poly deux pièces pour l'installation sur le toit bimini

⚠ ATTENTION

- Afin d'éviter les blessures aux yeux, portez des lunettes protectrices lorsque vous utilisez la scie.

REMARQUE

- Retirez le pare-brise en poly du véhicule s'il est déjà installé.
- Préparez une surface de travail exempte de débris pouvant égratigner le pare-brise.

1. Placez une bande de ruban-cache sur les trois pouces supérieurs de la surface extérieure du pare-brise.
2. Utilisez une bordure droite et un marqueur pour tracer une ligne droite sur le pare-brise, comme indiqué par la ligne pointillée sur le schéma.
3. Faites deux marques à 9 1/4 pouces de la ligne centrale et 1/2 pouce sous la ligne de coupe, comme indiqué par les réticules sur le schéma.
4. Utilisez une scie sauteuse ou une scie à main à dents fines afin de couper soigneusement le pare-brise en suivant la ligne.
5. Utilisez une lime fine ou un bloc de ponçage pour ébavurer la bordure du pare-brise.
6. Percez un trou de 1/4 pouce dans le pare-brise sur les marques faites à l'étape 3.
7. Retirez le ruban-cache. Nettoyez et réinstallez le pare-brise.

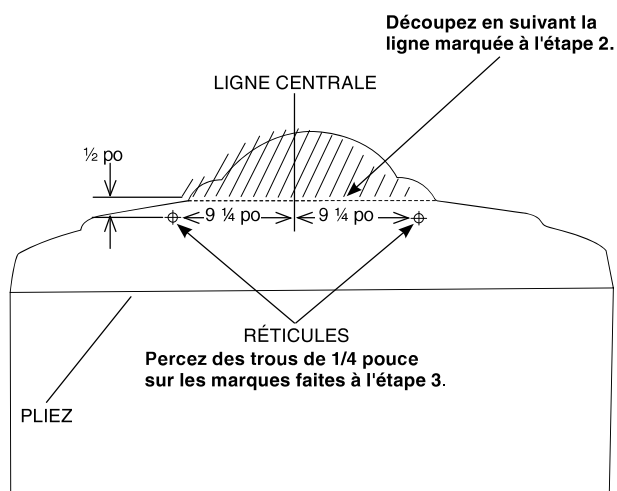

INSTALLATION

⚠ ATTENTION

- Afin d'éviter les blessures causées par les échardes, portez des gants protecteurs lorsque vous manipulez les tiges de fibre de verre.
1. Installez les attaches de barre et les tiges de fibre de verre sur les barres avant et arrière du cadre de l'habitacle.

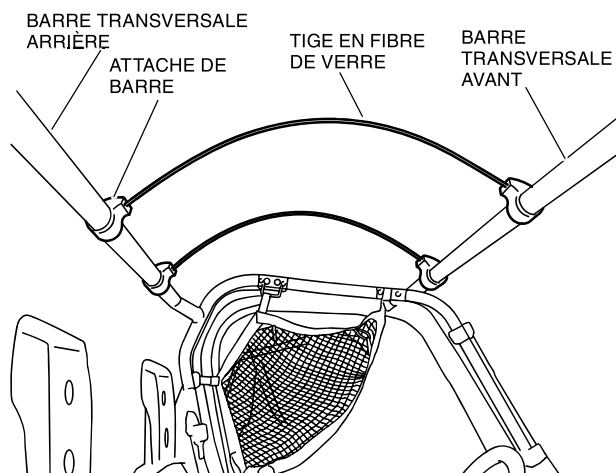

2. Posez le toit bimini sur le cadre d'habitacle.
3. Si vous installez un pare-brise en poly, insérez les vis 6 mm fournies dans le toit bimini, le pare-brise et les supports de fixation.
4. Installez les rondelles plates 6 mm et les écrous de blocage 6 mm sur les vis et serrez-les.
5. Retirez les courroies avant (si installées) du toit bimini et enroulez-les autour de la barre verticale, sous la jonction avant du cadre d'habitacle, puis dans les anneaux cousus aux extrémités des courroies, comme indiqué.
6. Acheminez les courroies sur la longueur du cadre d'habitacle et puis dans les verrous autobloquants. Ne serrez pas les courroies pour l'instant.

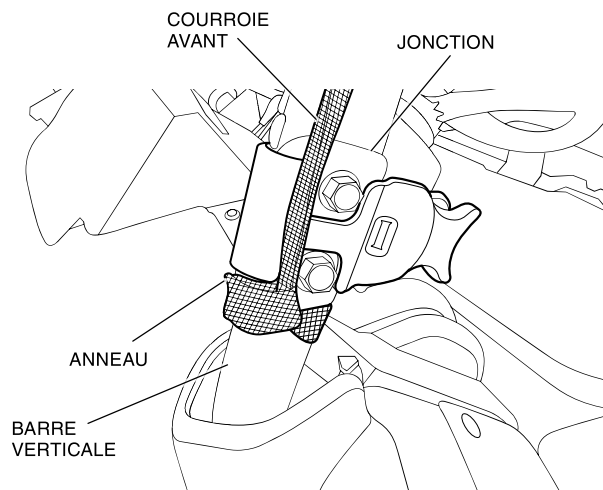

7. Relâchez les boucles à l'arrière du toit bimini.
8. Enroulez la courroie autour du cadre d'appuie-têtes, comme indiqué, puis enclenchez la boucle.

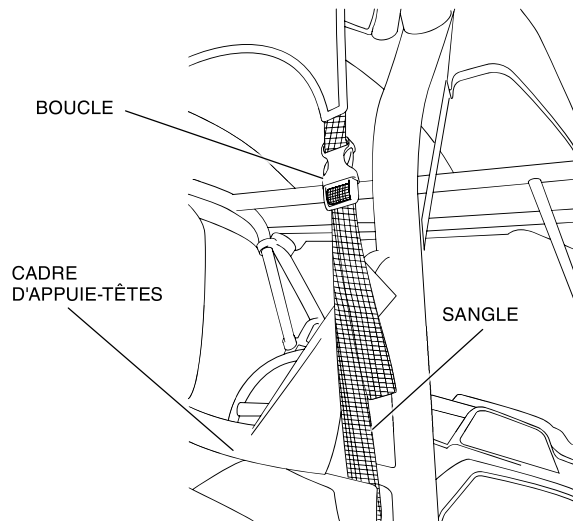

9. Serrez toutes les courroies de manière uniforme pour fixer le toit bimini et alignez les joints avec le cadre d'habitacle.

