

**Revendeur Honda : prière de remettre une copie de ces instructions à votre client.**

## LISTE DES PIÈCES

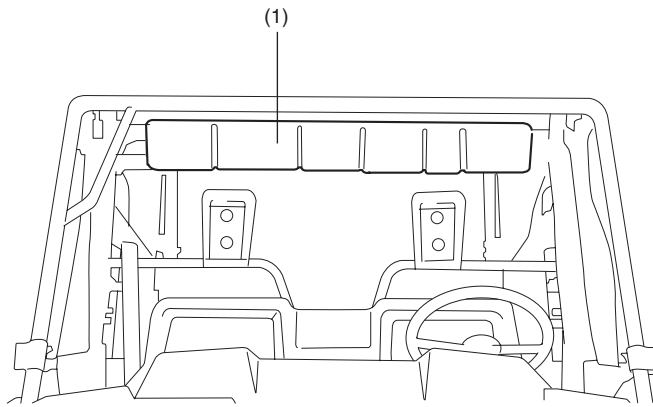

| N°  | Description                  | Qté |
|-----|------------------------------|-----|
| (1) | Sac de chargement pour cadre | 1   |

## INFORMATION SUR L'UTILISATION ET L'ENTRETIEN

- Le poids de la cargaison ne doit pas dépasser la capacité maximale de chargement :

| Capacité maximale de chargement |                  |
|---------------------------------|------------------|
| Sac de chargement pour cadre    | 2,26 kg (5,0 lb) |

## INSTALLATION – CÔTE À CÔTE 700

- Centrer le sac de rangement sur la bordure avant de la barre transversale supérieure au milieu du cadre de l'habitacle.
- Passer les quatre courroies à boucle et crochet centrales sous et autour de la barre transversale, puis dans les anneaux rectangulaires en D de plastique du sac de rangement, comme illustré.
- Serrer légèrement chaque courroie en s'assurant que les fermetures à boucle et crochet sont fixées correctement.

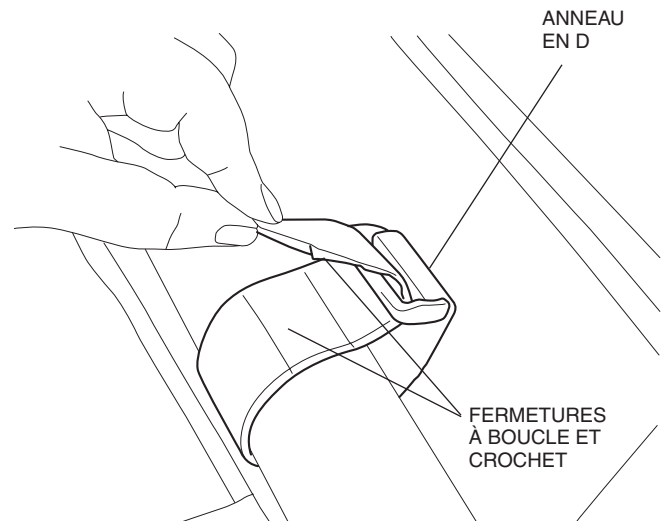
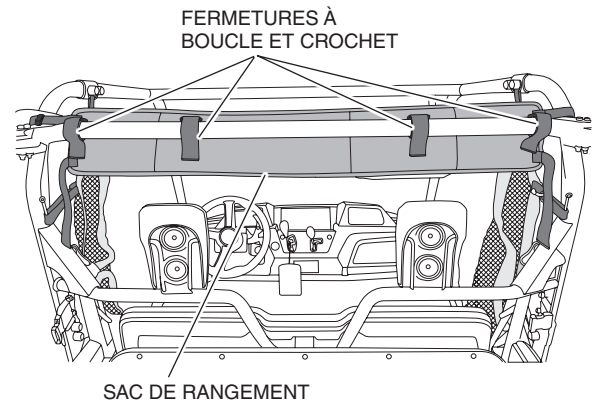

5. Passer la sangle située dans le coin supérieur gauche autour de la barre extérieure du cadre de l'habitacle, comme l'indique l'illustration.

Passer la sangle dans le verrou autobloquant et la serrer légèrement.

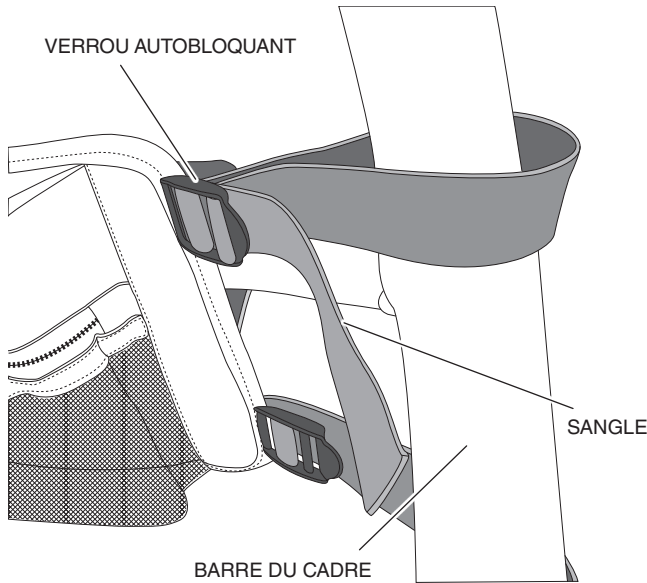

6. Passer la sangle située dans le coin inférieur gauche autour de la barre extérieure du cadre de l'habitacle, comme l'indique l'illustration.

Passer la sangle dans le verrou autobloquant et la serrer légèrement.

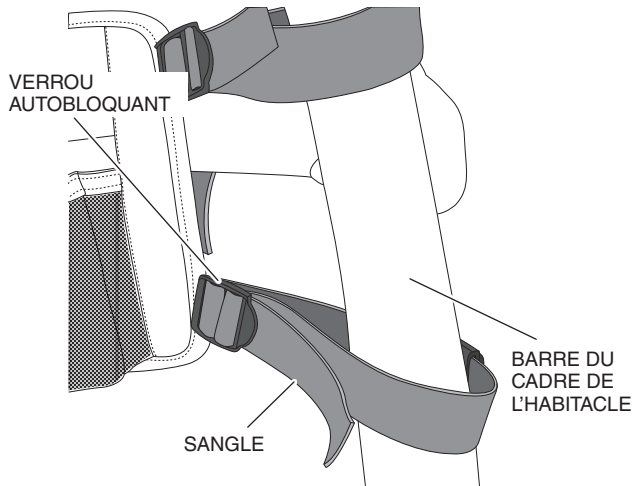

7. Répéter les étapes 5 et 6 pour les sangles situées dans le coin droit.

8. Vérifier que le sac de rangement est centré par rapport à la barre transversale du cadre de l'habitacle, puis serrer les quatre courroies centrales.

Serrer les sangles situées dans les coins supérieurs gauche et droit.

Serrer les sangles situées dans les coins inférieurs gauche et droit.

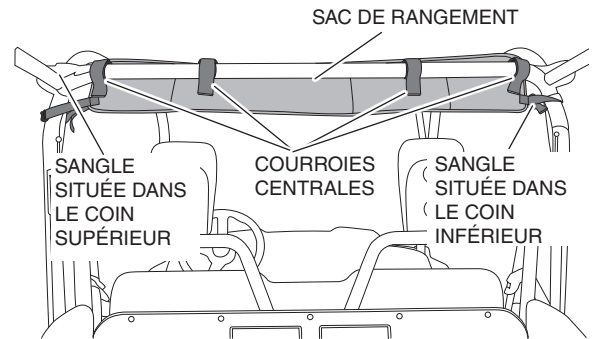

9. Replier l'excédent de sangle dans le coin et l'insérer dans l'attache-sangle, comme indiqué.

Répéter la procédure pour les autres sangles situées dans les coins.

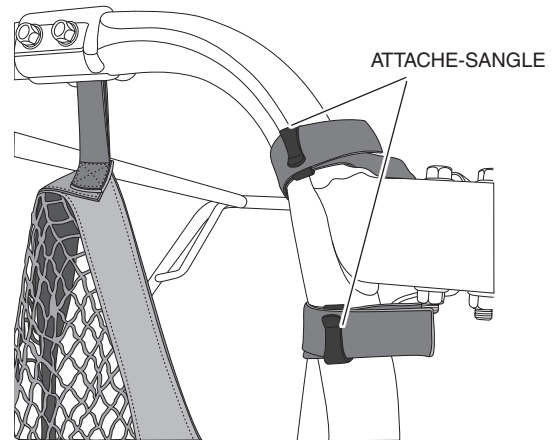

## INSTALLATION – CÔTE À CÔTE 1000

1. Centrer le sac de rangement sur la bordure avant de la barre transversale supérieure au milieu du cadre de l'habitacle.
2. Passer les quatre courroies à boucle et crochet sous et autour de la barre transversale, puis dans les anneaux de plastique rectangulaires en D du sac de rangement, comme illustré.
3. Serrer légèrement chaque courroie en s'assurant que les fermetures à boucle et crochet sont fixées correctement.

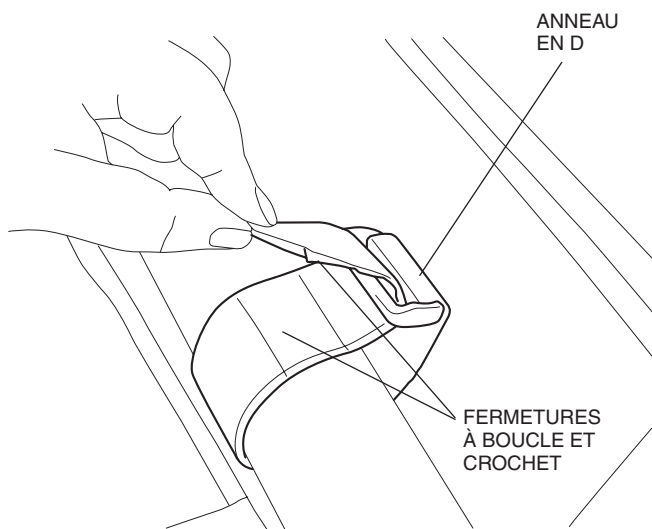
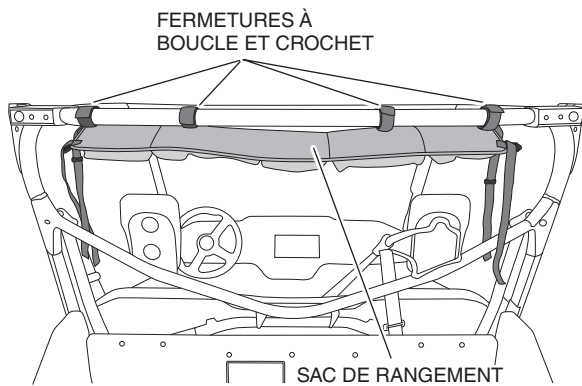

4. Passer la sangle située dans le coin supérieur gauche dans le support de coin, comme l'indique l'illustration.

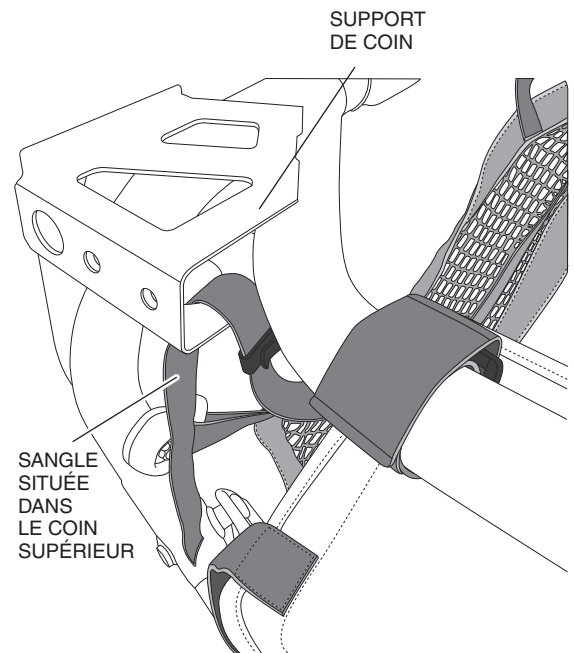

5. Faire repasser la sangle dans le verrou autobloquant, comme illustré.  
Ne pas serrer la sangle pour l'instant.

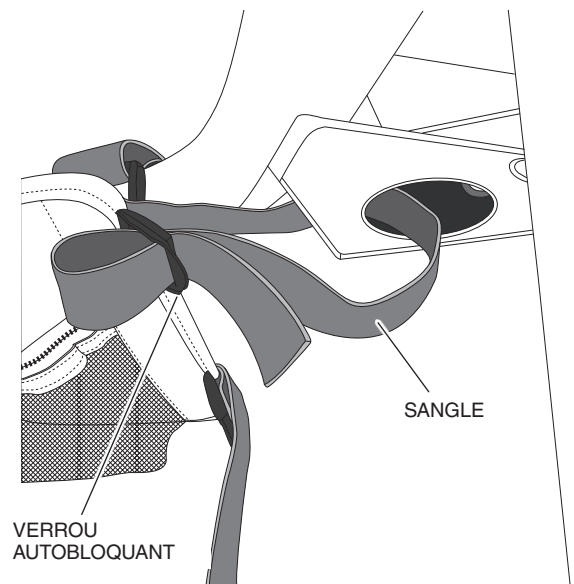

6. Passer la sangle située dans le coin inférieur gauche autour de l'ancrage latéral du filet par l'arrière puis dans le verrou autobloquant (à l'avant), comme sur l'illustration.

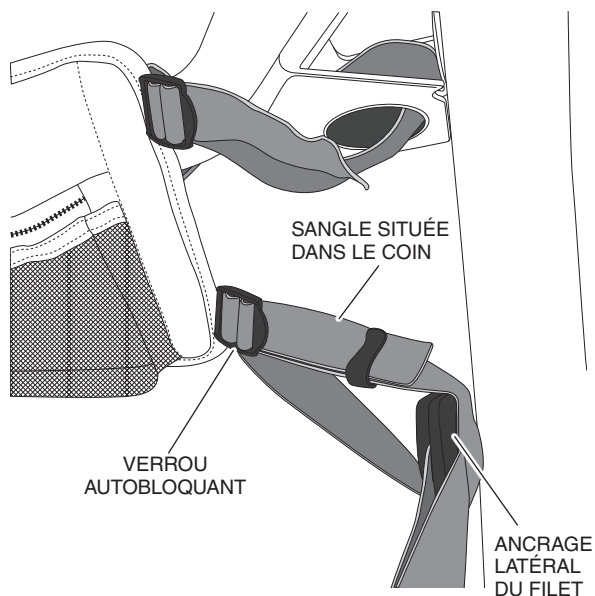

9. Replier l'excédent de sangle dans le coin et l'insérer dans l'attache-sangle, comme indiqué. Répéter la procédure pour les autres sangles situées dans les coins.

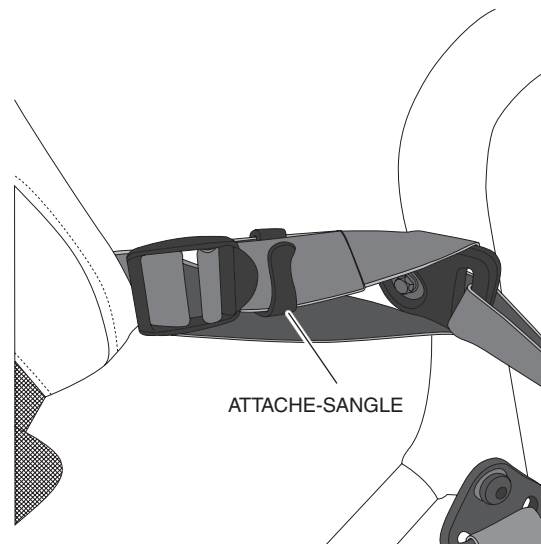

7. Répéter les étapes 4 à 6 pour les sangles situées dans le coin droit.
8. Vérifier que le sac de rangement est centré par rapport à la barre transversale du cadre de l'habitacle, puis serrer les quatre larges courroies centrales.

Serrer les sangles situées dans les coins supérieurs gauche et droit.

Serrer les sangles situées dans les coins inférieurs gauche et droit.

