



INSTRUCTIONS D'INSTALLATION

Accessoire
**NÉCESSAIRE DE MONTAGE
 POUR AVERTISSEUR SONORE DE
 REcul**
 N/P : 08Z73-HL3-600

Application
**CÔTE À CÔTE 700M2/M2D/
 M4/M4D (modèles après 2016)**

N° de publication
MII 15753
 Date de parution
Août 2016

Concessionnaire Honda : prière de remettre une copie de ces instructions à votre client.

LISTE DES PIÈCES



N°	Description	Qté
(1)	Boulon à épaulement 6 x 12 mm	1
(2)	Écrou à épaulement 6 mm	1
(3)	URL des instructions d'installation (non illustré)	1

AVERTISSEUR SONORE DE REcul
 Vendu séparément, N/P 08V70-HL5-A00

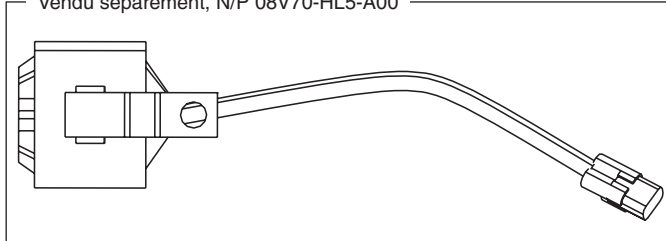

OUTILS ET MATÉRIEAUX REQUIS

Douille 10 mm
 Clé polygonale 10 mm
 Tournevis Phillips n° 3
 Clé à cliquet
 Clé dynamométrique
 Extracteur d'attache de garniture (N° Honda 07AAC-SJAA-100)

TABLEAU DES COUPLES DE SERRAGE

Serrer tous les boulons, les vis et les écrous aux couples spécifiés. Consulter le Manuel d'entretien pour connaître les valeurs de couple des pièces enlevées.

Élément	N.m.	kgf-m	lb/pi
Boulon à épaulement 6 mm et écrou	12,0	1,2	8,9

INFORMATION SUR L'UTILISATION ET L'ENTRETIEN

Vérifier les supports d'accessoires régulièrement et les resserrer au besoin.

INSTALLATION

1. Soulever la caisse de chargement.

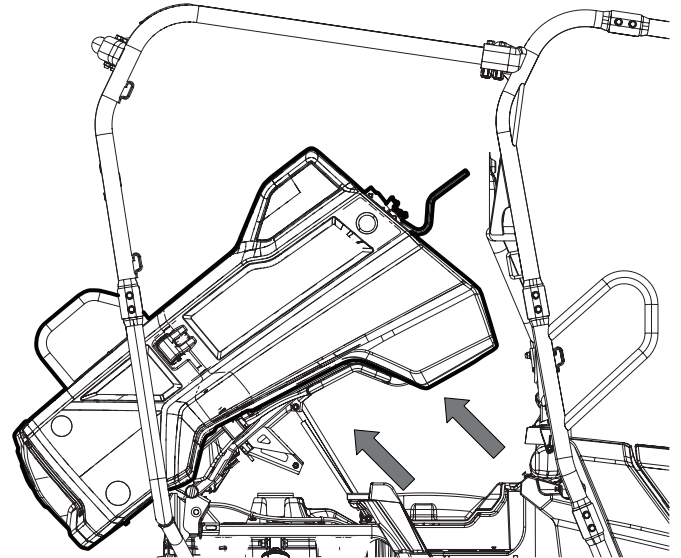

2. Consulter le Manuel d'entretien pour retirer la pièce de la zone des pieds arrière du centre (M4/M4D seulement).

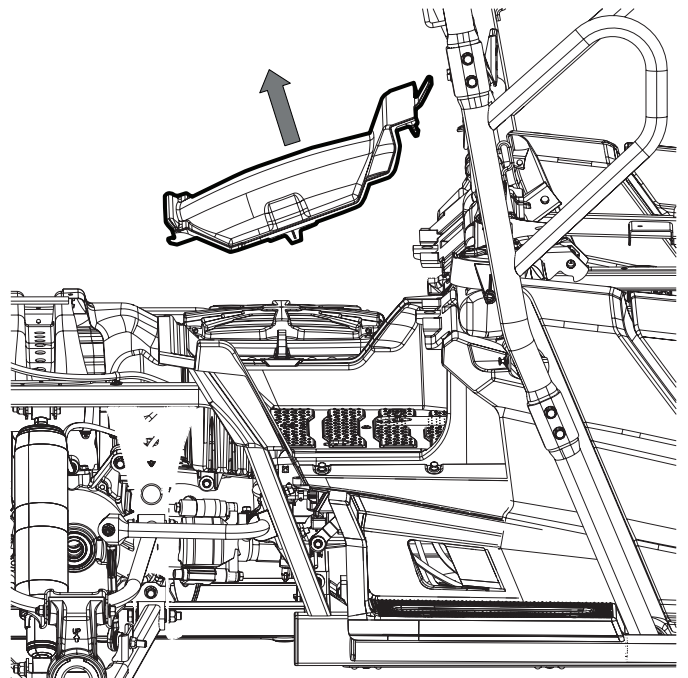

3. Consulter le Manuel d'entretien pour retirer la pièce de la zone des pieds arrière de droite (M4/M4D seulement).

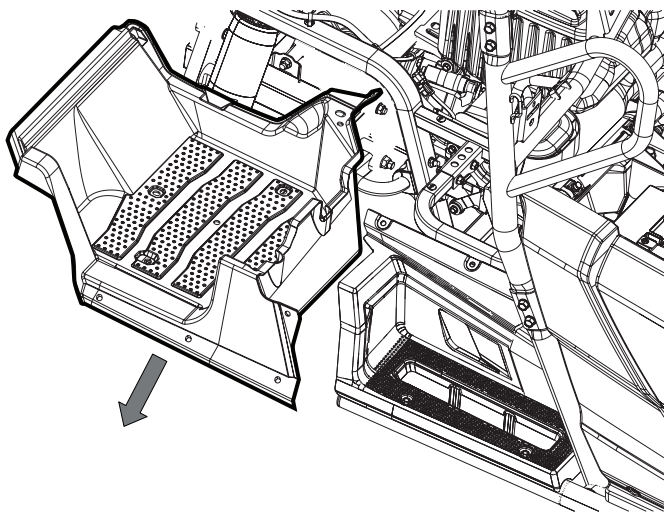

4. Consulter le Manuel d'entretien pour retirer le marchepied arrière de droite (M4/M4D seulement).

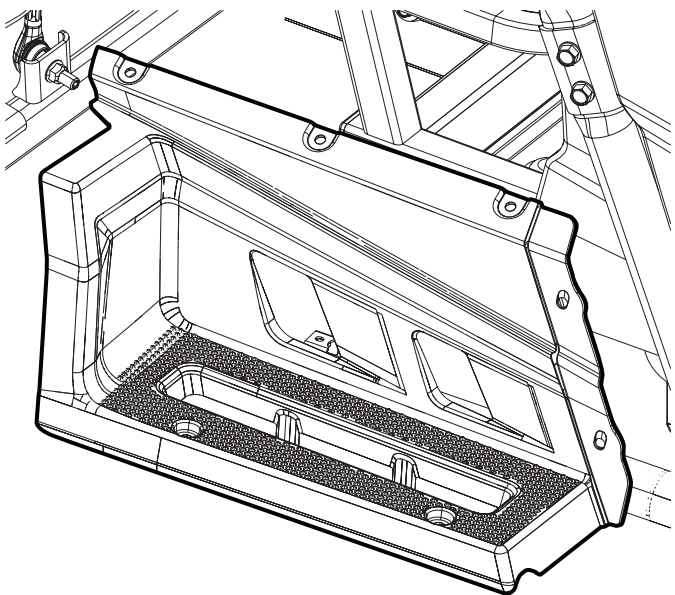

5. Retirer le bouchon.

CONNECTEUR ÉTANCHE À
2 BROCHES (BLANC)

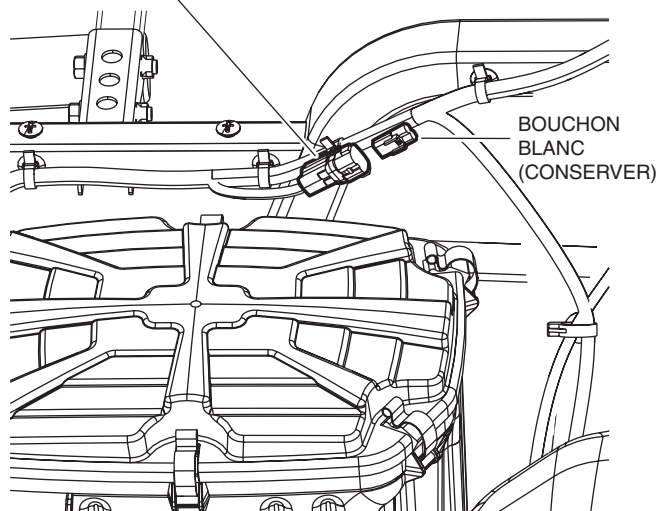

6. Installer l'avertisseur sonore de recul à l'aide du boulon à épaulement 6 x 12 mm et de l'écrou à épaulement 6 mm.

Remarque : incliner l'avertisseur sonore de recul de façon à ce qu'il n'entre pas en contact avec le tuyau de reniflard.

BOULON À ÉPAULEMENT 6 x 12 mm
ÉCROU À ÉPAULEMENT 6 mm

AVERTISSEUR
SONORE DE REcul

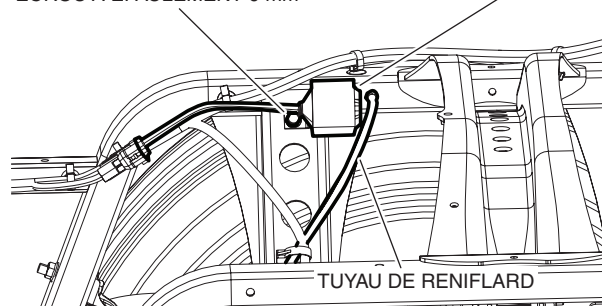

7. Mettre le véhicule en marche arrière et confirmer que l'avertisseur sonore de recul fonctionne correctement.
8. Consulter le Manuel d'entretien pour réinstaller les pièces retirées dans l'ordre inverse de leur retrait.