

LISTE DES PIÈCES

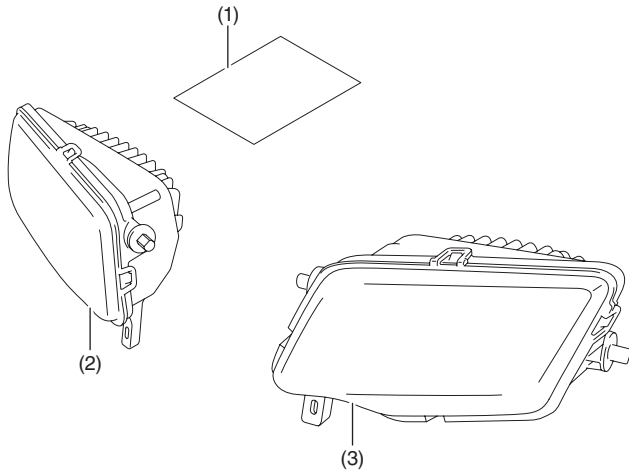

N°	Description	Qté
(1)	URL des directives d'installation	1
(2)	Phare à DEL droit	1
(3)	Phare à DEL gauche	1

TROUSSE DE CÂBLAGE DE PHARE À DEL Vendue séparément

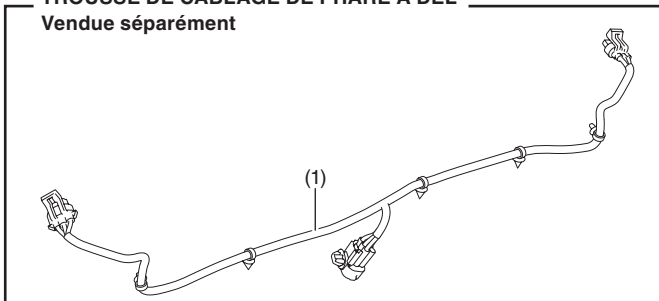

N°	Description	Qté
(1)	Faisceau auxiliaire du phare à DEL	1
(2)	Collier d'attache de faisceau	1
(3)	Collier d'attache décalé	1

TABLEAU DES COUPLES

Consulter le manuel d'entretien pour obtenir les couples de serrage des pièces retirées.

INSTALLATION

⚠ ATTENTION : Pour prévenir les brûlures, laisser refroidir le moteur, le système d'échappement, le radiateur, etc., avant d'installer l'accessoire.

REMARQUE : Déconnecter le câble négatif (-) de la batterie avant d'installer cet accessoire.

REMARQUE : La mémoire de l'horloge est effacée lorsque la batterie est déconnectée. Reprogrammer l'horloge après avoir reconnecté la batterie.

REMARQUE : Réinstaller les pièces retirées sur le véhicule et s'assurer que les fils et les faisceaux ne sont pas pincés.

1. Desserrer le collier, tel que montré.

<Côté droit>

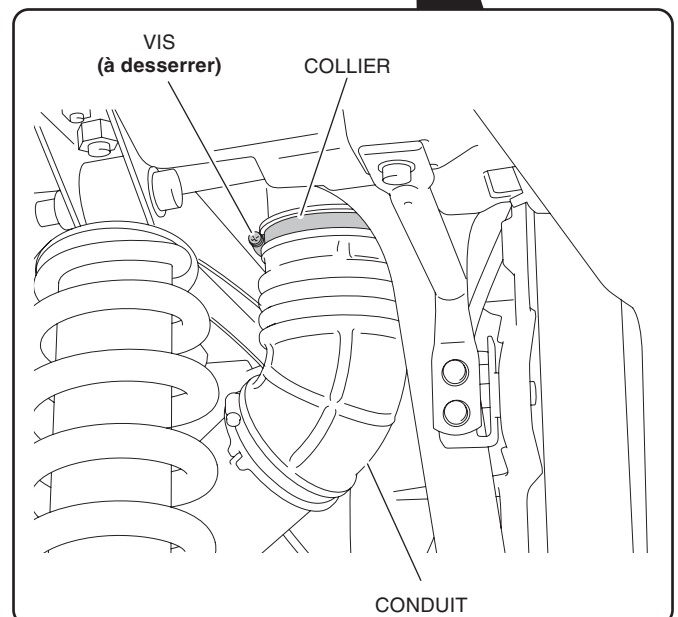
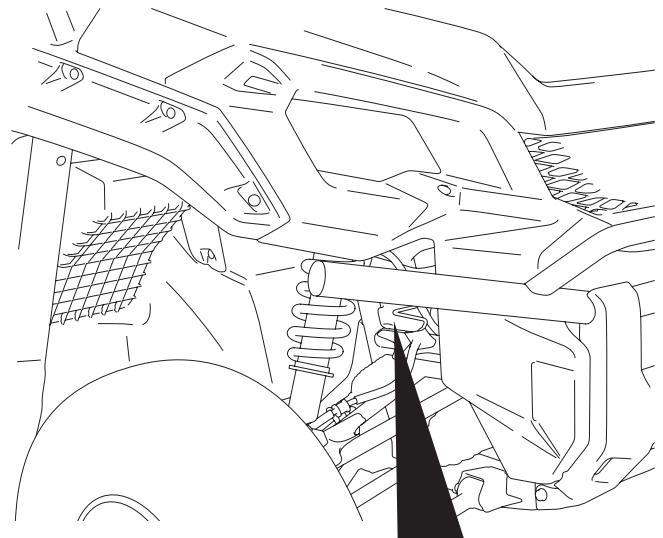

2. Retirer les pièces du véhicule, tel que montré.

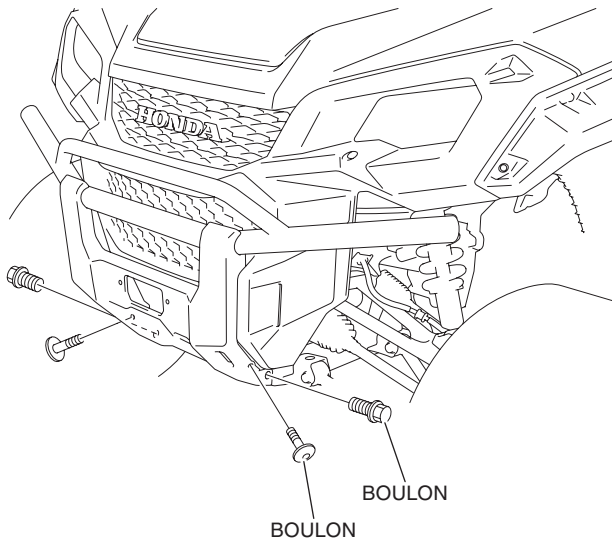

3. Retirer le pare-chocs avant, tel que montré.

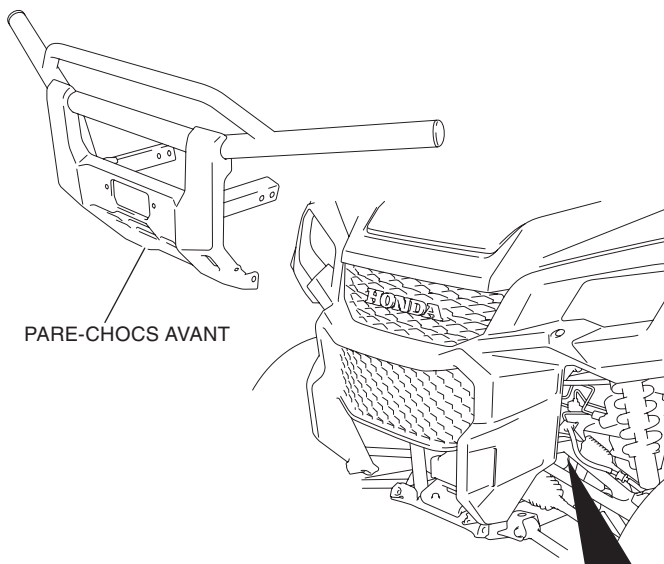

Retirer les boulons, tel que montré.

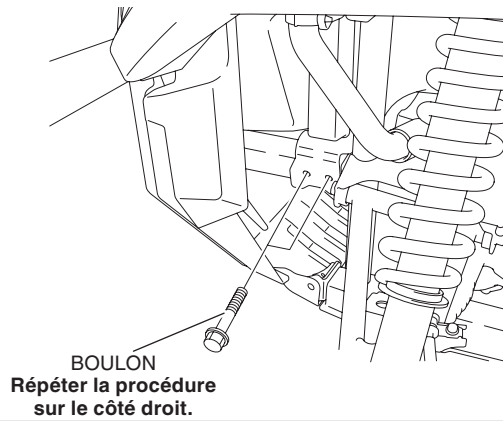

4. Retirer les attaches, tel que montré.

<Côté gauche>

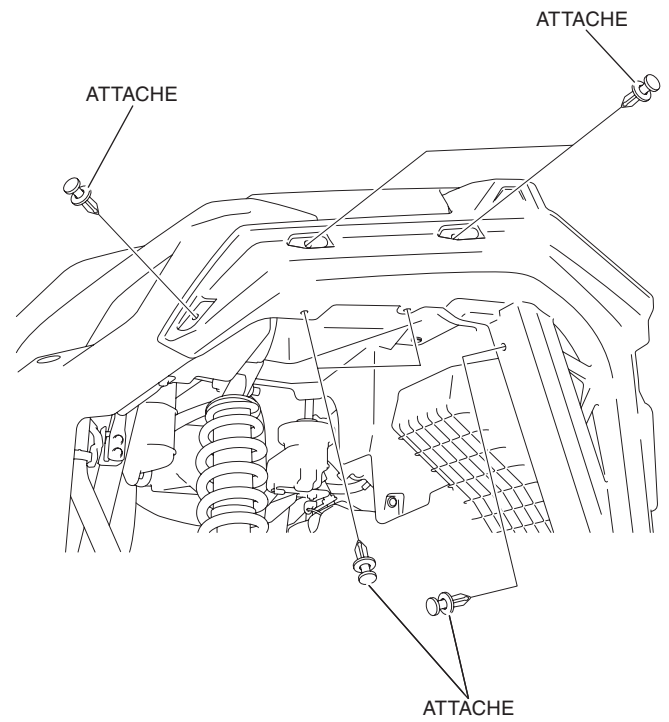

5. Retirer la portière avant gauche, tel que montré.

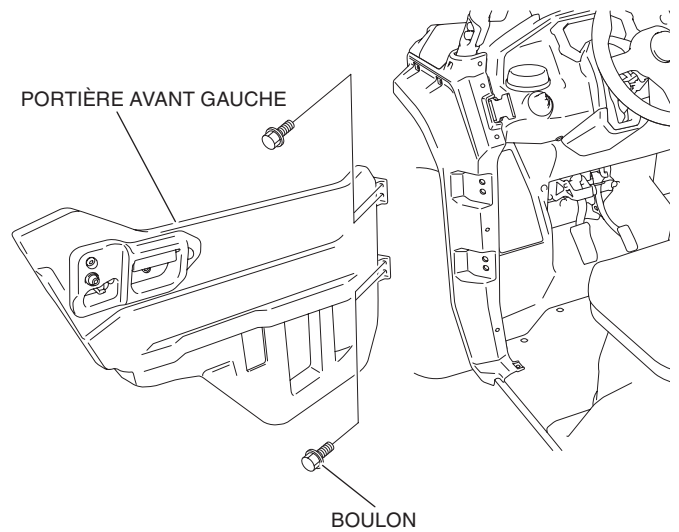

6. Retirer le garde-boue avant gauche, tel que montré.

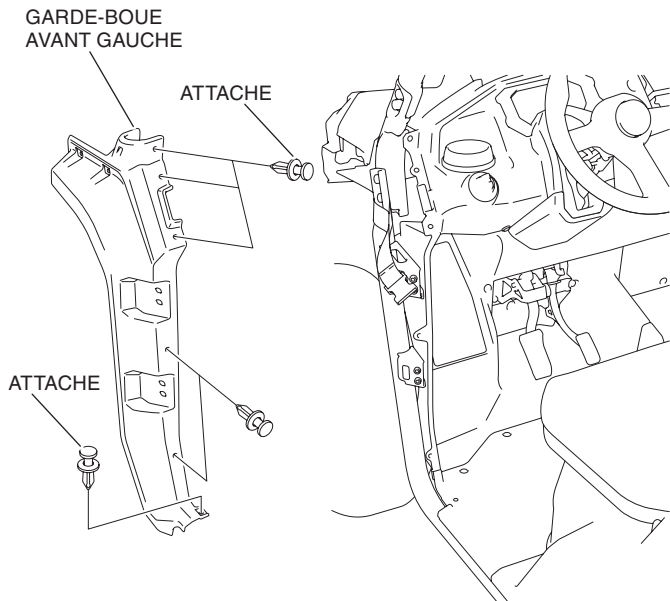

7. Retirer le boulon, tel que montré.

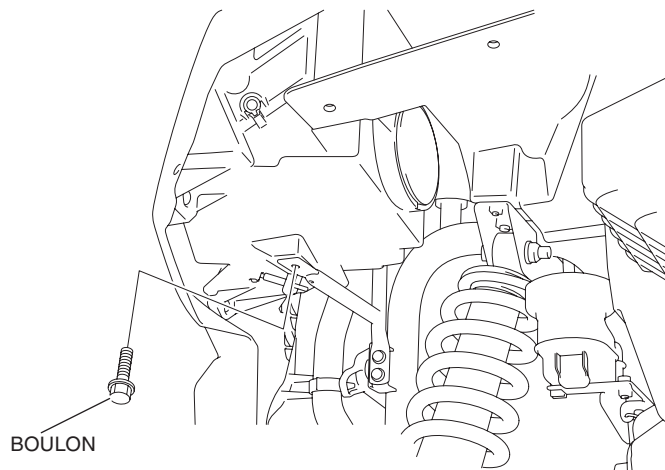

8. Répéter la procédure sur le côté droit.

9. Retirer le capot avant, tel que montré.

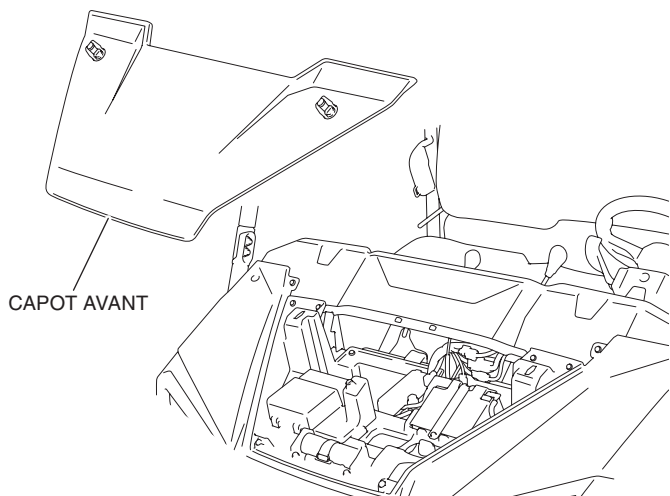

10. Retirer l'ancrage de batterie, tel que montré.

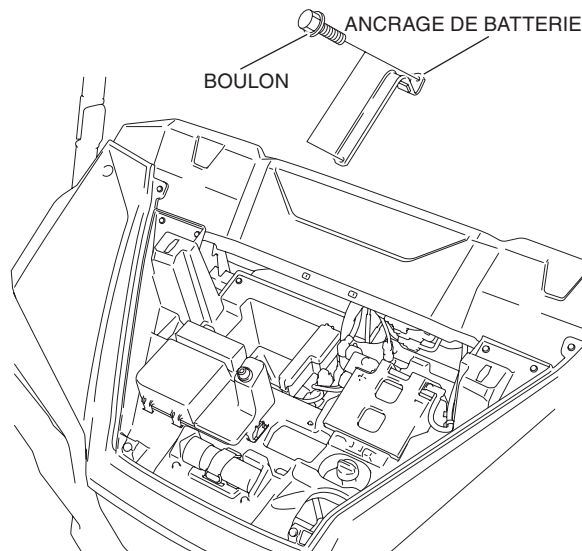

11. Retirer la batterie et le coussinet de batterie, tel que montré.

- Débrancher le câble négatif (-) en premier.

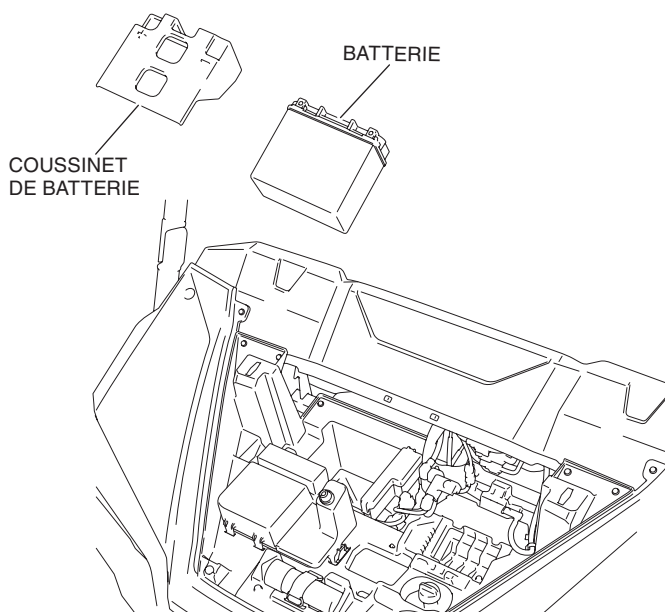

12. Retirer le couvercle du filtre, tel que montré.

- Recouvrir le conduit avec un chiffon d'atelier pour empêcher les débris de pénétrer dans le conduit.

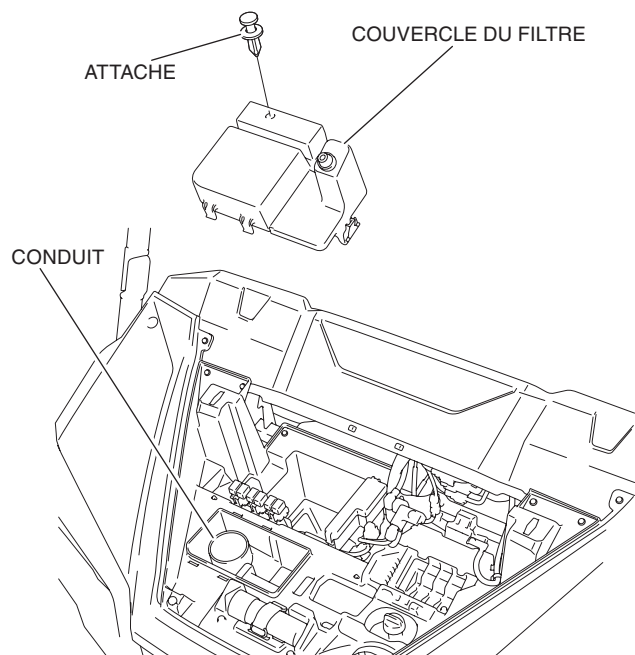

13. Retirer le relais et le boîtier à fusibles, tel que montré.

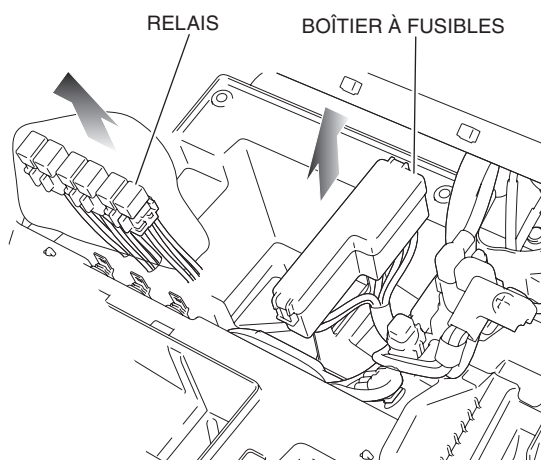

14. Retirer le porte-fusible et le contacteur de relais de démarreur, tel que montré.

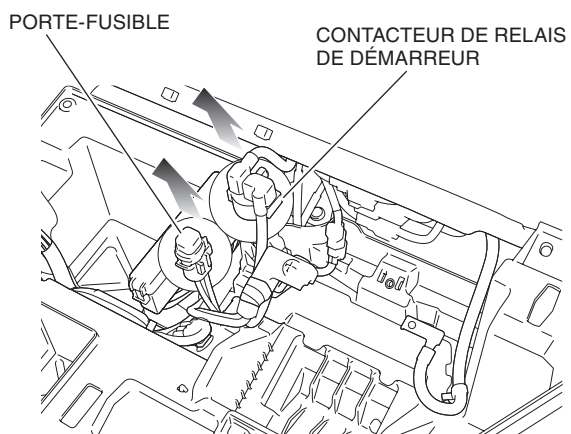

15. Retirer les connecteurs, tel que montré.

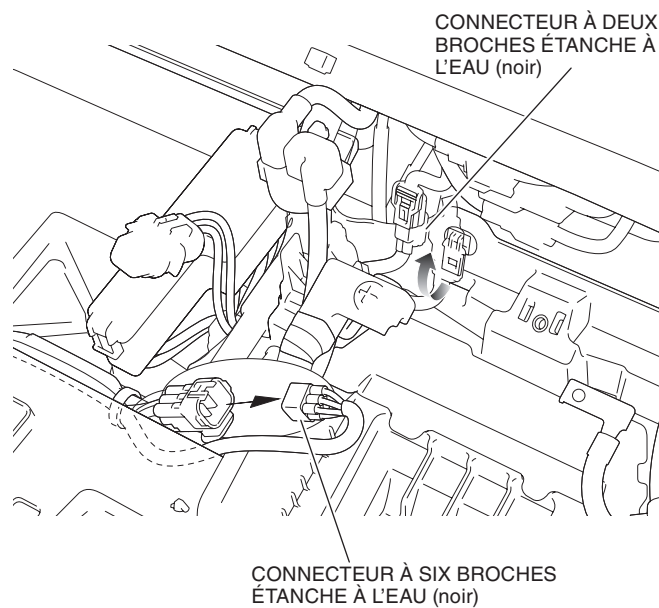

16. Retirer les attaches, tel que montré.

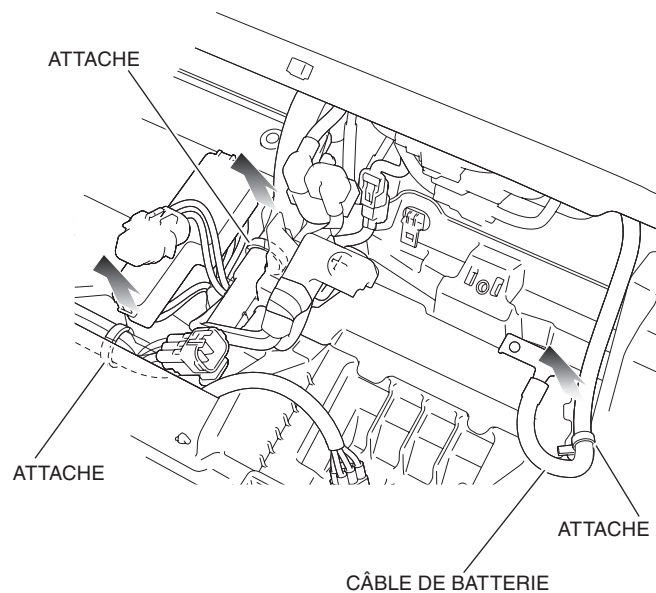

17. Modèles TRAIL et FOREST seulement. Retirer la masse du treuil du contacteur de treuil.

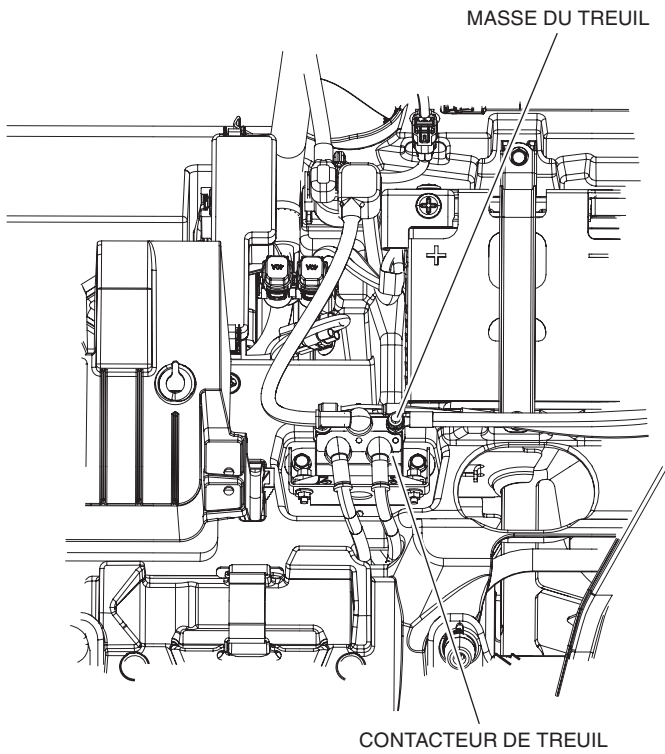

18. Modèles TRAIL et FOREST seulement. Retirer la connexion + de la batterie du contacteur de treuil.

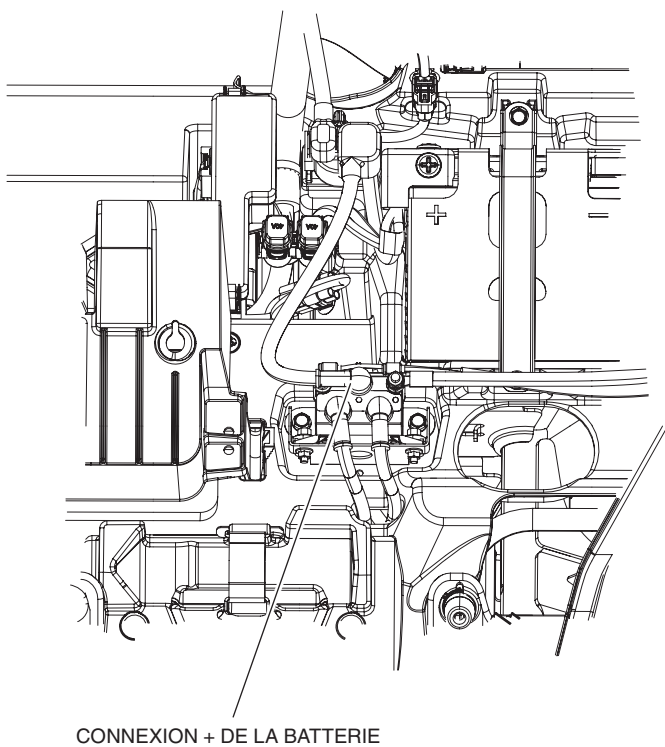

19. Modèles TRAIL et FOREST seulement. Retirer les attaches, tel que montré.

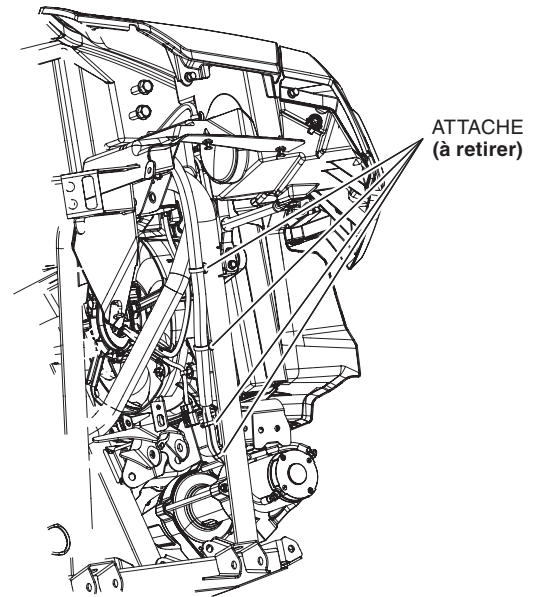

20. TRAIL et FOREST seulement. Retirer les fils de treuil des bornes de treuil.

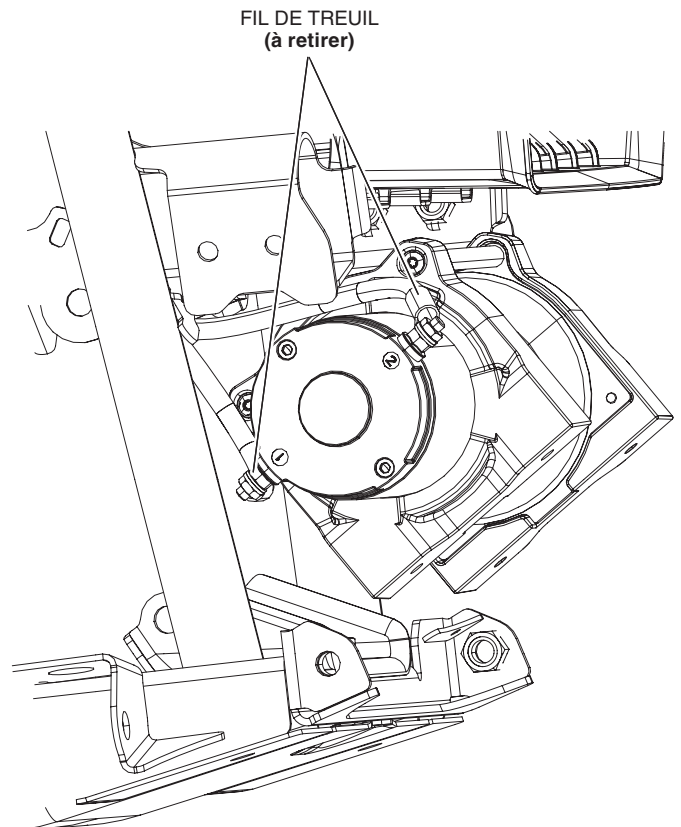

21. Retirer l'aile avant, tel que montré.

- Recouvrir le conduit avec un chiffon d'atelier ou un article similaire pour empêcher les débris de pénétrer dans le conduit.

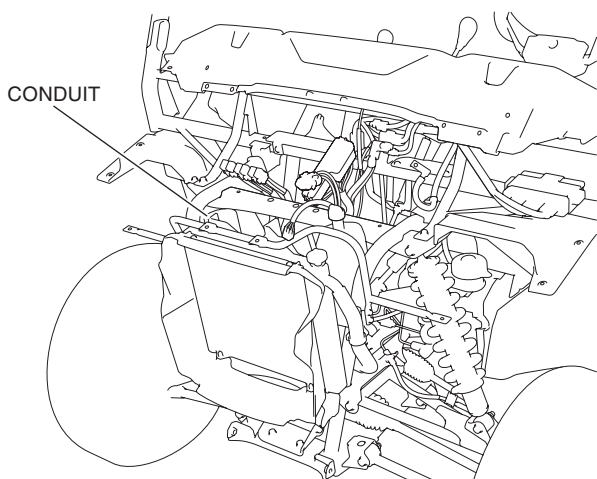
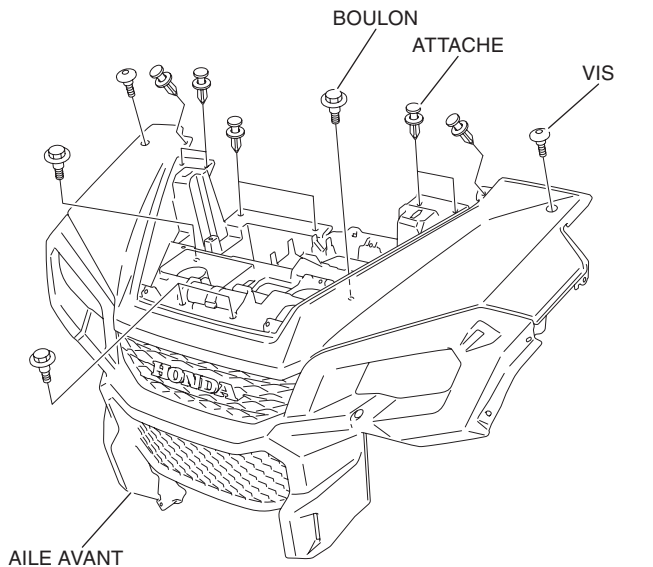

22. Retirer le capuchon, tel que montré.
<Côté gauche>

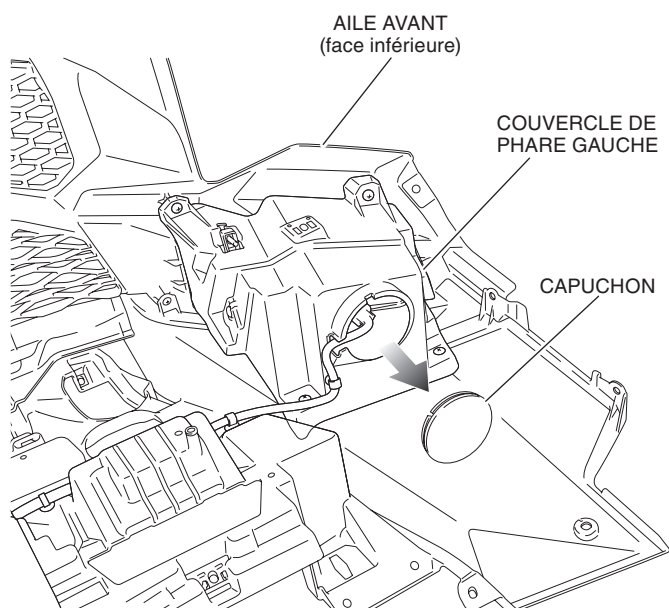

23. Retirer l'attache et le connecteur, tel que montré.

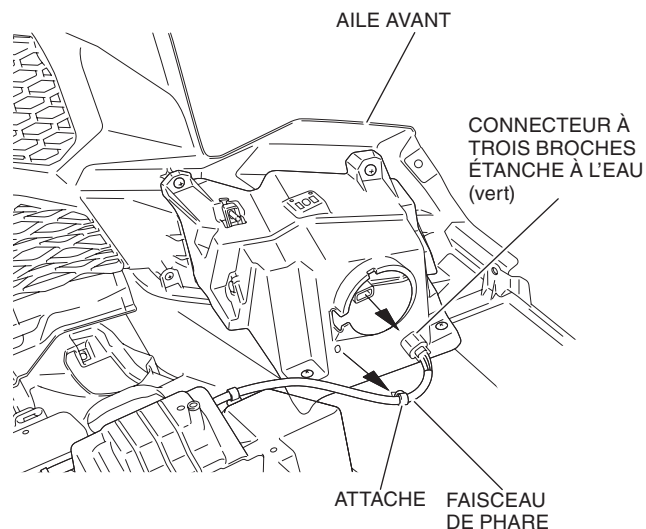

24. Répéter les étapes 22 et 23 sur le côté droit.

25. TRAIL et FOREST seulement. Couper le ruban et deux attaches et les retirer de l'aile.

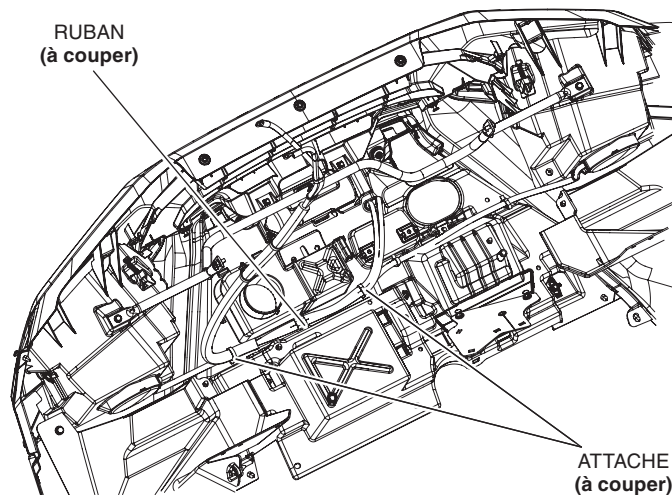

26. Retirer le faisceau de phare, tel que montré.

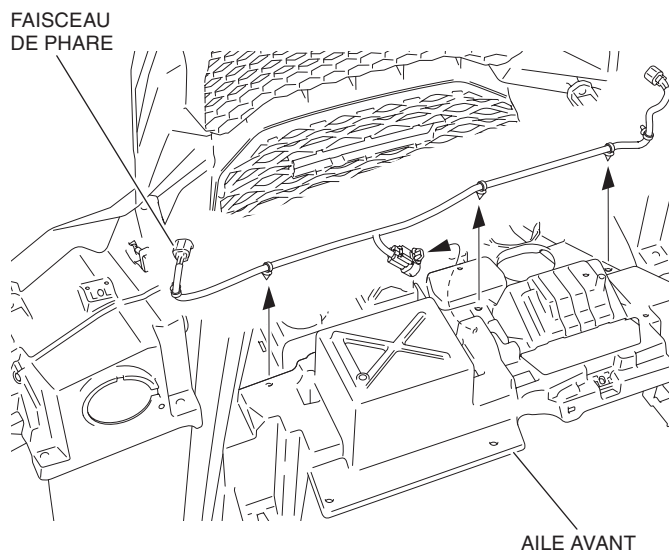

27. Retirer le couvercle de phare gauche, tel que montré.

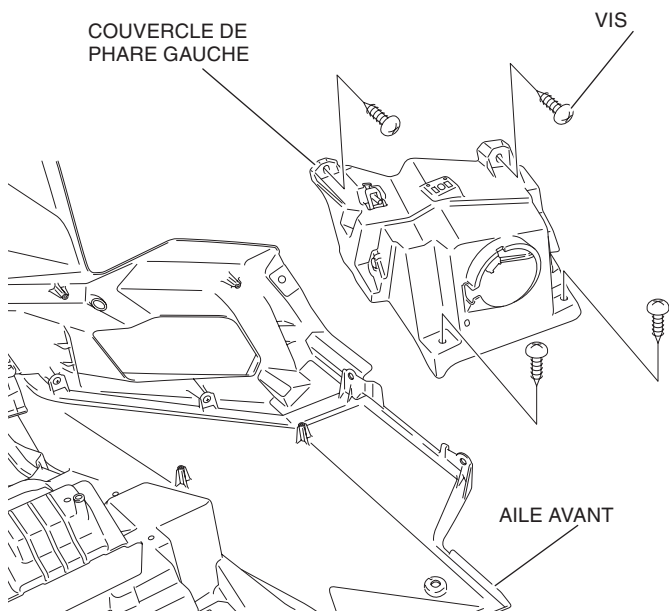

28. Retirer le phare gauche, tel que montré.

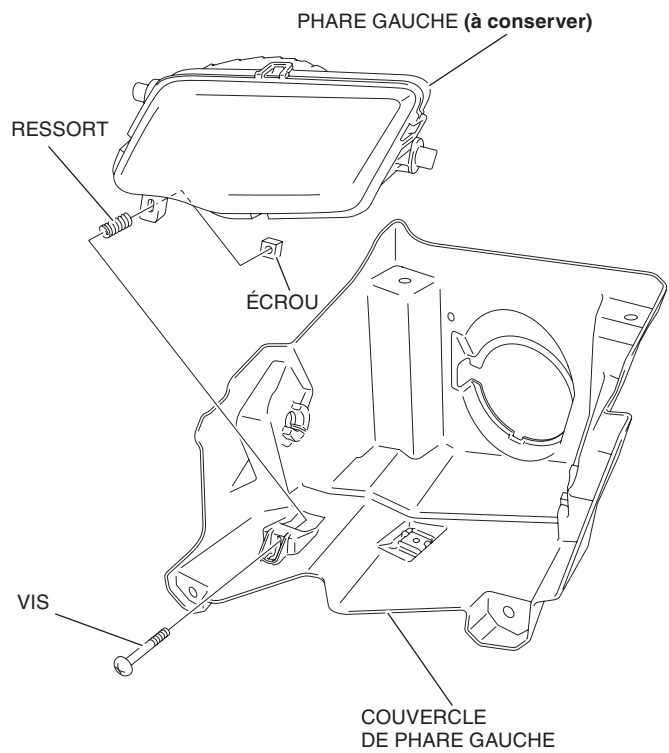

29. Installer le phare à DEL gauche, tel que montré.

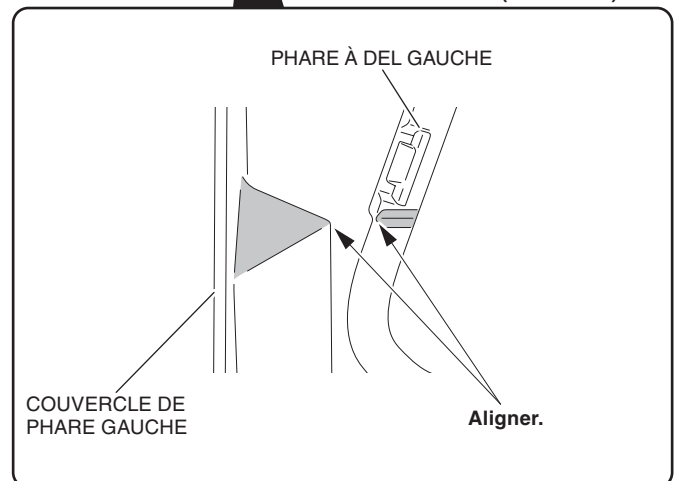
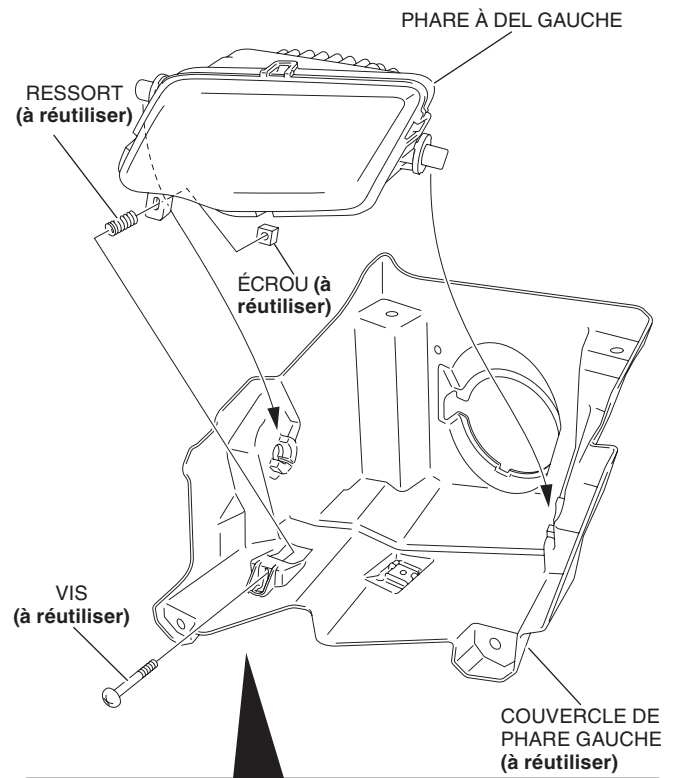

30. Installer le couvercle de phare gauche assemblé en suivant l'ordre inverse du retrait.

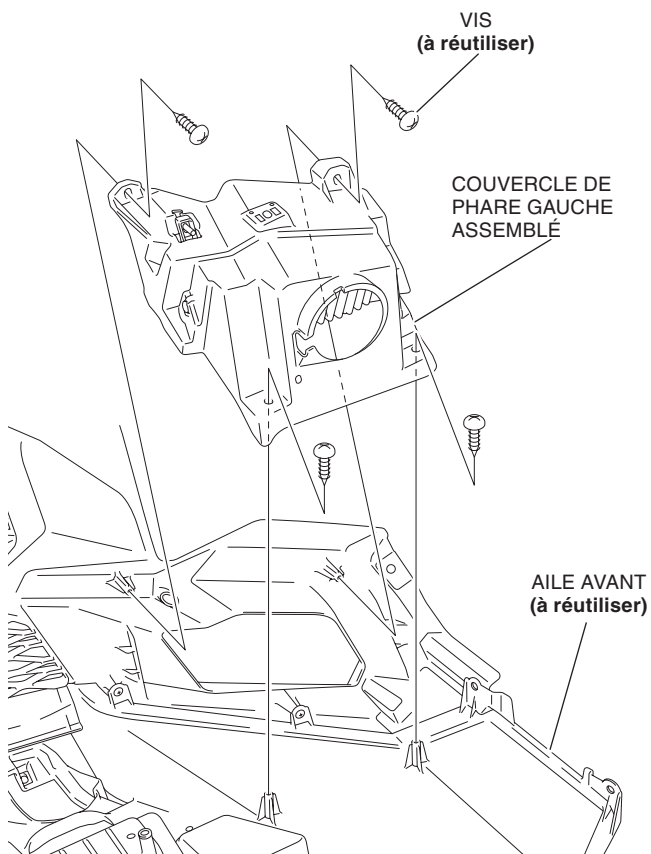

31. Répéter les étapes 23 à 26 sur le côté droit.

32. Modèles EPS et DELUXE seulement. Installer le faisceau auxiliaire du phare à DEL, tel que montré.

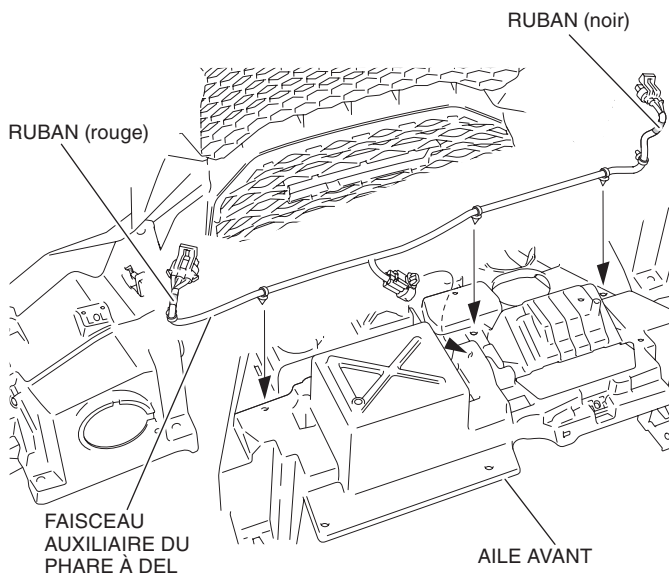

33. Modèles TRAIL et FOREST seulement. Retirer une attache du faisceau auxiliaire de phare.

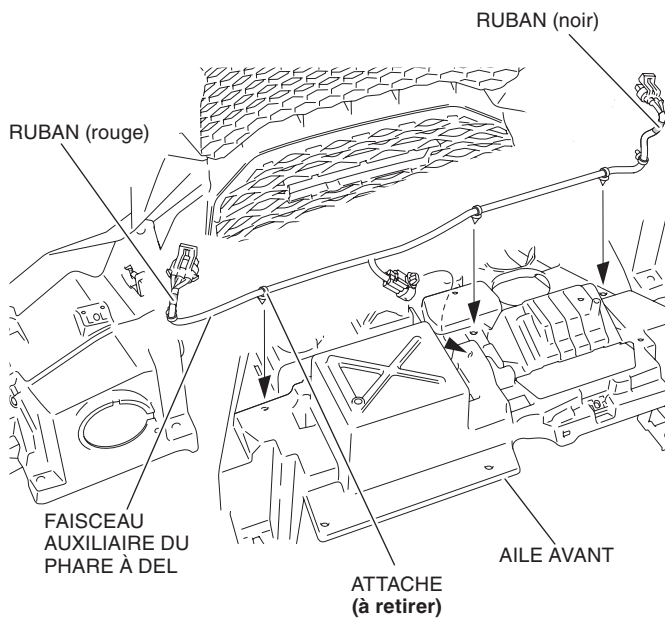

34. Modèles TRAIL et FOREST seulement. Utiliser les attaches fournies pour relier le faisceau auxiliaire de phare au faisceau de treuil et installer les attaches sur l'aile, tel que montré.

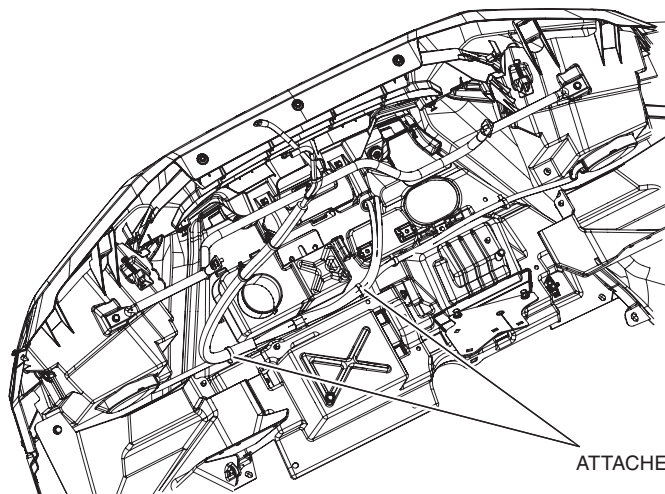

35. Installer l'attache et le connecteur, tel que montré.

- **Répéter la procédure sur le côté droit.**

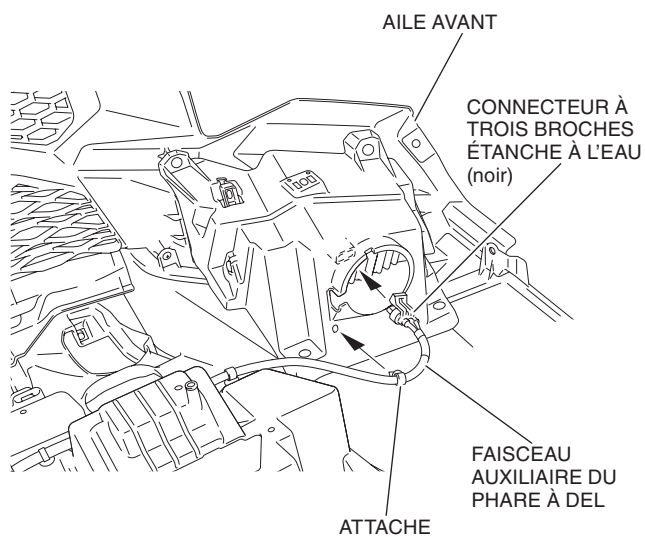

36. Installer les capuchons et l'aile avant en suivant l'ordre inverse du retrait.

- **Retirer le chiffon d'atelier ou l'article similaire recouvrant le conduit.**

37. Installer les pièces du véhicule dans l'ordre inverse du retrait.

- **Vérifier qu'aucun faisceau de fils n'est coincé ou trop serré.**

38. Connecter le câble négatif (-) à la batterie et vérifier le fonctionnement de chaque phare.

39. Vérifier la visée du phare à DEL et ajuster au besoin.