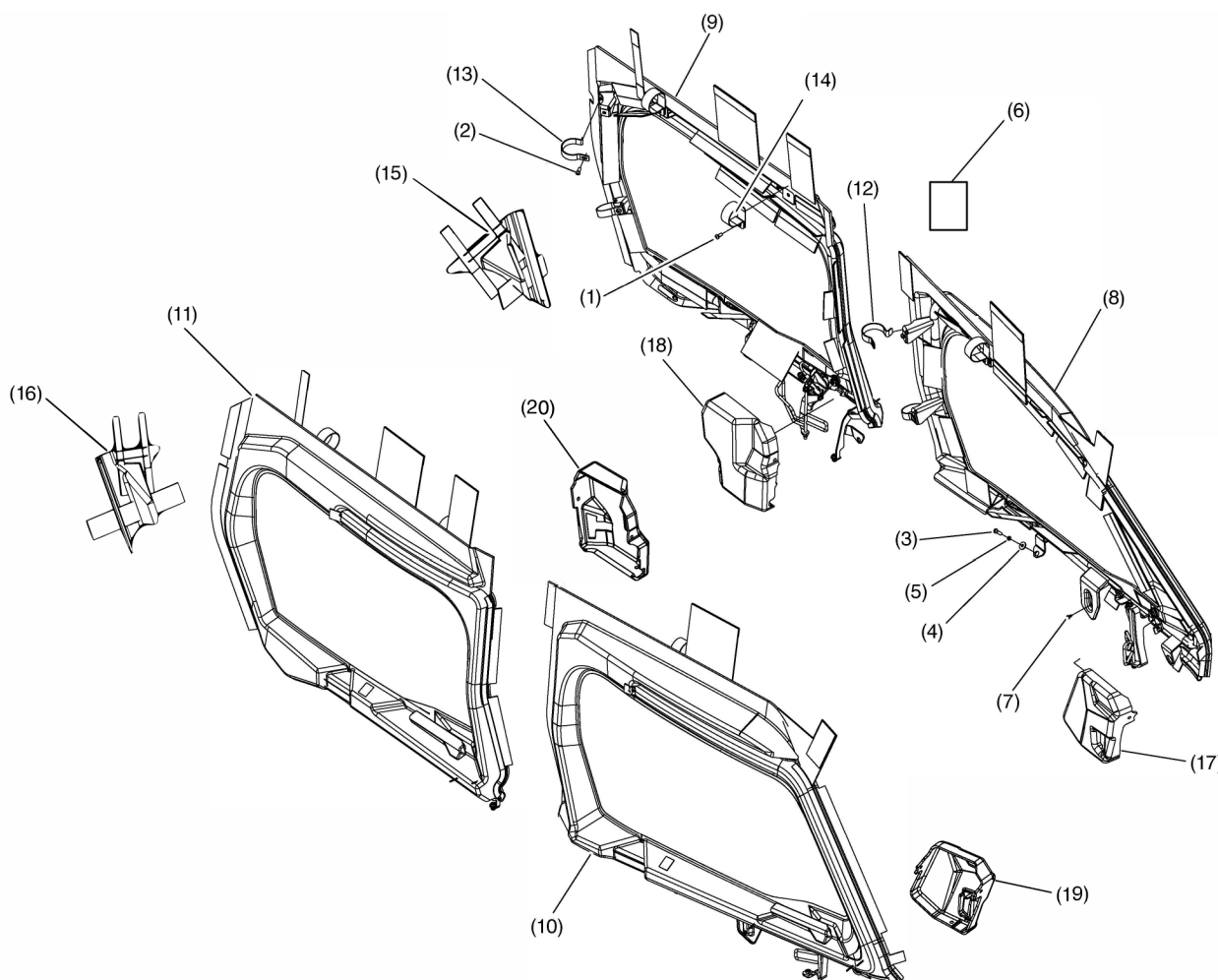

Concessionnaire Honda : Prière de remettre un exemplaire de ces directives au client.
Liste des pièces

Numéro	Description	Qté
(1)	Vis à tête bouton de 4 × 14 mm	4
(2)	Vis à tête bouton de 4 × 16 mm	22
(3)	Vis à tête bouton de 4 × 20 mm	4
(4)	Rondelle d'aile	4
(5)	Rondelle de blocage à ressort	4
(6)	URL des directives d'installation	1
(7)	Vis autotaraudeuse à tête cruciforme	2
(8)	Portière supérieure avant du côté conducteur	1
(9)	Portière supérieure arrière du côté conducteur	1
(10)	Portière supérieure avant du côté passager	1

Numéro	Description	Qté
(11)	Portière supérieure arrière du côté passager	1
(12)	Serre-joint avant	4
(13)	Serre-joint arrière	4
(14)	Bride de serrage en P	6
(15)	Coin arrière du côté conducteur	1
(16)	Coin arrière du côté passager	1
(17)	Couvre-poignée avant du côté conducteur	1
(18)	Couvre-poignée arrière du côté conducteur	1
(19)	Couvre-poignée avant du côté passager	1
(20)	Couvre-poignée arrière du côté passager	1

OUTILS REQUIS

Douille à tête hexagonale de 4 mm
Douille à tête hexagonale de 5 mm
Douille à tête hexagonale de 6 mm
Tournevis cruciforme
Deux clés à fourche de 7 mm
Douille de 10 mm
Clé dynamométrique

TABLEAU DES COUPLES

Serrer toutes les vis, les boulons et les écrous aux valeurs de couple spécifiées. Consulter le manuel d'entretien pour obtenir les couples de serrage des pièces retirées.

Article	N·m	kgf·m	lbf·pi
Vis à tête bouton de 4 × 14 mm	11	1,1	8,5
Vis à tête bouton de 4 × 16 mm	11	1,1	8,5
Vis à tête bouton de 4 × 20 mm	11	1,1	8,5
Vis autotaraudeuse à tête cruciforme	1	0,1	0,8

INSTALLATION

⚠ ATTENTION

1. Retirer les boulons et les rondelles d'origine du toit.

QUINCAILLERIE D'ORIGINE
Réutiliser à l'étape 37.

QUINCAILLERIE D'ORIGINE
Réutiliser à l'étape 37.

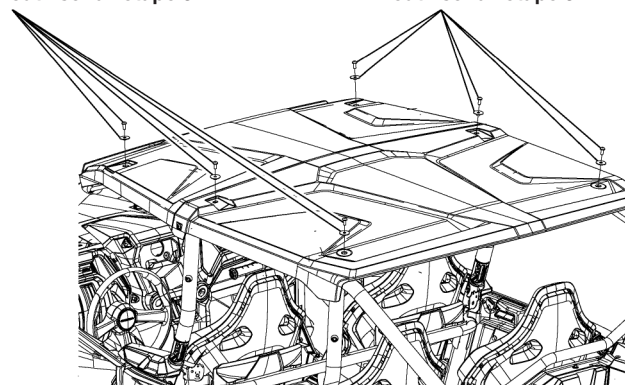

2. Retirer l'accessoire du filet d'origine de la portière du côté conducteur avant.

FILET D'ORIGINE
Réutiliser à l'étape 11.

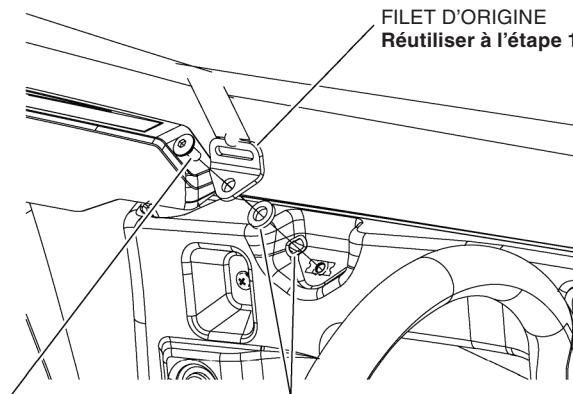

QUINCAILLERIE D'ORIGINE
Conserver.

QUINCAILLERIE D'ORIGINE
Réutiliser à l'étape 11.

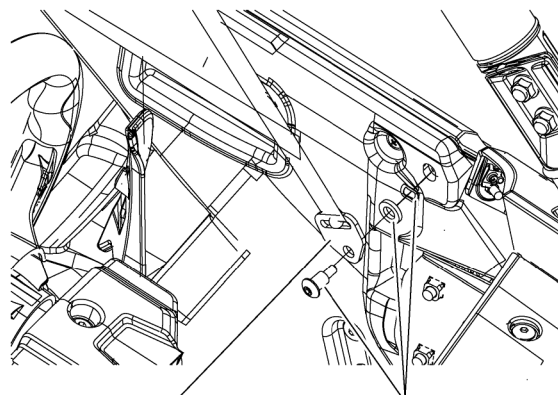

FILET D'ORIGINE
Réutiliser à l'étape 12.

QUINCAILLERIE D'ORIGINE
Réutiliser à l'étape 12.

- Retirer la quincaillerie d'origine de la portière du côté conducteur avant.

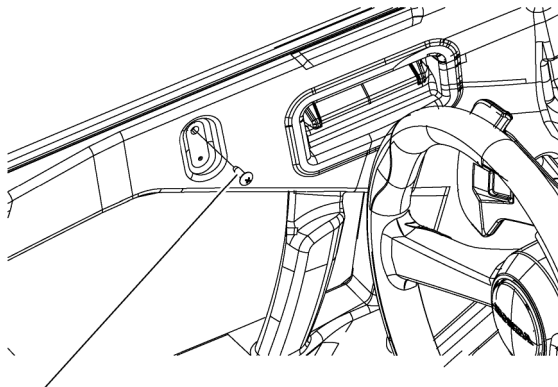

QUINCAILLERIE D'ORIGINE
Réutiliser à l'étape 7.

- Installer la bride de serrage en P sur la barre supérieure du dispositif de protection des occupants du côté conducteur (tel que montré).

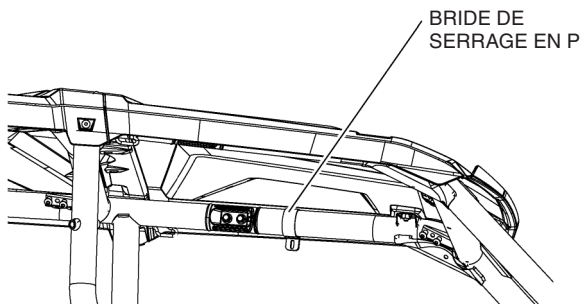

BRIDE DE SERRAGE EN P

- Installer les deux serre-joints avant sur le tube vertical du dispositif de protection des occupants (tel que montré).

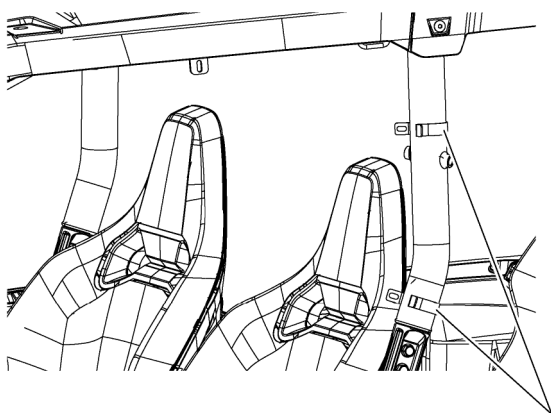

SERRE-JOINT AVANT

- Disposer la portière supérieure en tissu avant sur la portière d'origine en s'assurant que la section supérieure est en dessous du toit d'origine.

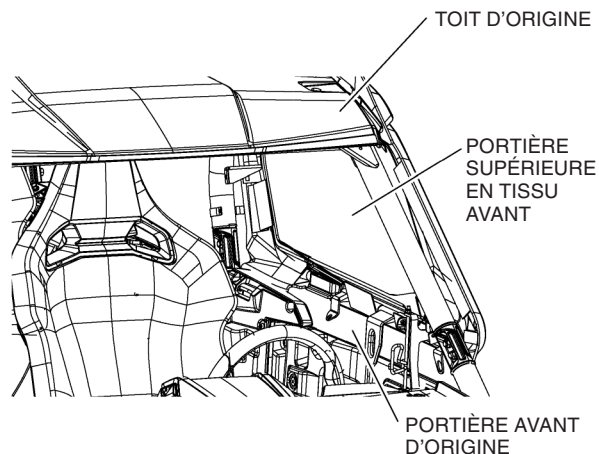

TOIT D'ORIGINE

PORTIÈRE SUPÉRIEURE EN TISSU AVANT

PORTIÈRE AVANT D'ORIGINE

- Envelopper la sangle supérieure de la portière supérieure en tissu autour de la barre supérieure de la structure de protection (ROPS) (tel que montré).

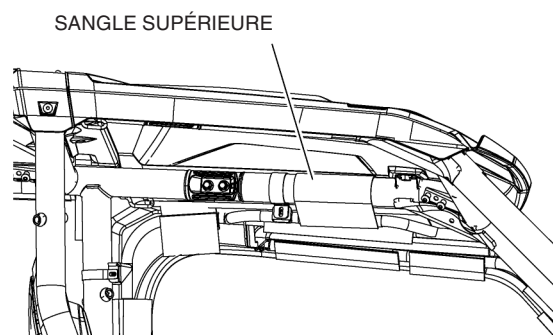

SANGLE SUPÉRIEURE

- Utiliser une vis autotaraudeuse à tête cruciforme et le boulon d'origine pour fixer le support sur la portière supérieure en tissu à la portière d'origine et serrer au couple spécifié dans le TABLEAU DES COUPLES.

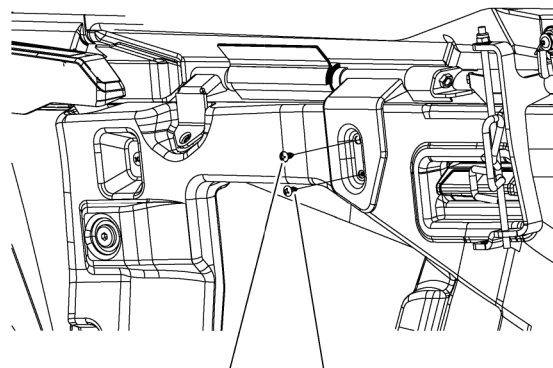

QUINCAILLERIE D'ORIGINE
Réutiliser.

VIS AUTOTARAUDEUSE À TÊTE CRUCIFORME

9. Détacher la glace. Installer sans serrer la portière supérieure avant en tissu du côté conducteur sur le serre-joint avant à l'aide de deux vis à tête bouton de 4 x 16 mm.

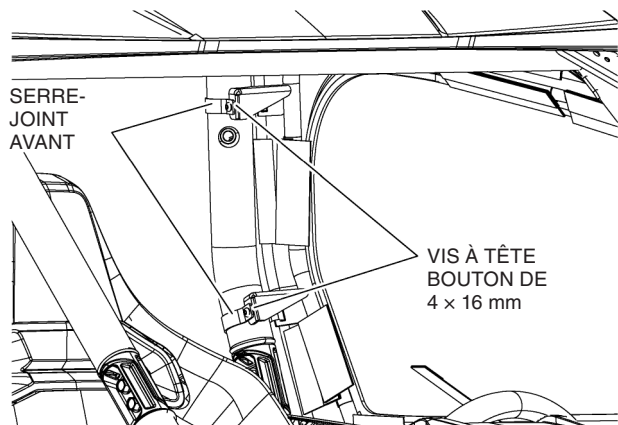

10. Installer la portière supérieure en tissu sur la bride de serrage en P à la position la plus élevée possible, puis serrer.

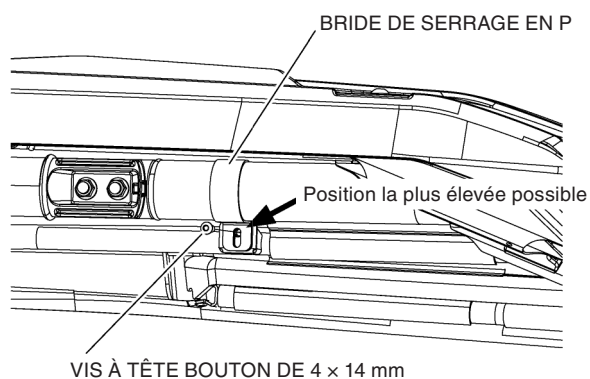

11. Installer le filet d'origine sur la portière à l'aide de la quincaillerie d'origine et d'une vis à tête bouton de 4 x 20 mm, d'une rondelle de blocage à ressort et d'une rondelle d'aile (tel que montré).

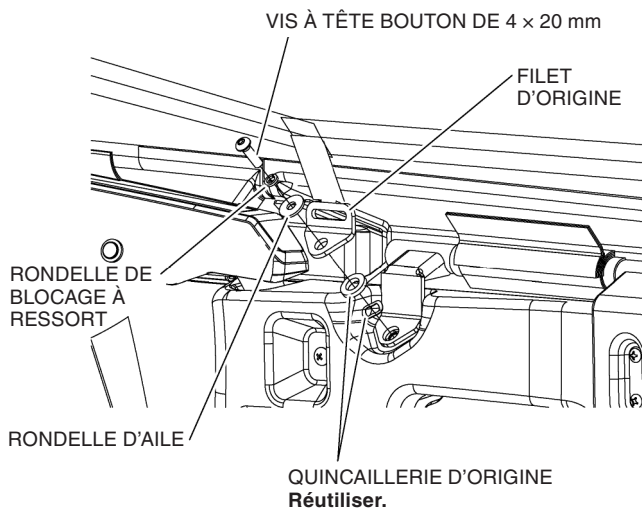

12. Installer le filet d'origine sur la portière à l'aide de la quincaillerie d'origine (tel que montré).

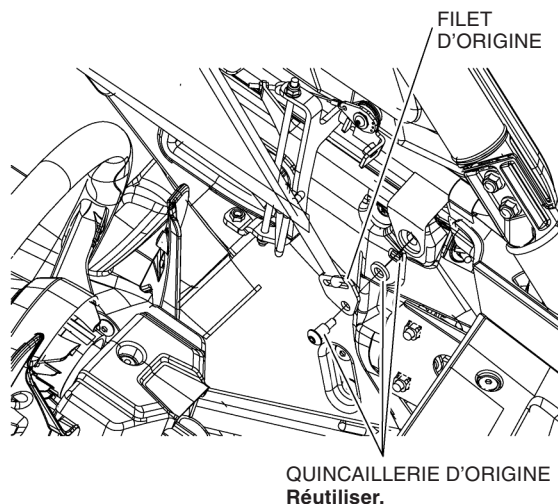

13. Serrer la quincaillerie installée précédemment au couple spécifié dans le TABLEAU DES COUPLES.

14. Envelopper la sangle avant de la portière supérieure en tissu autour du tube avant du dispositif de protection des occupants, puis serrer solidement.

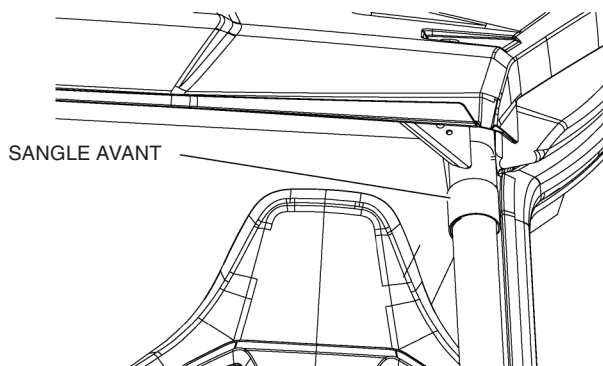

15. Placer la poignée pour qu'elle soit bien ajustée dans le trou. Ajuster la goupille en haut et en bas à l'aide de deux écrous à embase en nylon pour obtenir un meilleur réglage.

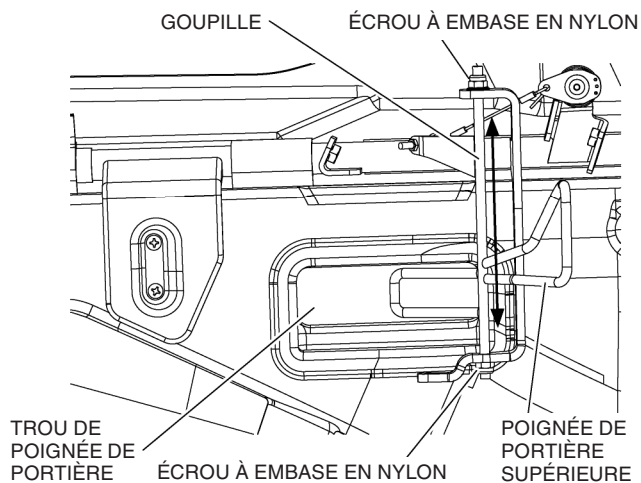

16. Régler la tension de la portière supérieure en tissu en ajustant les écrous de 4 mm sur le boulon à œil (tel que montré). S'assurer aussi que la poignée extérieure fonctionne correctement.

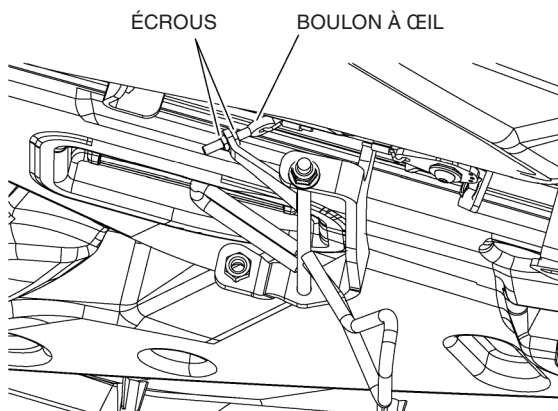

17. Installer le couvre-poignée du côté conducteur avant à l'aide de trois vis à tête bouton de 4 x 16 mm (tel que montré).

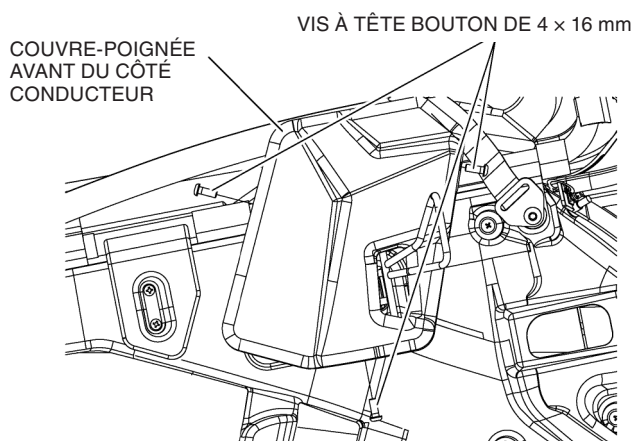

18. Retirer l'accessoire du filet d'origine de la portière du côté conducteur arrière.

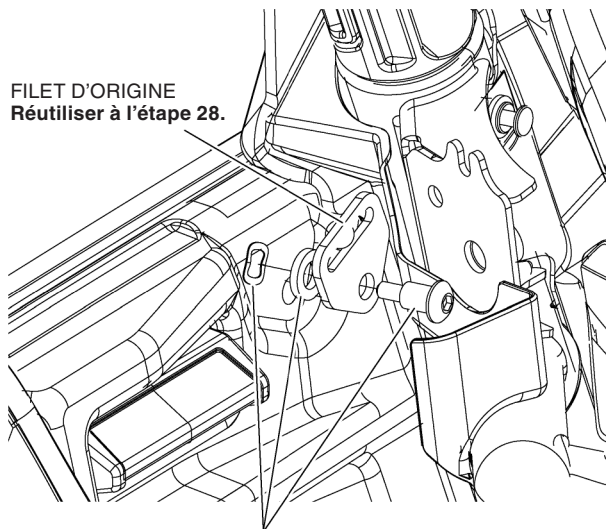
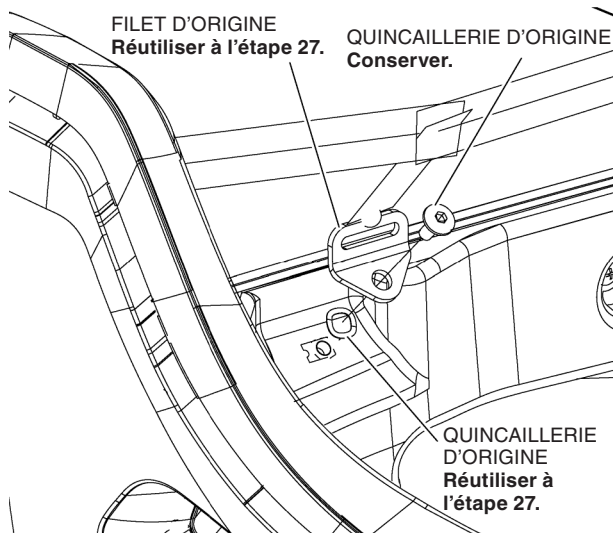

QUINCAILLERIE D'ORIGINE Réutiliser à l'étape 28.

19. Retirer la quincaillerie d'origine du panneau extérieur (tel que montré).

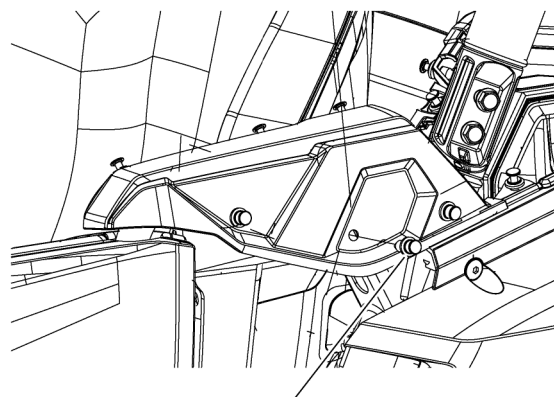

QUINCAILLERIE D'ORIGINE Réutiliser à l'étape 26.

20. Installer deux brides de serrage en P sur la barre supérieure arrière du dispositif de protection des occupants du côté conducteur (tel que montré).

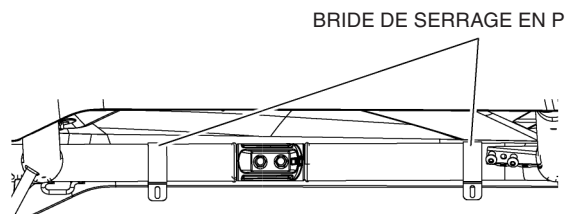

21. Installer les deux serre-joints arrière sur le tube vertical arrière du dispositif de protection des occupants (tel que montré).

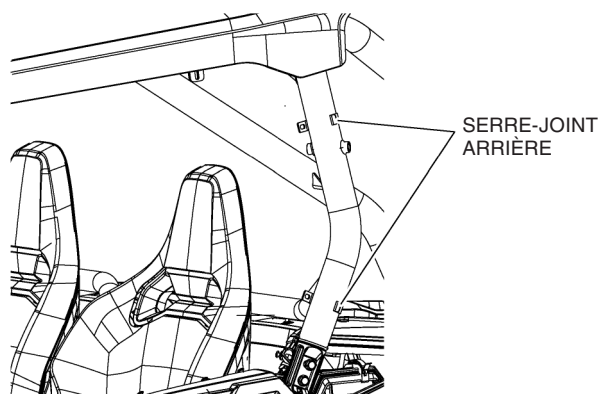

22. Disposer la portière supérieure arrière en tissu sur la portière d'origine en s'assurant que la section supérieure est en dessous du toit d'origine.

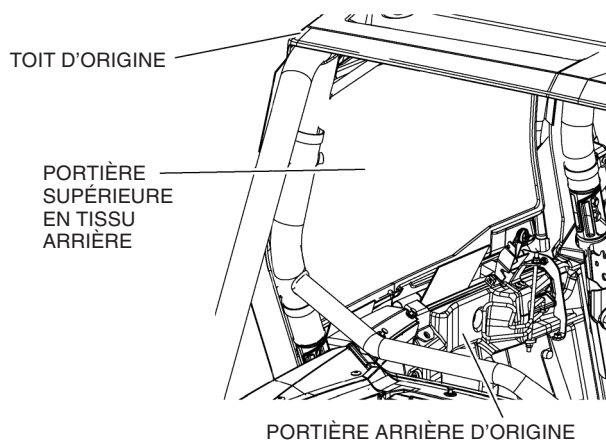

23. Envelopper les deux sangles supérieures de la portière supérieure en tissu autour de la barre supérieure arrière du dispositif de protection des occupants (tel que montré).

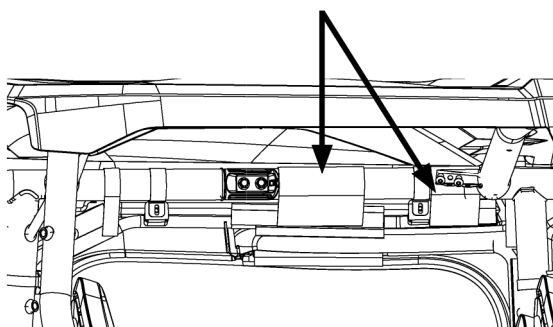

24. Installer la quincaillerie d'origine sur le panneau extérieur.

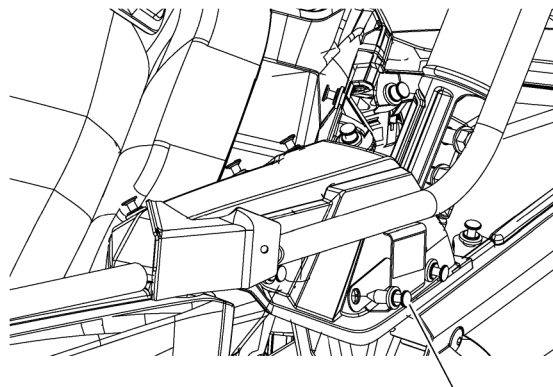

25. Détacher la glace. Installer sans serrer la portière supérieure avant en tissu du côté conducteur sur le serre-joint arrière à l'aide de deux vis à tête bouton de 4 x 16 mm.

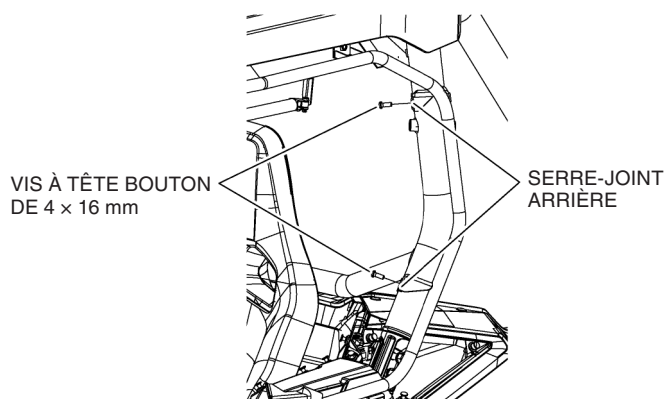

26. Installer la portière supérieure en tissu sur la bride de serrage en P à la position la plus élevée possible à l'aide d'une vis à tête bouton de 4 x 14 mm sur le serre-joint avant et une vis à tête bouton de 4 x 16 mm sur le serre-joint arrière.

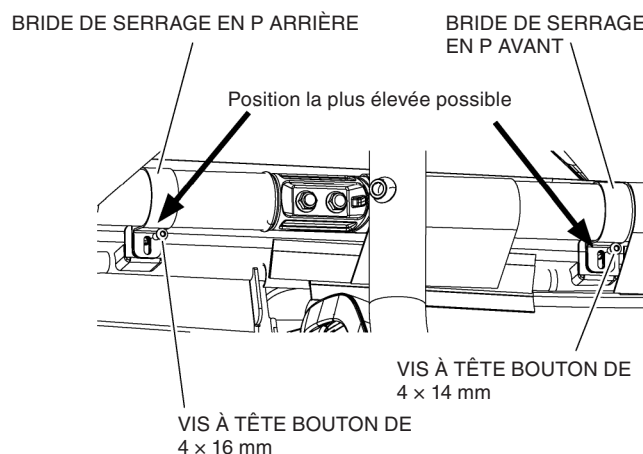

27. Installer le filet d'origine sur la portière à l'aide de la quincaillerie d'origine et d'une vis à tête bouton de 4 x 20 mm, d'une rondelle de blocage à ressort et d'une rondelle d'aile (tel que montré).

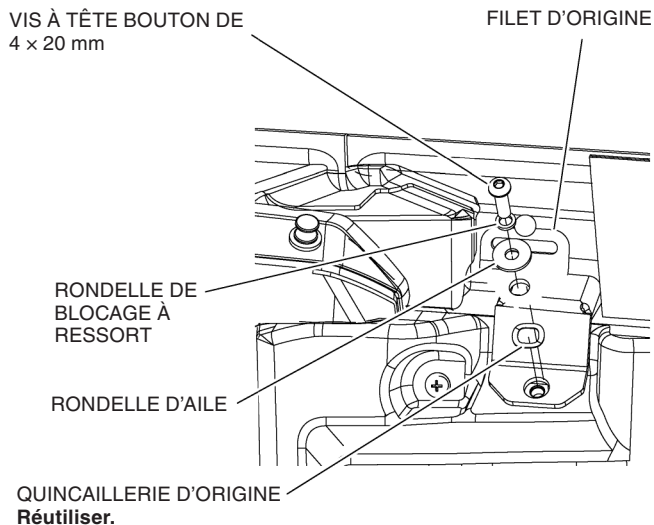

28. Installer le filet d'origine sur la portière à l'aide de la quincaillerie d'origine (tel que montré).

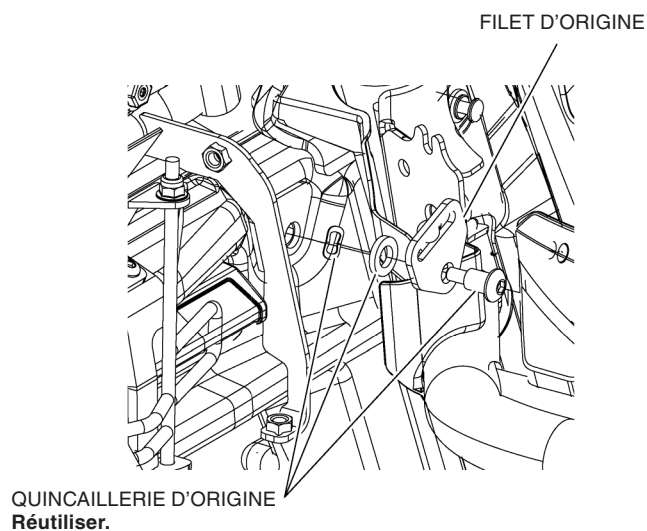

29. Serrer la quincaillerie installée précédemment au couple spécifié dans le TABLEAU DES COUPLES.

30. Placer la poignée pour qu'elle soit bien ajustée dans le trou. Ajuster la goupille en haut et en bas à l'aide de deux écrous à embase en nylon pour obtenir un meilleur réglage.

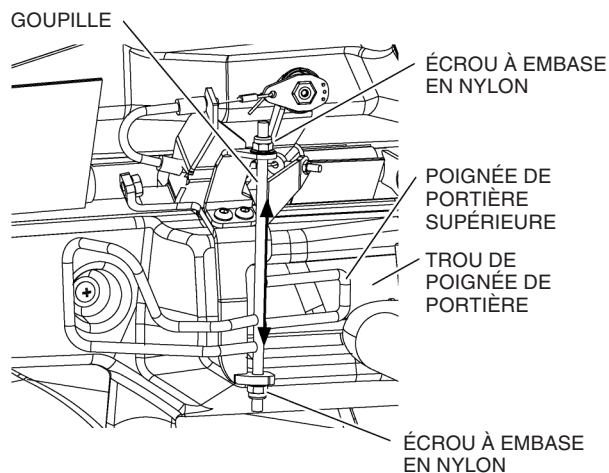

31. Régler la tension de la portière supérieure en tissu en ajustant les écrous de 4 mm sur le boulon à œil (tel que montré). S'assurer aussi que la poignée extérieure fonctionne correctement.

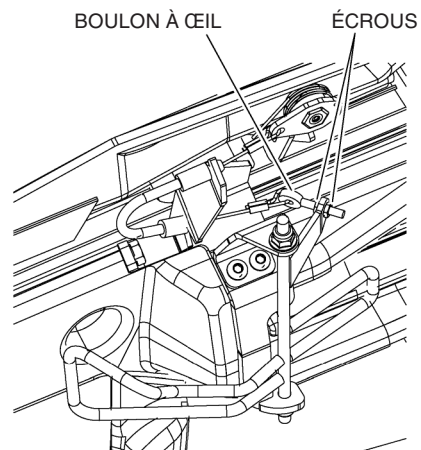

32. Installer le couvre-poignée arrière du côté conducteur à l'aide de trois vis à tête bouton de 4 x 16 mm (tel que montré).

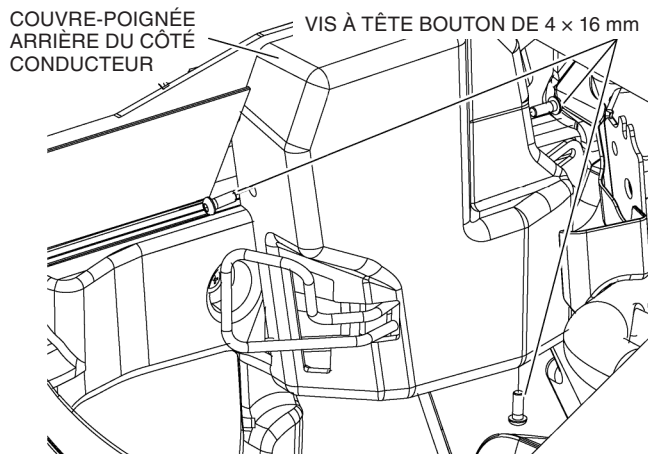

33. Fixer le coin arrière du côté conducteur à la portière supérieure en tissu à l'aide de la sangle de fixation (tel que montré).

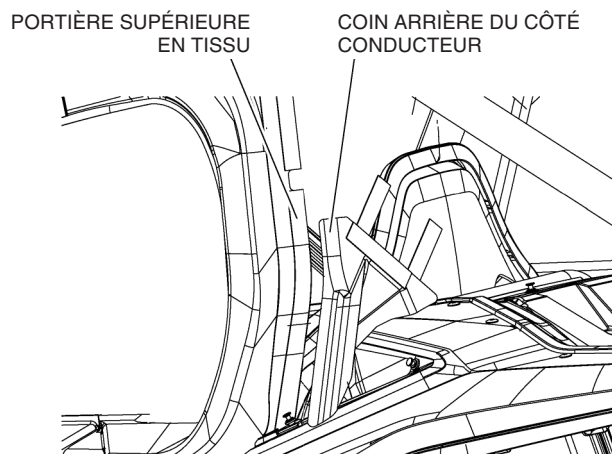

34. Fixer la portière supérieure en tissu, le coin arrière du côté conducteur et le panneau arrière (si installé) à l'aide de la sangle de fixation (tel que montré).

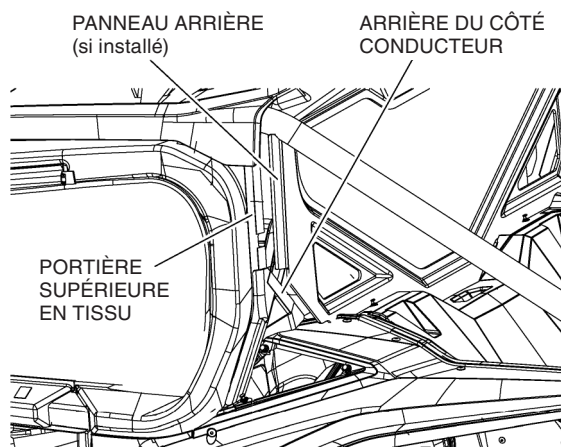

35. Ajuster toutes les sangles installées sur les barres du dispositif de protection des occupants et celles sur le cadre d'acier de la portière supérieure en tissu au besoin pour obtenir le meilleur réglage.
36. Répéter les étapes 2 à 35 pour les portières du côté passager.

37. Réinstaller le toit à l'aide de la quincaillerie d'origine.

