

**Revendeur Honda : Prière de remettre une copie de ces instructions à votre client.**

## LISTE DES PIÈCES

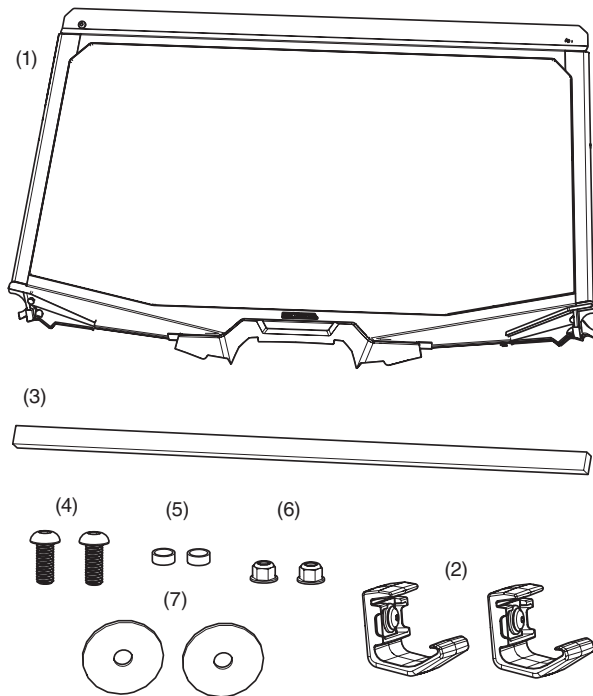

N°	Description	Qté
(1)	Pare-brise en verre	1
(2)	Bride de montage	2
(3)	Joint en mousse	1
(4)	Boulon à tête hexagonale de 20 mm	4*
(5)	Entretoise	2
(6)	Écrou nyloc	2*
(7)	Rondelle d'aile	2

\* Deux des quatre boulons hexagonaux de 20 mm (4) et les deux écrous nyloc (6) seront préassemblés sur le pare-brise.

## OUTILS REQUIS

Clé hexagonale de 5 mm

Douille de 13 mm

Clé à cliquet

## INFORMATION RELATIVE À L'USAGE ET À L'ENTRETIEN

- Vérifiez les supports d'accessoires fréquemment et resserrez-les au besoin.
- Remplacez cet accessoire par un neuf en cas de dommages ou de décoloration excessive.
- Lorsque cet accessoire devient sale, rincez-le à fond avec de l'eau fraîche pour enlever la saleté meuble, puis lavez-le avec un linge ou une éponge propre.
- N'utilisez pas une brosse pour nettoyer cet accessoire car elle risque d'égratigner la surface.
- N'utilisez jamais des solvants de pétrole comme de l'essence, des diluants, de la benzine, de l'acide ou des nettoyeurs alcalins.

## INSTALLATION

### ⚠ ATTENTION

1. Enlevez les quatre boulons de coins et les rondelles qui retiennent le toit d'origine au véhicule. Mettez la quincaillerie de côté en vue de la réinstaller.

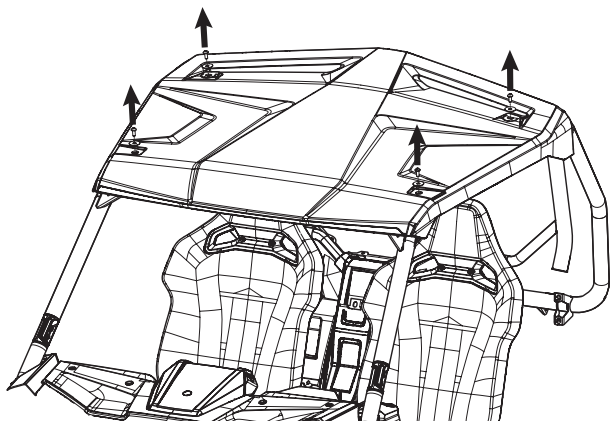

2. Retirez les deux boulons qui retiennent le toit d'origine à partir de l'intérieur du véhicule. Retirez le toit et mettez-le de côté.

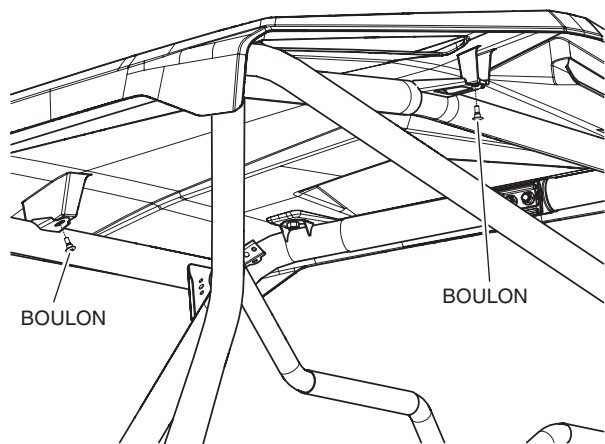

3. Insérez l'extrémité à crochet des brides dans les zones renforcées sur la base des deux tubes du dispositif de protection des occupants du montant A vertical avant, puis enroulez chaque bride autour du tube jusqu'à ce qu'elle se fixe immédiatement en place. Le bouton sur chaque bride sera positionné en direction de l'arrière de la barre du dispositif de protection des occupants.

**REMARQUE :** La position de la bride peut être ajustée verticalement pour permettre une meilleure étanchéité entre le pare-brise et le dessus du tableau de bord.

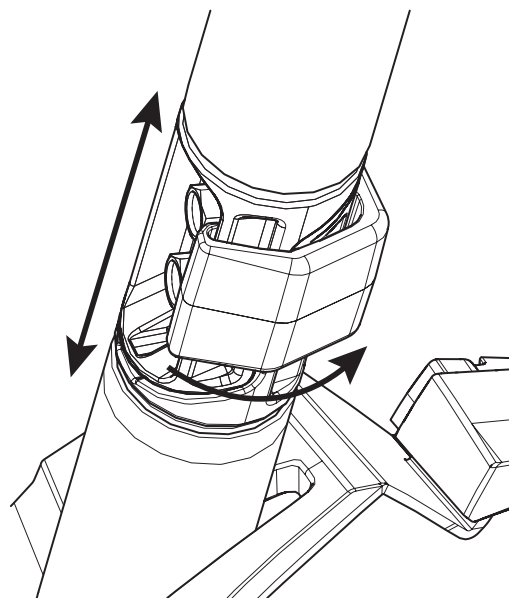

4. Retirez les deux boulons hexagonaux de 20 mm et les écrous nyloc des coins supérieurs du pare-brise et mettez-les de côté en vue de les réinstaller.

ÉCROU (À RÉUTILISER)

BOULON HEXAGONAL DE 20 mm (À RÉUTILISER)

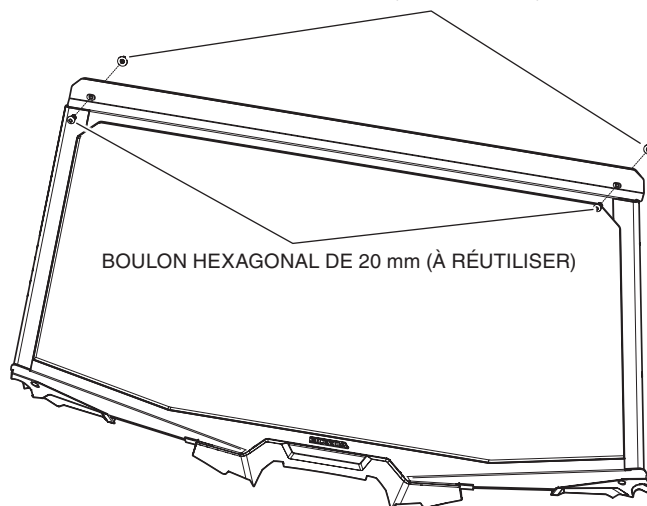

5. Placez le pare-brise sur le véhicule, tel que montré. Appuyez sur le pare-brise pour vous assurer que le joint est en contact avec la partie supérieure du tableau de bord.

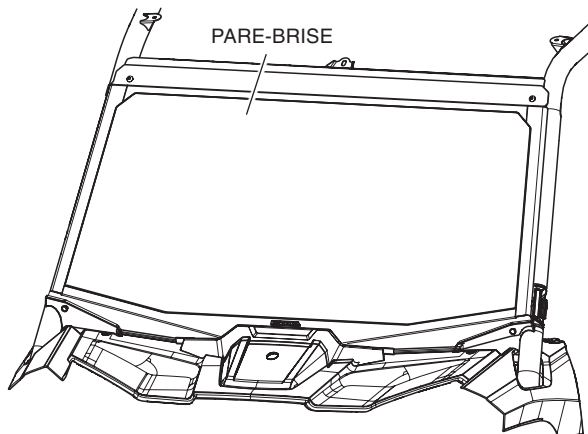

6. Alignez les trous dans les coins supérieurs du pare-brise avec les trous dans le dispositif de protection des occupants. Réinstallez les boulons hexagonaux de 20 mm et les écrous nyloc pour fixer la partie supérieure du pare-brise sur le dispositif de protection des occupants, tel que montré, puis serrez la quincaillerie solidement.

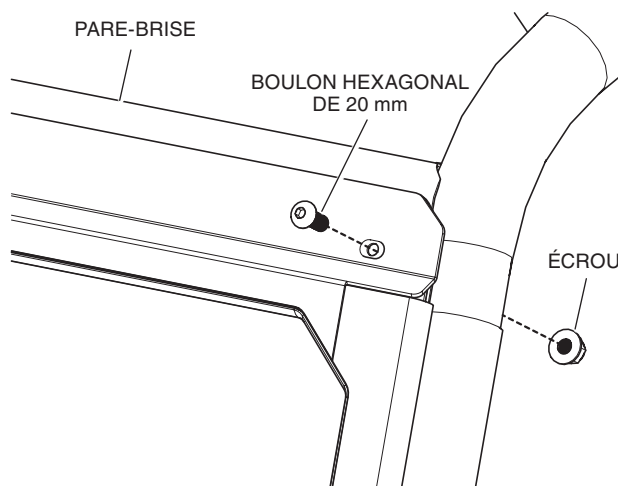

7. Retirez la doublure de papier de la bande adhésive sur le joint en mousse et collez la bande sur le côté supérieur de la barre transversale du dispositif de protection des occupants supérieur. Assurez-vous que la mousse est centrée par rapport aux côtés du véhicule.
8. Réinstallez le toit. Assurez-vous que le rebord avant du toit comprime le joint en mousse sur toute sa longueur. Serrez la quincaillerie solidement.

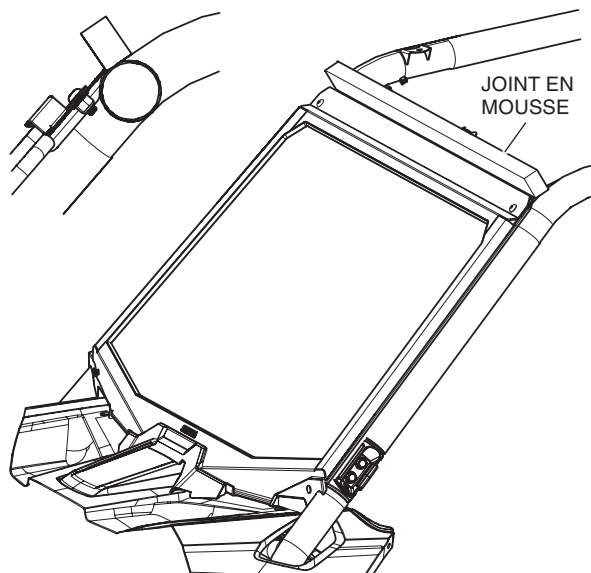

9. Installez la partie inférieure du pare-brise sur les brides de montage à l'aide d'une entretoise, d'une rondelle d'aile et d'un boulon hexagonal de 20 mm, tel que montré. Répétez de l'autre côté, puis serrez la quincaillerie solidement.

