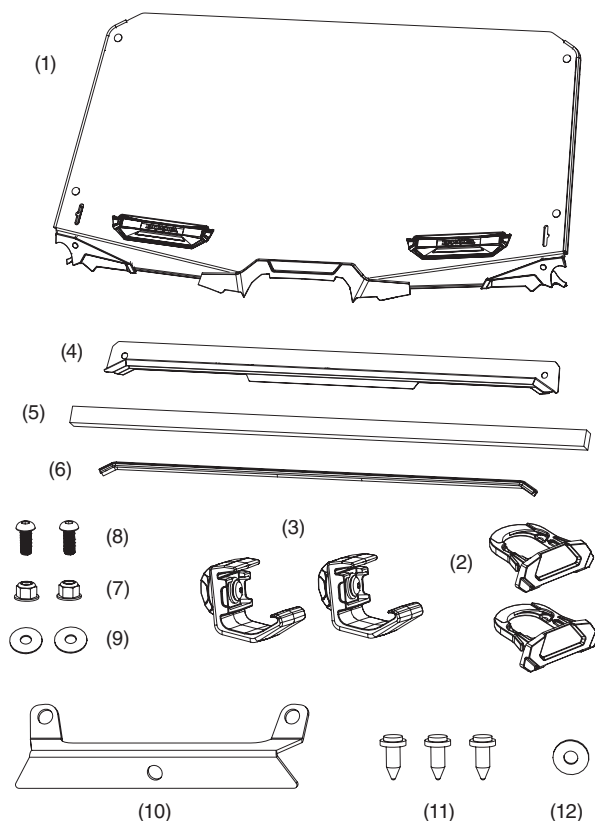

Revendeur Honda : Prière de remettre une copie de ces instructions à votre client.
LISTE DES PIÈCES

OUTILS REQUIS

Clé à cliquet
 Douille de 5 mm
 Douille de 13 mm
 Perceuse électrique
 Mèche de 8 mm ou 5/16 po
 Ciseaux
 Crayon

INFORMATION RELATIVE À L'USAGE ET À L'ENTRETIEN

- Vérifiez les supports d'accessoires fréquemment et resserrez-les au besoin.
- Remplacez cet accessoire par un neuf en cas de dommages ou de décoloration excessive.
- Lorsque cet accessoire devient sale, rincez-le à fond avec de l'eau fraîche pour enlever la saleté meuble, puis lavez-le avec un linge ou une éponge propre.
- N'utilisez pas une brosse pour nettoyer cet accessoire car elle risque d'égratigner la surface.
- N'utilisez jamais des solvants de pétrole comme de l'essence, des diluants, de la benzine, de l'acide ou des nettoyants alcalins.

N°	Description	Qté
(1)	Pare-bris ventilé	1
(2)	Attache de montage	2
(3)	Bride de serrage	2
(4)	Pare-soleil	1
(5)	Joint en mousse	1
(6)	Joint en caoutchouc	1
(7)	Écrou nyloc	2
(8)	Boulon à tête hexagonale de 20 mm	2
(9)	Rondelle plate	2
(10)	Support central	1
(11)	Attache de garniture	3
(12)	Rondelle en caoutchouc	1
(13)	URL des directives d'installation (non montrée)	1

INSTALLATION

1. Enlevez les quatre boulons de coins et les rondelles du toit d'origine du véhicule. Mettez la quincaillerie de côté en vue de la réinstaller.

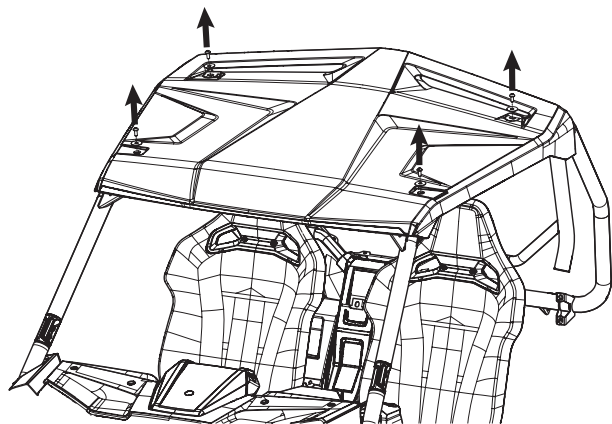

2. Retirez les deux boulons qui retiennent le toit à partir de l'intérieur du véhicule. Retirez le toit et mettez-le de côté.

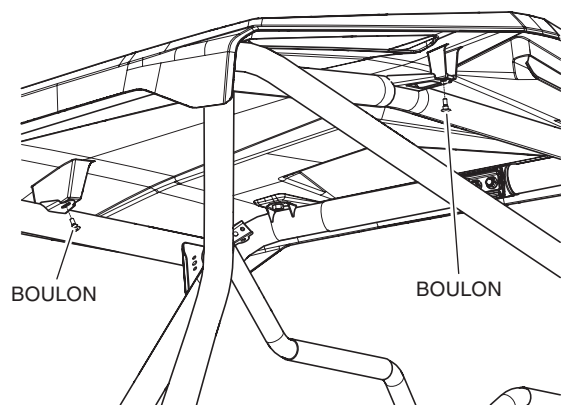

3. Installez sans serrer le pare-soleil le long du rebord avant de la barre transversale du dispositif de protection des occupants à l'aide de deux boulons à tête hexagonale de 20 mm, de rondelles plates et d'écrous. Ne serrez pas complètement la quincaillerie à cette étape.

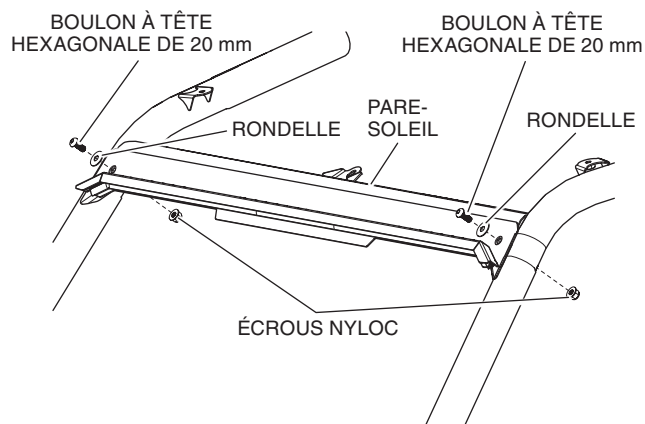

4. Pressez le joint en caoutchouc dans la coulisse du pare-soleil, tel que montré.

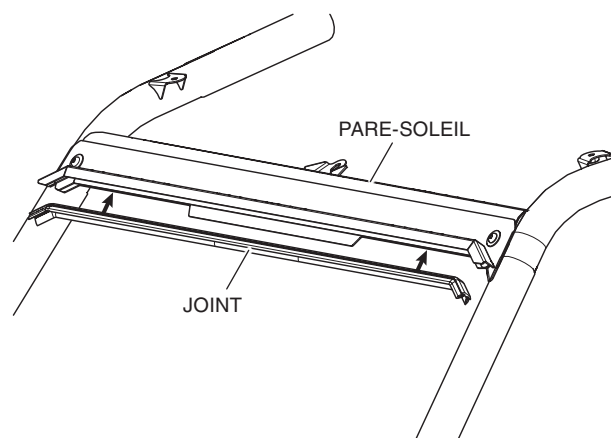

5. Repérez les extrémités supérieures des joints latéraux sur le pare-brise. Levez les extrémités puis enlevez la doublure de papier sur la bande adhésive. Pressez fermement les extrémités sur les rebords du pare-brise, tel que montré.

REMARQUE : Les extrémités du joint peuvent devoir être taillées si elles dépassent l'encoche dans le pare-brise.

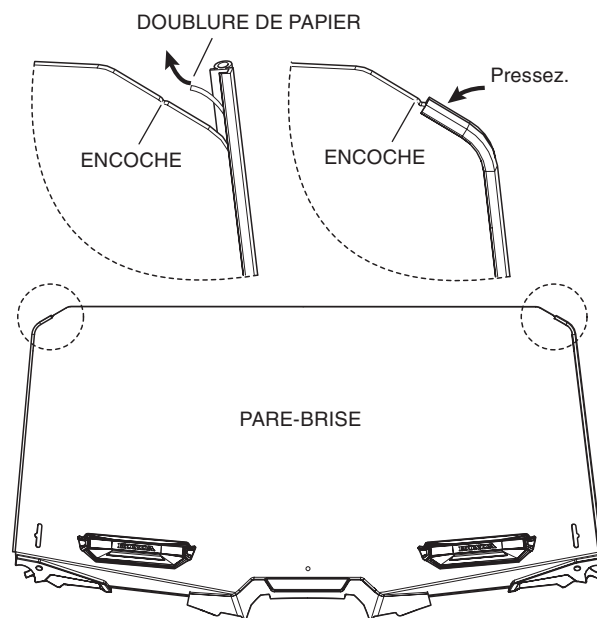

- Insérez l'extrémité à crochet des brides dans les zones renforcées sur la base des deux tubes du dispositif de protection des occupants du montant A vertical avant, puis enroulez chaque bride autour du tube jusqu'à ce qu'elle se fixe immédiatement en place. Le bouton sur chaque bride sera positionné en direction de l'arrière de la barre du dispositif de protection des occupants.

REMARQUE : La position de la bride peut être ajustée verticalement pour permettre une meilleure étanchéité entre le pare-brise et le dessus du tableau de bord.

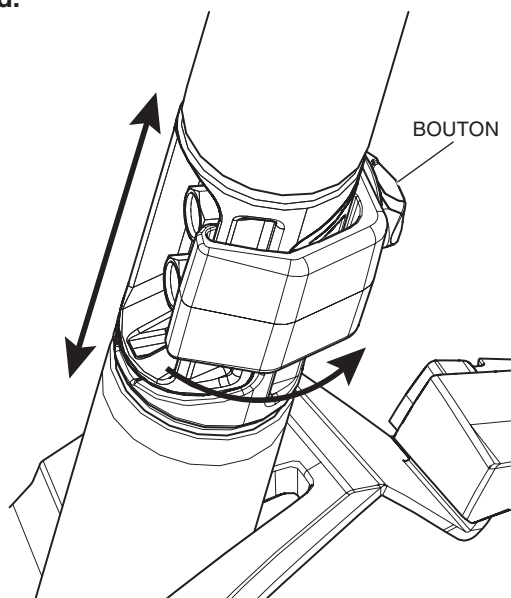

- Insérez les attaches de montage dans les fentes sur le déflecteur d'air jusqu'à ce qu'elles s'enclenchent. Le détail sur la partie extérieure de l'attache s'insèrera seulement dans la zone renforcée à l'extérieur de la fente.

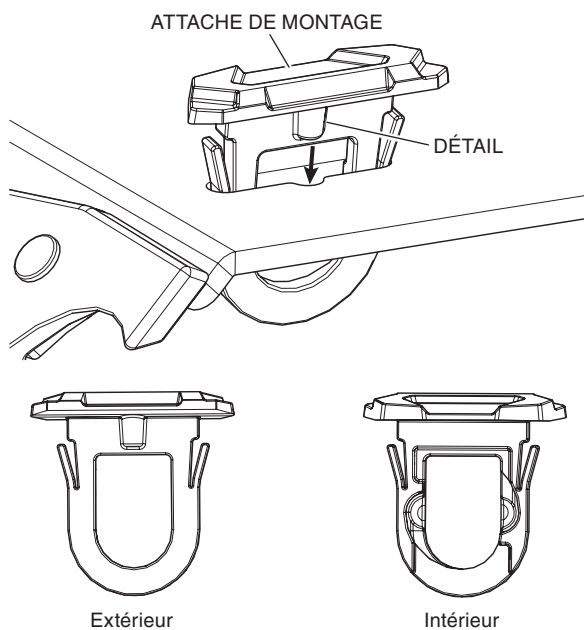

- Fixez le support central sur la partie intérieure du pare-brise à l'aide d'une rondelle en caoutchouc et d'une attache de garniture.

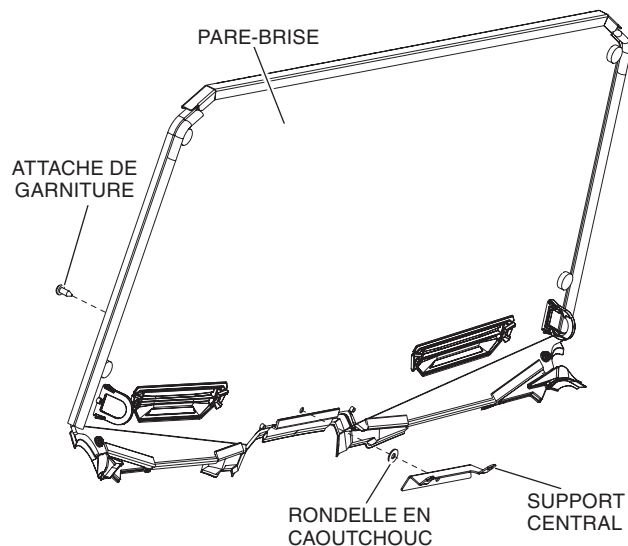

- Découpez le gabarit et placez-le dans la zone renforcée sur le dessus du tableau de bord. Marquez les emplacements des trous sur le tableau de bord à l'aide d'un crayon, puis retirez le gabarit. Percez deux trous aux emplacements marqués à l'aide d'une mèche de 8 mm ou 5/16 po.

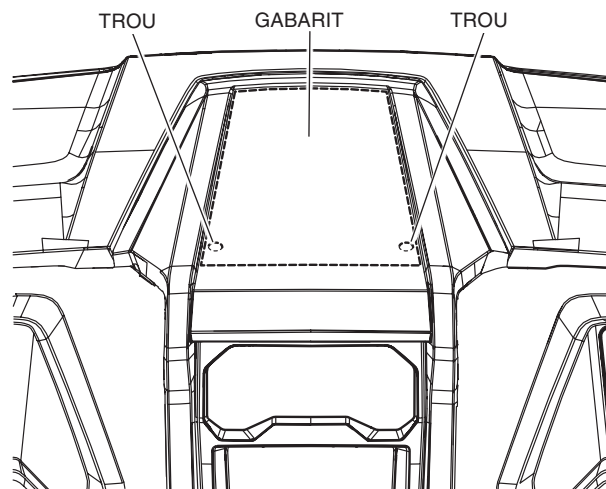

10. Placez le rebord supérieur du pare-brise dans la coulisse du pare-soleil et le rebord inférieur dans le tableau de bord, tel que montré. Positionnez soigneusement les boutons sur les brides à travers les ouvertures dans les attaches de montage. Appuyez sur le pare-brise pour vous assurer que le joint est en contact avec la partie supérieure du tableau de bord.

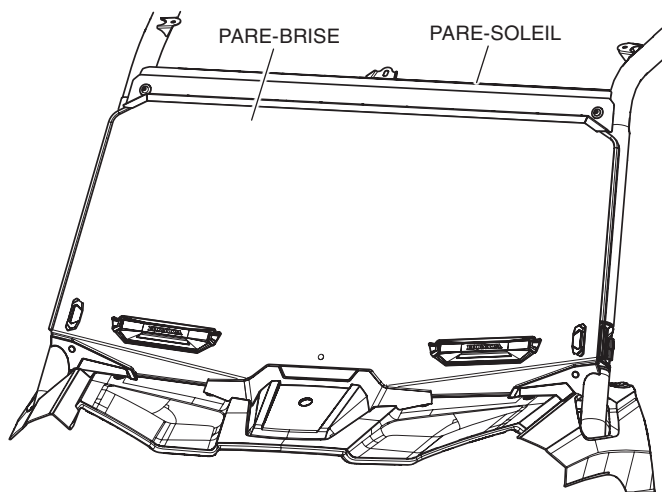

11. Assurez-vous que les boutons sont complètement insérés dans les attaches de montage, puis tournez les boutons de 90 degrés vers la droite jusqu'à la position montrée pour fixer le pare-brise.

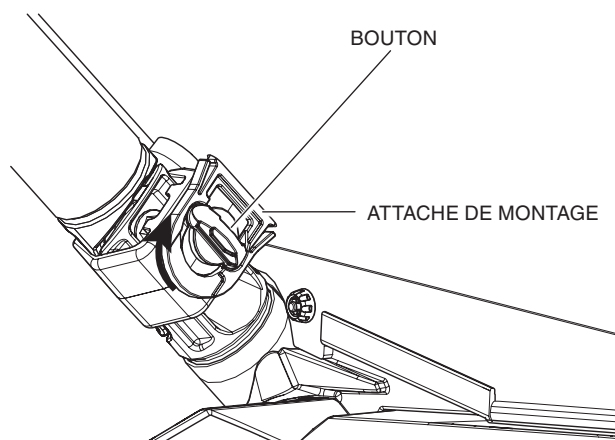

12. Retirez la doublure de papier de la bande adhésive sur le joint en mousse et collez la bande sur le côté supérieur de la barre transversale du dispositif de protection des occupants supérieur. Assurez-vous que la mousse recouvre le rebord supérieur du support de fixation et est centrée par rapport aux côtés du véhicule.
13. Serrez complètement la quincaillerie du pare-soleil (A).

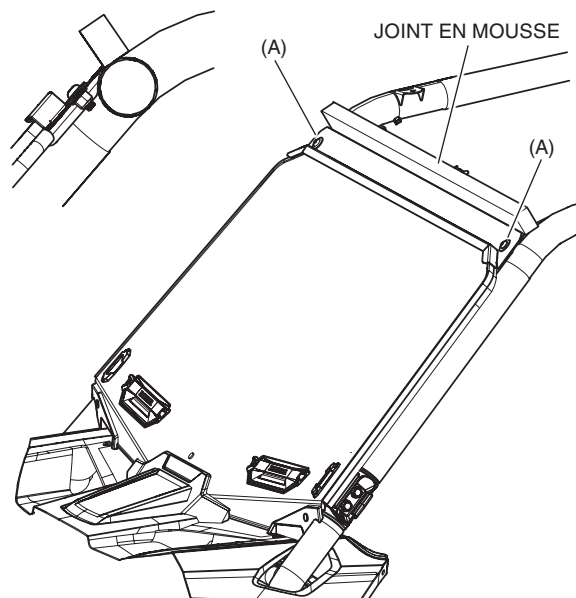

14. Fixez le support central sur le tableau de bord à l'aide de deux attaches de garniture. Appliquez une pression sur la partie extérieure du pare-brise pour que les trous sur le support central soient alignés avec les trous dans le tableau de bord.

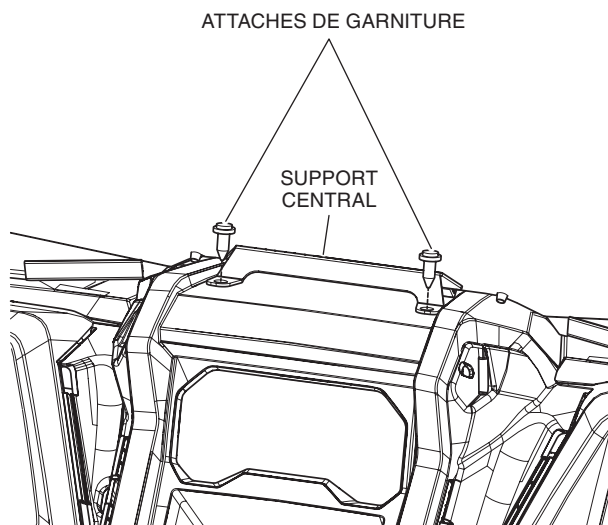

15. Réinstallez le toit qui a été enlevé à l'étape 1. Assurez-vous que le rebord avant du toit comprime le joint en mousse sur toute la largeur du véhicule. Assurez-vous de serrer solidement toute la quincaillerie.

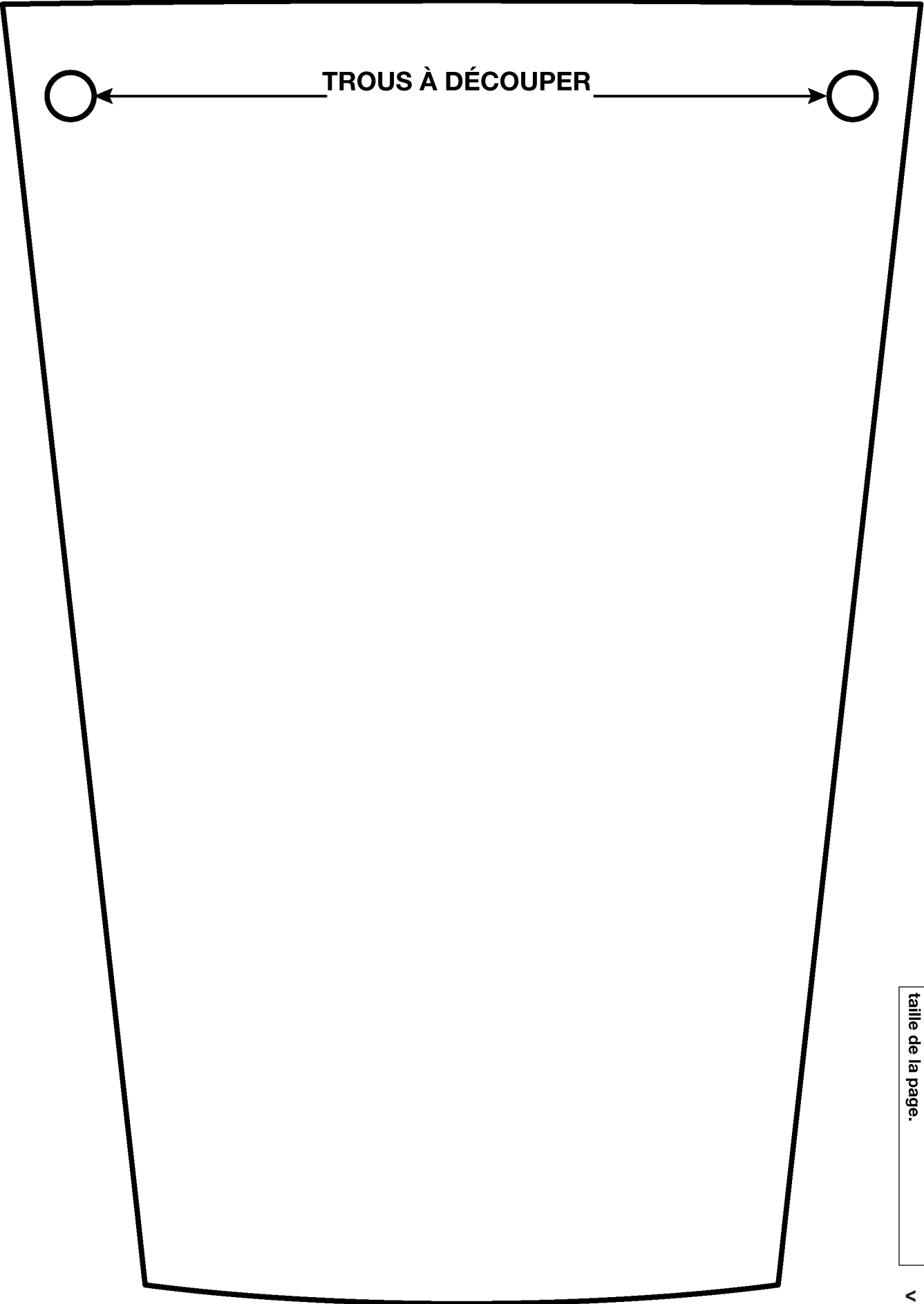
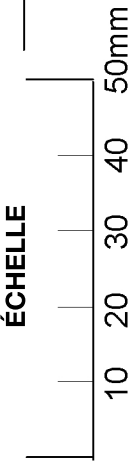
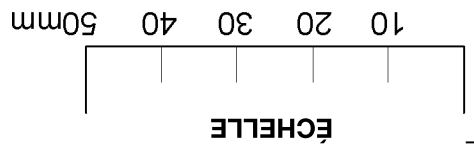

AVIS
Si vous imprimez ce gabarit à partir de votre ordinateur local, assurez-vous que les réglages de l'imprimante ne réduisent pas la taille de la page.