

Concessionnaire Honda : Prière de remettre un exemplaire de ces directives au client.

LISTE DES PIÈCES

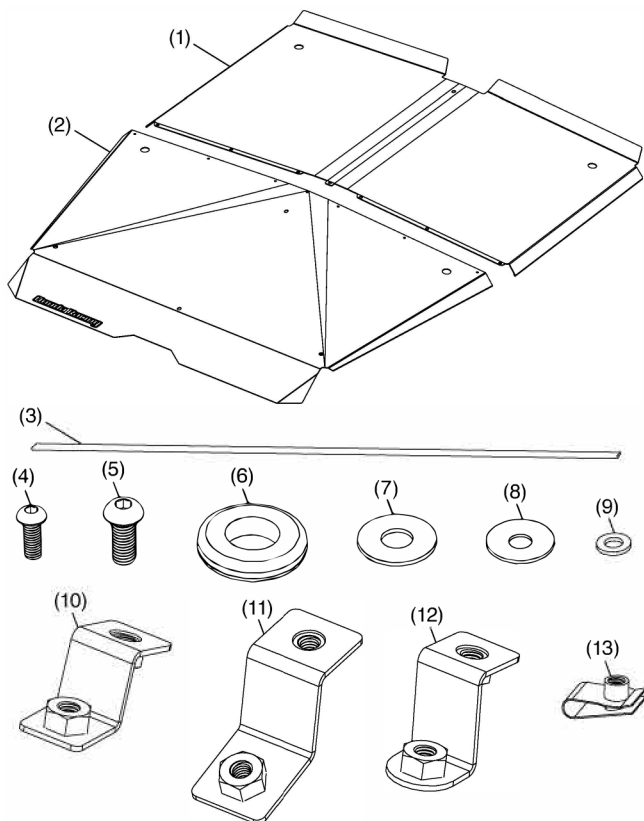

OUTILS REQUIS

Clé hexagonale de 4 mm

Clé hexagonale de 5 mm

INFORMATION RELATIVE À L'USAGE ET À L'ENTRETIEN

- Vérifier les supports d'accessoires fréquemment et les resserrer au besoin.
- Remplacer cet accessoire par un neuf en cas de dommages ou de décoloration excessive.
- Lorsque cet accessoire devient sale, le rincer à fond avec de l'eau fraîche pour enlever la saleté meuble, puis le laver avec un linge ou une éponge propre.
- Ne pas utiliser une brosse pour nettoyer cet accessoire, car elle risquerait d'égratigner la surface.
- Ne jamais utiliser des solvants de pétrole comme de l'essence, des diluants, de la benzine, de nettoyeurs à base d'acide ou alcalins.

Numéro	Description	Qté
(1)	Toit en aluminium – section arrière	1
(2)	Toit en aluminium – section avant	1
(3)	Joint adhésif	1
(4)	Boulon à tête bouton de 6 × 16 mm	7
(5)	Boulon à tête bouton de 8 × 20 mm	6
(6)	Œillet en caoutchouc	4
(7)	Rondelle en caoutchouc	2
(8)	Rondelle à collerette en acier	8
(9)	Rondelle en acier plate	7
(10)	Support de fixation central	1
(11)	Support de fixation avant	1
(12)	Support de fixation arrière	1
(13)	Écrou-agrafe	7
(14)	URL des directives d'installation (non montré)	1

INSTALLATION

1. Retirer les six boulons qui retiennent le toit arrière d'origine à partir de l'intérieur du véhicule.

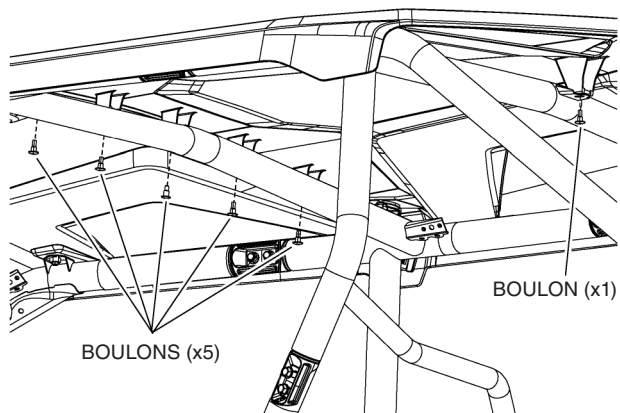

2. Retirer les six boulons qui retiennent le toit arrière d'origine à partir de l'extérieur du véhicule. Retirer le toit arrière d'origine et le mettre de côté.

BOULONS (x3)

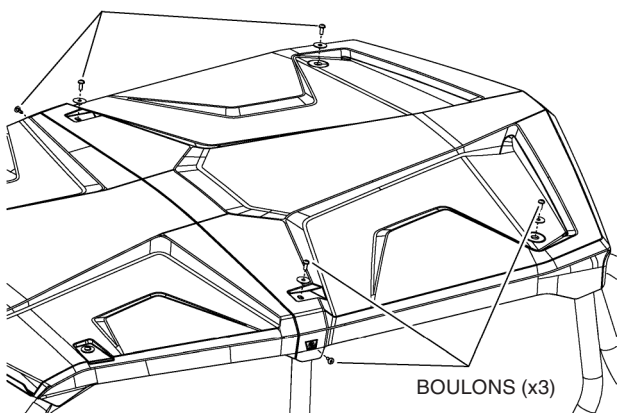

3. Retirer les deux boulons qui retiennent le toit avant d'origine à partir de l'intérieur du véhicule.

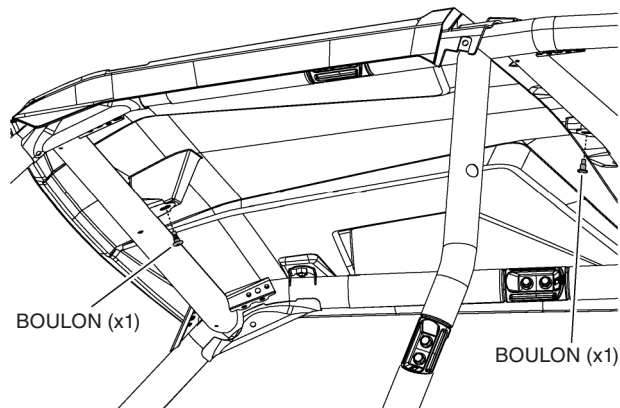

4. Retirer les deux boulons et les entretoises qui retiennent le toit avant d'origine à partir de l'extérieur du véhicule. Retirer le toit avant d'origine et le mettre de côté.

BOULONS (x2)

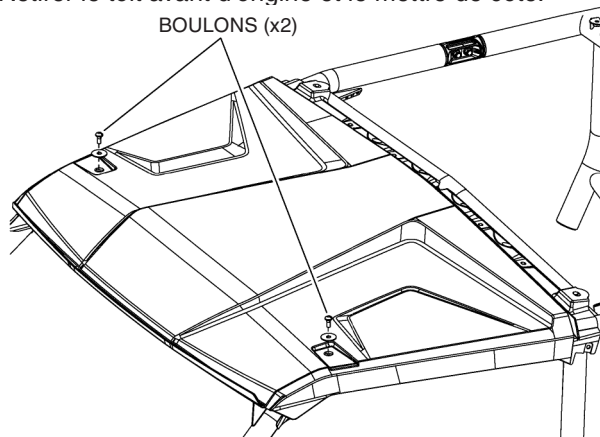

5. Installer le support de fixation avant sur le dessus de la bride de fixation du dispositif de protection des occupants avant à l'aide d'un boulon à tête bouton de 8 x 20 mm et d'une rondelle à collerette en acier. Bien serrer la quincaillerie.

REMARQUE : Installer la rondelle de manière à ce que le côté à collerette soit orienté vers le bas, vers le plancher du véhicule.

REMARQUE : Orientation du support : le côté long se fixe sur le véhicule, le côté court se fixe sur le toit.

SUPPORT AVANT

RONDILLE À COLLERETTE

BOULON À TÊTE BOUTON DE 8 x 20 mm

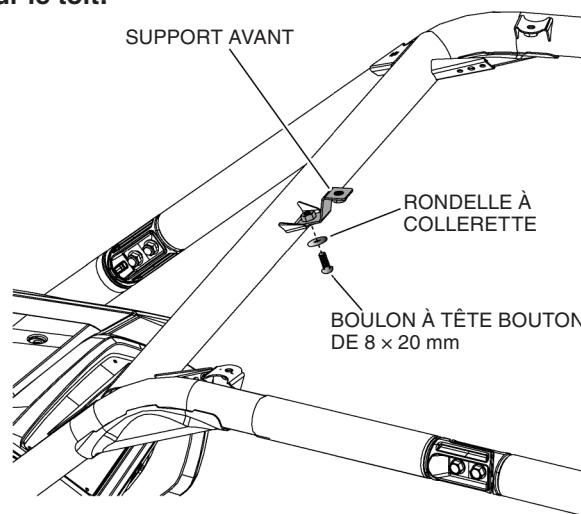

CÔTÉ COURT

CÔTÉ LONG

AVANT

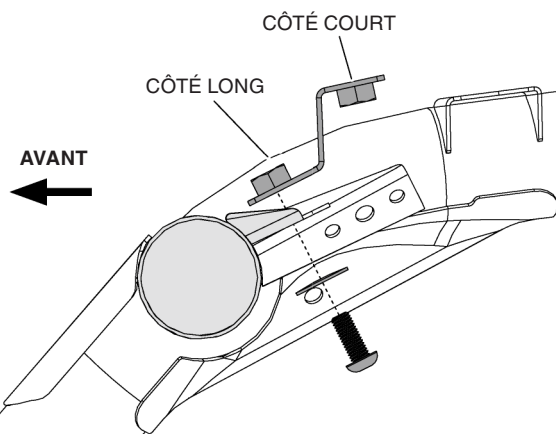

6. Installer le support de fixation central sur le dessus de la bride de fixation du dispositif de protection des occupants central à l'aide d'un boulon à tête bouton de 8 x 20 mm et d'une rondelle à collerette en acier. Bien serrer la quincaillerie.

REMARQUE : Installer la rondelle de manière à ce que le côté à collerette soit orienté vers le bas, vers le plancher du véhicule.

REMARQUE : Orientation du support tel que montré.

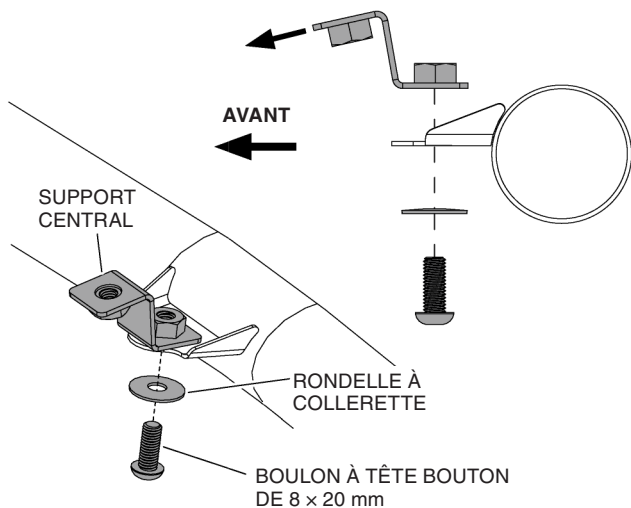

7. Installer le support de fixation arrière sur le dessus de la bride de fixation du dispositif de protection des occupants arrière à l'aide d'un boulon à tête bouton de 8 x 20 mm et d'une rondelle à collerette en acier. Bien serrer la quincaillerie.

REMARQUE : Installer la rondelle de manière à ce que le côté à collerette soit orienté vers le bas, vers le plancher du véhicule.

REMARQUE : Orientation du support tel que montré.

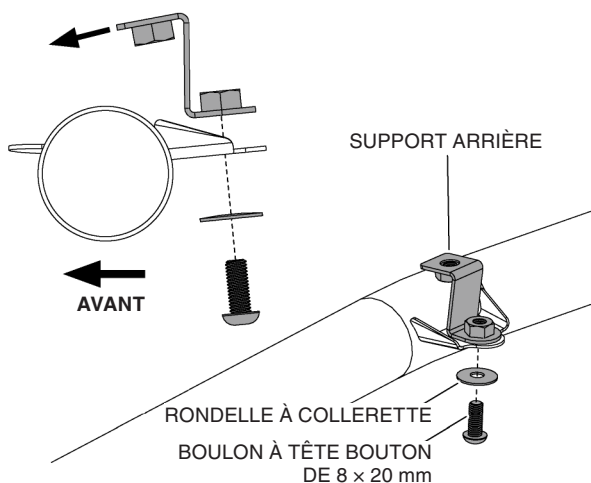

8. Installer deux œillets en caoutchouc et le joint adhésif à l'intérieur du toit avant tel que montré.

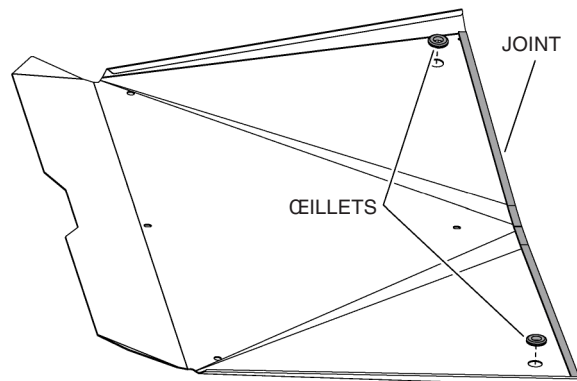

9. Installer deux œillets en caoutchouc et sept écrous-agrafes à l'intérieur du toit arrière tel que montré.

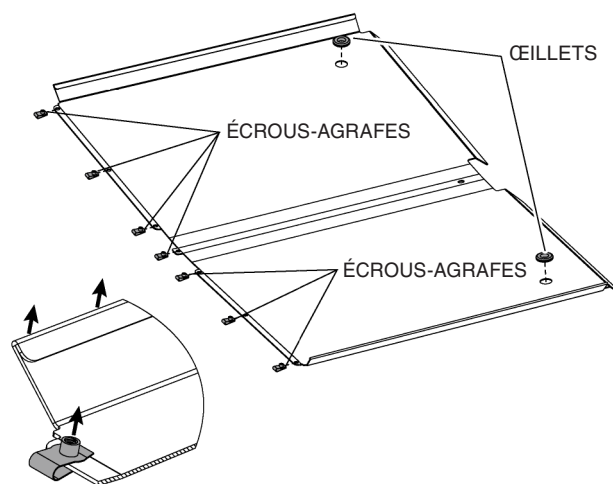

10. Placer soigneusement le bord arrière du toit avant par-dessus le bord avant du toit arrière tout en alignant les trous dans les deux pièces. Installer les deux sections de toit ensemble à l'aide de sept boulons à tête bouton de 6 x 16 mm et de rondelles plates tel que montré. S'assurer que la quincaillerie est bien serrée.

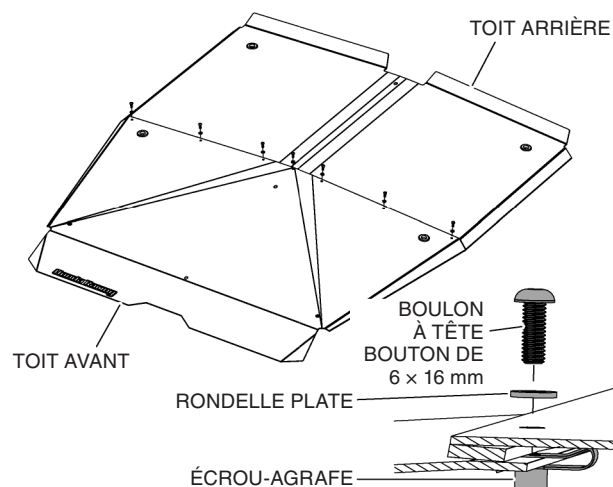

11. Placer le toit sur le dessus du dispositif de protection des occupants tel que montré.

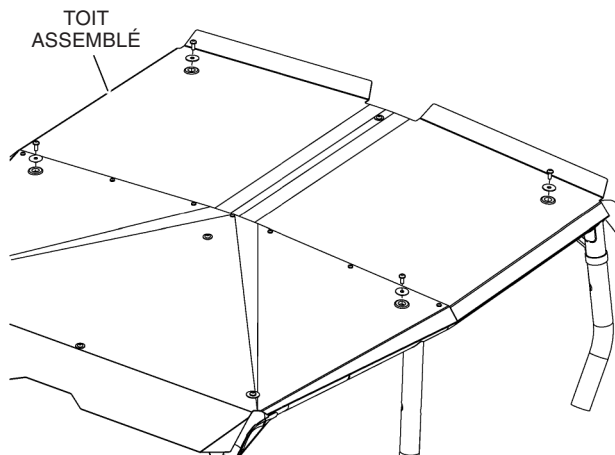

12. Installer sans serrer le toit aux deux emplacements des coins avant à l'aide des boulons d'origine retirés à l'étape 4, ainsi que d'une rondelle en caoutchouc et d'une rondelle à collerette en acier à chaque emplacement.

REMARQUE : Placer la rondelle en caoutchouc entre le toit et le cadre tel que montré.

REMARQUE : Installer la rondelle de manière à ce que le côté à collerette soit orienté vers le bas, vers le plancher du véhicule.

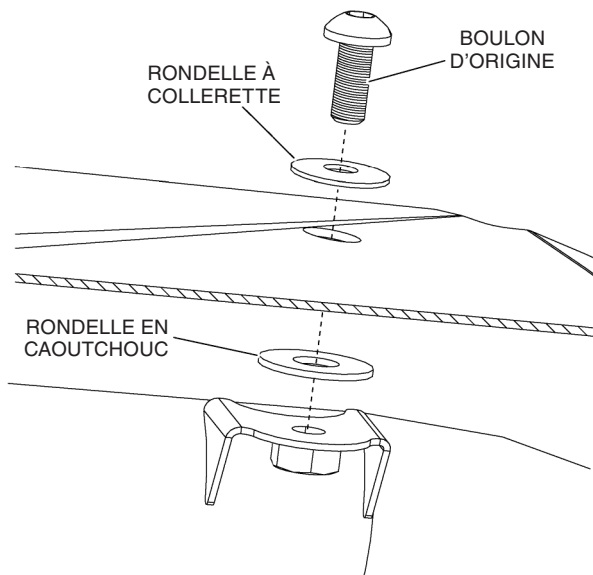

13. Installer sans serrer le toit aux quatre emplacements extérieurs avec les œillets en caoutchouc à l'aide des boulons et des rondelles d'origine retirés à l'étape 2.

REMARQUE : Le côté surélevé de la rondelle d'origine est orienté vers le toit.

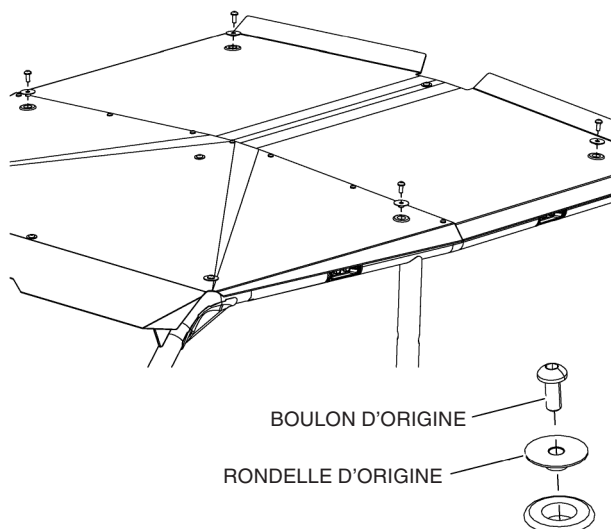

14. Installer sans serrer le toit aux trois emplacements centraux à l'aide de trois boulons à tête bouton de 8 x 20 mm et de rondelles à collerette en acier tel que montré.

REMARQUE : Installer les rondelles de manière à ce que les côtés à collerette soient orientés vers le bas, vers le plancher du véhicule.

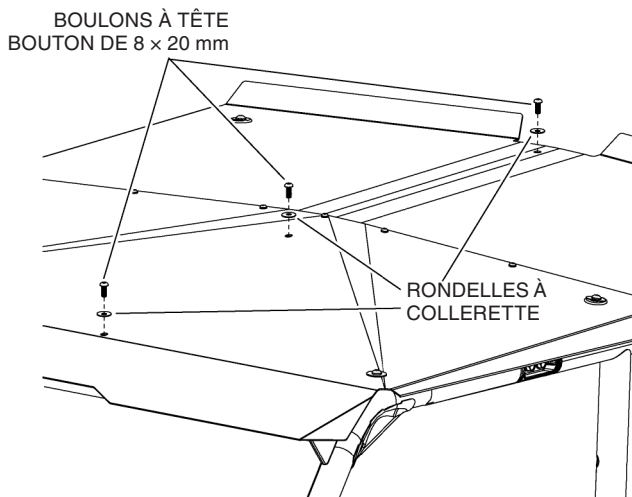

15. Serrer solidement les fixations dans l'ordre indiqué ci-dessous pour s'assurer que le toit épouse correctement le dessus du dispositif de protection des occupants.

