



INSTRUCTIONS D'INSTALLATION

Accessoire

TOIT EN ALUMINIUM
N° DE PIÈCE 0SL90-HL6-A00

Application

SXS1000S2R
SXS1000S2X

N° du document

MII 16561

Date de parution

Mars 2019

Revendeur Honda : Prière de remettre une copie de ces instructions à votre client.

LISTE DES PIÈCES

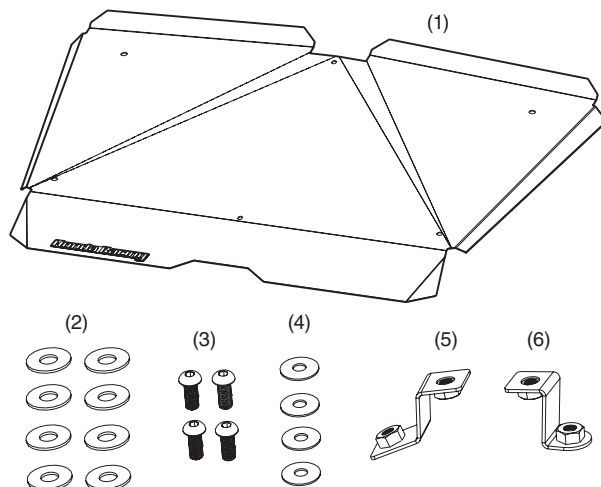

OUTILS REQUIS

Clé hexagonale de 5 mm

INFORMATION RELATIVE À L'USAGE ET À L'ENTRETIEN

- Vérifiez les supports d'accessoires fréquemment et resserrez-les au besoin.
- Remplacez cet accessoire par un neuf en cas de dommages ou de décoloration excessive.
- Lorsque cet accessoire devient sale, rincez-le à fond avec de l'eau fraîche pour enlever la saleté meuble, puis lavez-le avec un linge ou une éponge propre.
- N'utilisez pas une brosse pour nettoyer cet accessoire car elle risque d'égratigner la surface.
- N'utilisez jamais des solvants de pétrole comme de l'essence, des diluants, de la benzine, de l'acide ou des nettoyeurs alcalins.

N°	Description	Qté
(1)	Toit en aluminium	1
(2)	Rondelle en caoutchouc	8
(3)	Boulon à tête hexagonale de 20 mm	4
(4)	Rondelle en acier	4
(5)	Support de fixation avant	1
(6)	Support de fixation arrière	1

INSTALLATION

⚠ ATTENTION

1. Enlevez les quatre boulons de coins et les rondelles qui retiennent le toit d'origine au véhicule. Mettez la quincaillerie de côté en vue de la réinstaller.

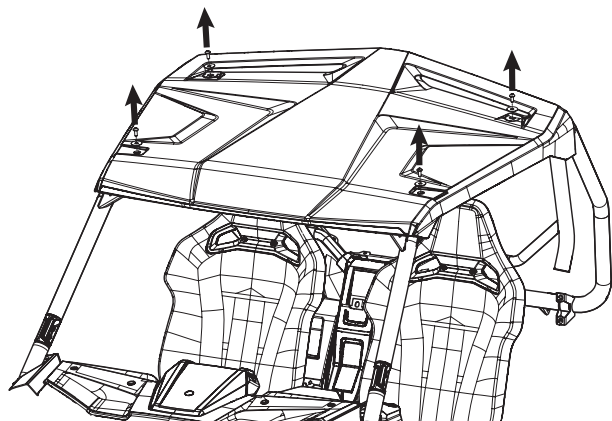

2. Retirez les deux boulons qui retiennent le toit à partir de l'intérieur du véhicule. Retirez le toit et mettez-le de côté.

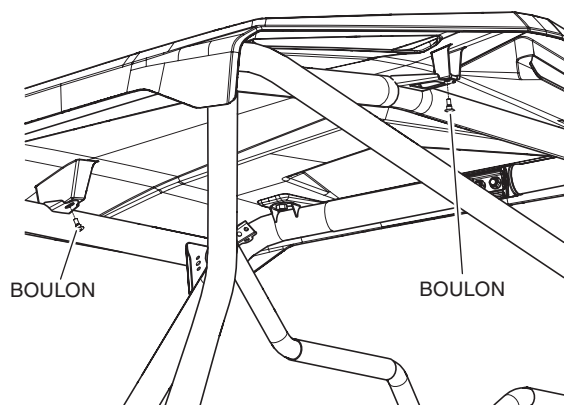

3. Installez les supports de fixation arrière et avant à l'intérieur du dispositif de protection des occupants dans les emplacements indiqués à l'aide de deux boulons à tête hexagonale de 20 mm et des rondelles en acier.

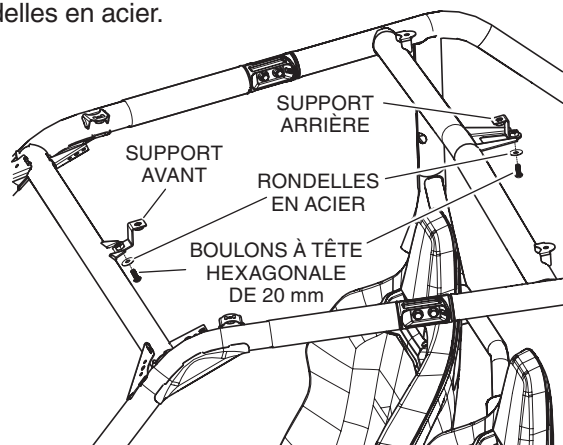

4. Placez le toit en aluminium au-dessus du dispositif de protection des occupants. Fixez sans serrer le toit dans les deux emplacements centraux à l'aide de deux boulons à tête hexagonale de 20 mm et des rondelles en acier tel que montré. Ne serrez pas complètement la quincaillerie à cette étape.

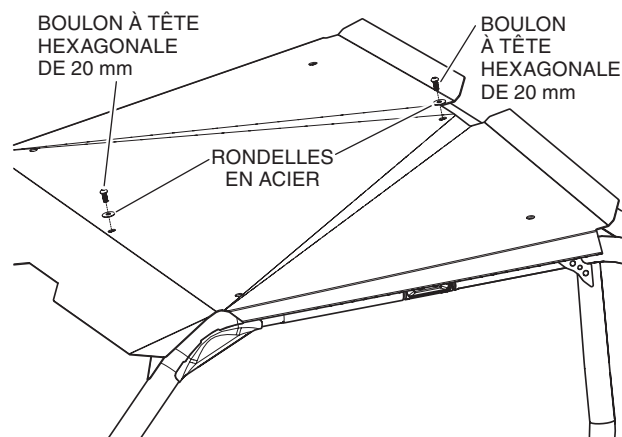

5. Fixez le toit dans les quatre emplacements extérieurs à l'aide des boulons d'origine et des rondelles retirés à l'étape 1, ainsi que les deux rondelles en caoutchouc dans chaque emplacement. Assurez-vous de serrer solidement toute la quincaillerie.

REMARQUE : Installez une rondelle en caoutchouc entre la rondelle d'origine et le toit et l'autre rondelle en caoutchouc entre le toit et le cadre tel que montré.

REMARQUE : Le côté surélevé de la rondelle d'origine est orienté vers le toit.

