

Concessionnaire Honda : Prière de remettre un exemplaire de ces directives au client.

LISTE DES PIÈCES

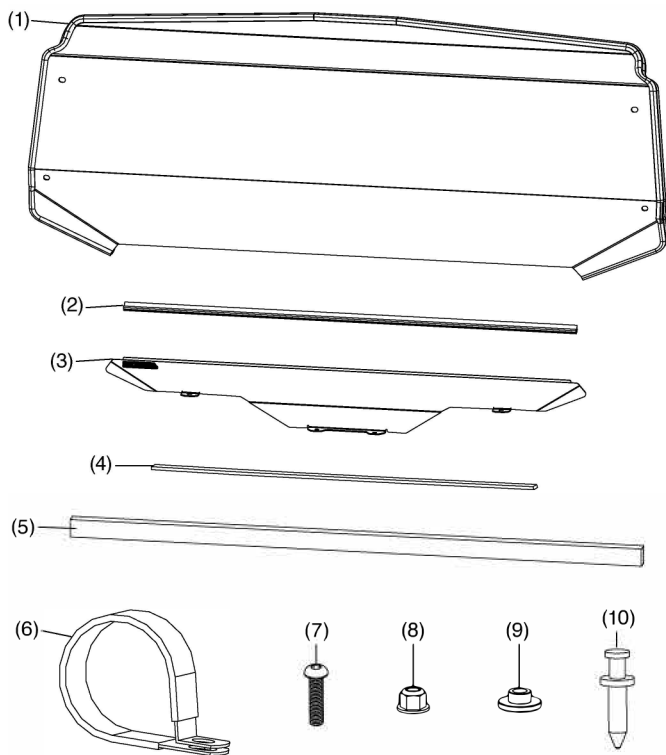

Numéro	Description	Qté
(1)	Panneau arrière	1
(2)	Garniture floquée	1
(3)	Support de fixation inférieur	1
(4)	Mousse adhésive	1
(5)	Joint en mousse	1
(6)	Bride de serrage	4
(7)	Vis de 6 x 25 mm	4
(8)	Écrou à embase nyloc de 6 mm	4
(9)	Entretoise à épaulement	4
(10)	Attache de garniture	4
(11)	URL des directives d'installation (non montré)	1

OUTILS REQUIS

- Douille de 10 mm
- Ruban à mesurer
- Ciseaux
- Clé hexagonale de 4 mm
- Clé à cliquet

INFORMATION RELATIVE À L'USAGE ET À L'ENTRETIEN

- Vérifier les supports d'accessoires fréquemment et les resserrer au besoin.
- Remplacer cet accessoire par un neuf en cas de dommages ou de décoloration excessive.
- Lorsque cet accessoire devient sale, le rincer à fond avec de l'eau fraîche pour enlever la saleté meuble, puis le laver avec un linge ou une éponge propre.
- Ne pas utiliser une brosse pour nettoyer cet accessoire, car elle risquerait d'égratigner la surface.
- Ne jamais utiliser des solvants de pétrole comme de l'essence, des diluants, de la benzine, de nettoyants à base d'acide ou alcalins.

INSTALLATION

1. Retirer les cinq boulons qui retiennent le toit arrière d'origine à partir de l'intérieur du véhicule.

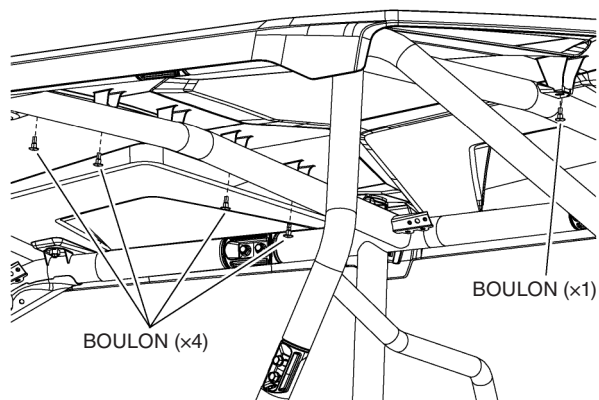

2. Retirer les six boulons qui retiennent le toit arrière d'origine à partir de l'extérieur du véhicule. Retirer le toit arrière d'origine et le mettre de côté.

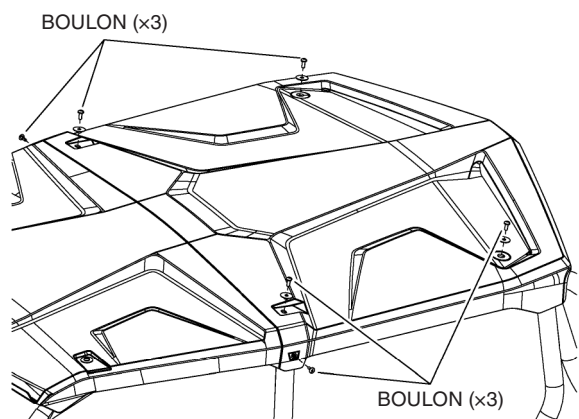

3. Retirer les quatre attaches de garniture d'origine du cache supérieur du dossier tel que montré.

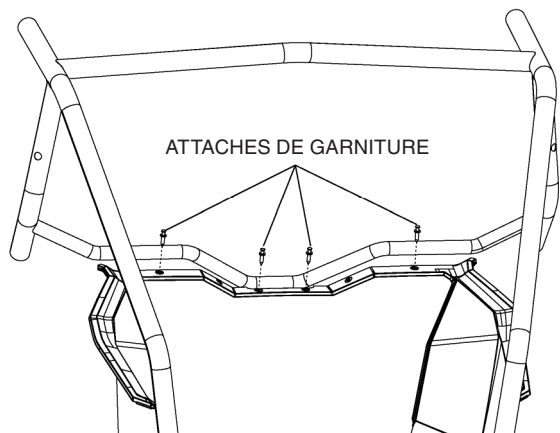

4. Retirer le film de la mousse adhésive et l'appliquer le long de la base du panneau de carrosserie, juste au-dessus des attaches de garniture retirées à l'étape précédente.

Remarque : S'assurer que la surface de contact est propre avant d'appliquer la mousse adhésive.

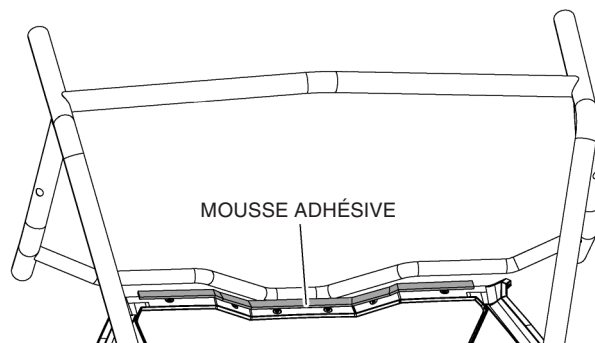

5. Installer la garniture floquée dans la coulisse le long du rebord supérieur du support de fixation inférieur tel que montré.

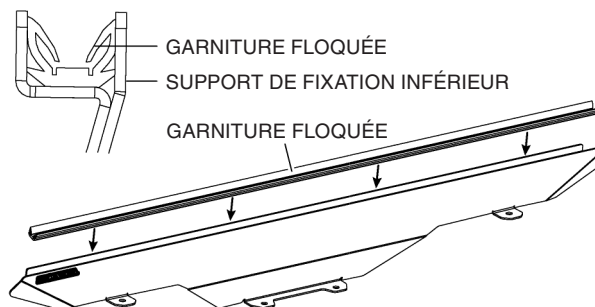

6. Placer le support de fixation inférieur juste derrière le tube du dispositif de protection des occupants horizontal qui se trouve derrière le siège. La bride de fixation qui se trouve au milieu du support de fixation inférieur reposera au-dessus du cache supérieur du dossier. Le logo « HONDA » est visible de l'extérieur du véhicule.

REMARQUE : Positionner les fentes des attaches de garniture de façon à ce qu'elles soient orientées à l'opposé du support de fixation.

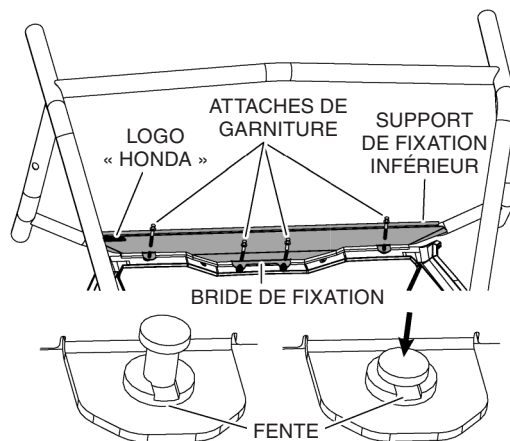

7. Installer quatre brides autour des tubes verticaux du dispositif de protection des occupants (deux de chaque côté) tel que montré. Le côté plat des brides doit être orienté vers l'extérieur, vers la caisse.

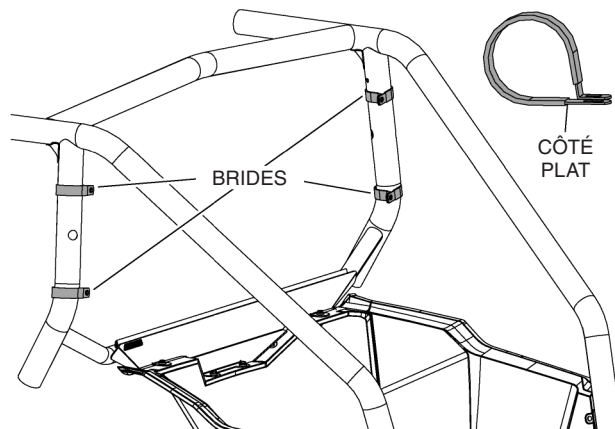

8. Soulever le panneau arrière de manière à ce que le trou de montage du coin côté conducteur du panneau arrière (A) soit près de la bride de serrage supérieure sur le tube vertical du dispositif de protection des occupants. Répéter le geste du côté passager (B), puis abaisser le rebord inférieur dans la coulisse sur le support de fixation (C).

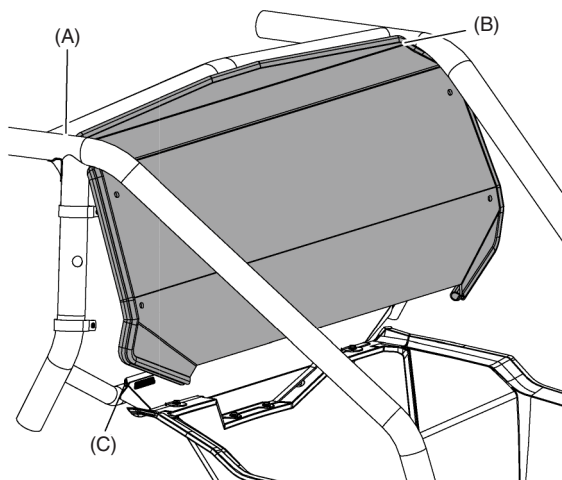

9. Ajuster la position du panneau arrière au besoin afin d'aligner les trous de montage du panneau arrière sur les brides de serrage. S'assurer que le rebord inférieur du panneau arrière est à l'intérieur de la coulisse sur le support de fixation.

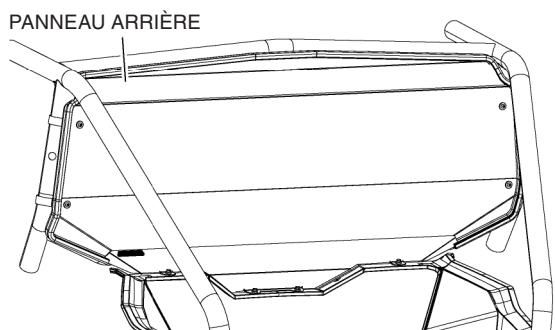

10. Fixer sans serrer les quatre brides de serrage sur le panneau arrière en utilisant un boulon à tête hexagonale de 25 mm, une entretoise à épaulement et un écrou à embase nyloc de 6 mm par bride de serrage. Une fois les quatre brides fixées au panneau arrière, serrer la quincaillerie jusqu'à ce que les trois premiers filets de chaque vis soient visibles à l'extérieur de l'écrou.

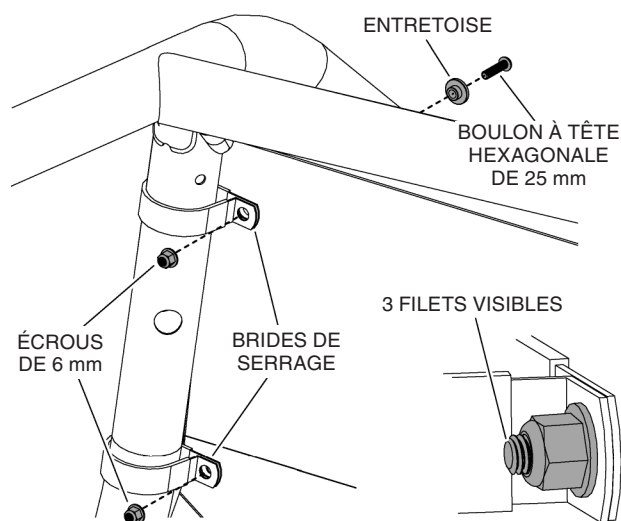

11. Retirer le film du joint en mousse (48 × 1,5 × 1 po) pour le coller à la partie supérieure de la barre transversale supérieure du dispositif de protection des occupants, tel que montré. S'assurer que le joint en mousse est placé au centre d'un côté ou de l'autre sur le dispositif de protection des occupants avant de l'appuyer pour le mettre en place.

Remarque : S'assurer que la surface de contact est propre avant d'appliquer la mousse adhésive.

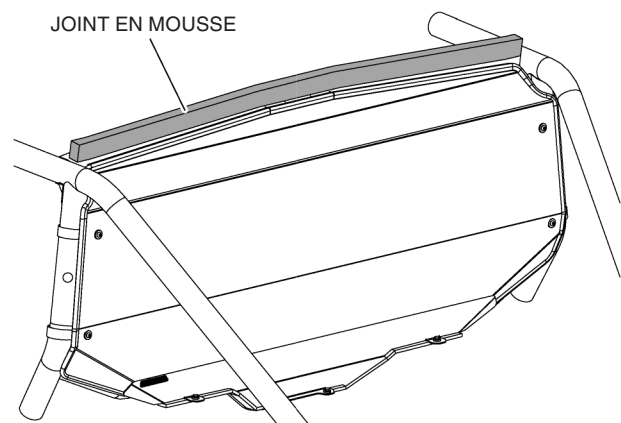

12. Réinstaller le toit sur le véhicule à l'aide de la quincaillerie d'origine. Bien serrer la quincaillerie.