

Revendeur Honda : Prière de remettre une copie de ces instructions à votre client.

LISTE DES PIÈCES

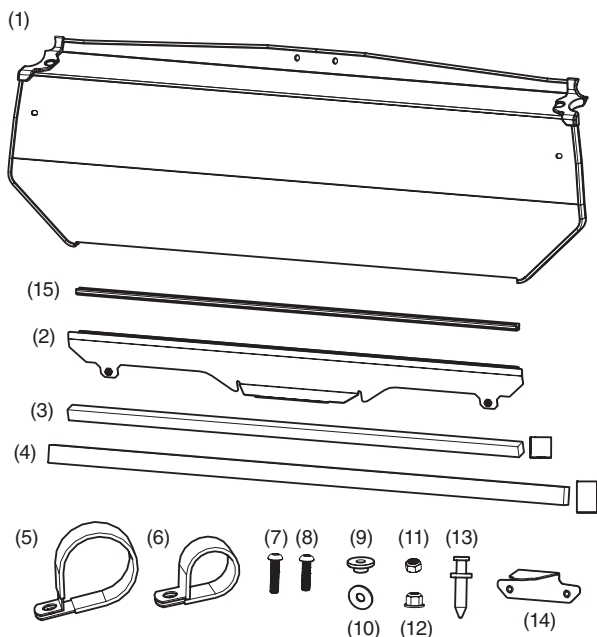

OUTILS REQUIS

- Douille de 10 mm
- Ruban à mesurer
- Ciseaux
- Clé hexagonale de 4 mm
- Clé à cliquet

INFORMATION RELATIVE À L'USAGE ET À L'ENTRETIEN

- Vérifiez les supports d'accessoires fréquemment et resserrez-les au besoin.
- Remplacez cet accessoire par un neuf en cas de dommages ou de décoloration excessive.
- Lorsque cet accessoire devient sale, rincez-le à fond avec de l'eau fraîche pour enlever la saleté meuble, puis lavez-le avec un linge ou une éponge propre.
- N'utilisez pas une brosse pour nettoyer cet accessoire car elle risque d'égratigner la surface.
- N'utilisez jamais des solvants de pétrole comme de l'essence, des diluants, de la benzine, de l'acide ou des nettoyeurs alcalins.

N°	Description	Qté
(1)	Panneau arrière	1
(2)	Support de fixation inférieur	1
(3)	Mousse adhésive (99,1 L x 3,8 H x 1,9 P cm [39 L x 1,5 H x ¾ P po])	1
(4)	Joint en mousse (121,9 L x 3,8 H x 2,5 P cm [48 L x 1,5 H x 1 P po])	1
(5)	Grande bride de serrage	2
(6)	Petite bride de serrage	2
(7)	Vis de 6 x 25 mm	2
(8)	Vis de 6 x 20 mm	2
(9)	Entretoise à épaulement	4
(10)	Rondelle plate	2
(11)	Écrou nyloc de 6 mm	2
(12)	Écrou à embase nyloc de 6 mm	2
(13)	Attache de garniture	2
(14)	Support de fixation supérieur	1
(15)	Garniture floquée	1
(16)	URL des directives d'installation (non montrée)	1

INSTALLATION

1. Enlevez les quatre boulons de coins et les rondelles qui retiennent le toit d'origine au véhicule. Mettez la quincaillerie de côté en vue de la réinstaller.

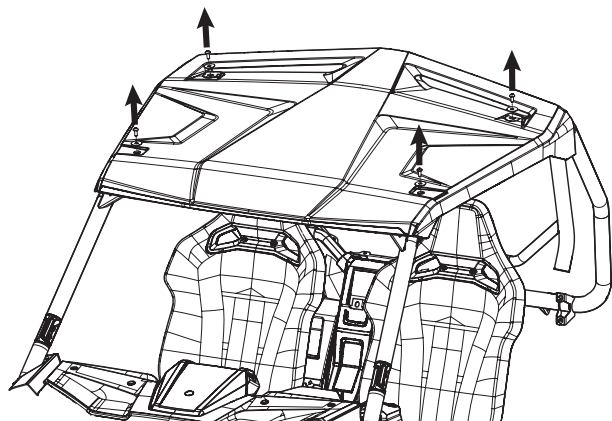

2. Retirez les deux boulons d'origine qui retiennent le toit à partir de l'intérieur du véhicule. Retirez le toit et mettez-le de côté.

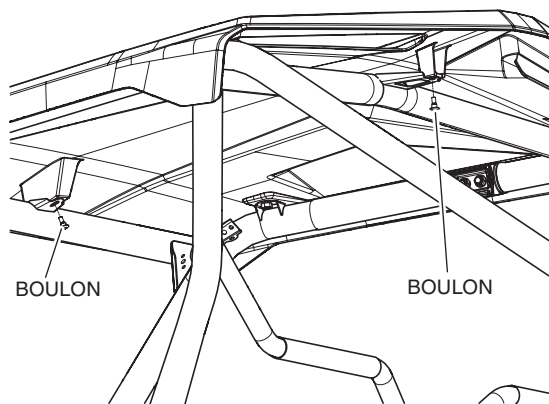

3. Retirez les deux attaches de garniture d'origine du cache supérieur du dossier tel que montré.

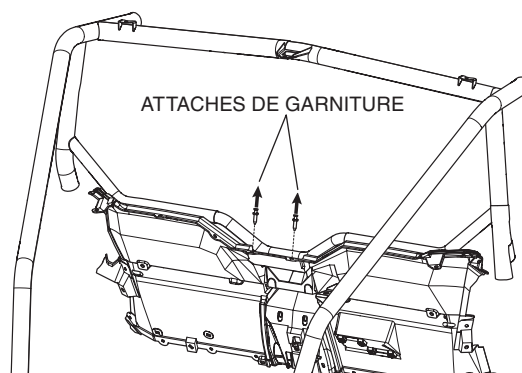

4. Coupez deux morceaux de mousse adhésive de 400 mm (99,1 L x 3,8 H x 1,9 P cm [39 L x 1,5 H x ¾ P po]). Retirez la doublure et collez ces deux morceaux de mousse adhésive sur les rebords extérieurs et intérieurs du support de fixation inférieur tel que montré. Utilisez la mousse adhésive restante pour étanchéiser le centre du support à l'intérieur du véhicule.

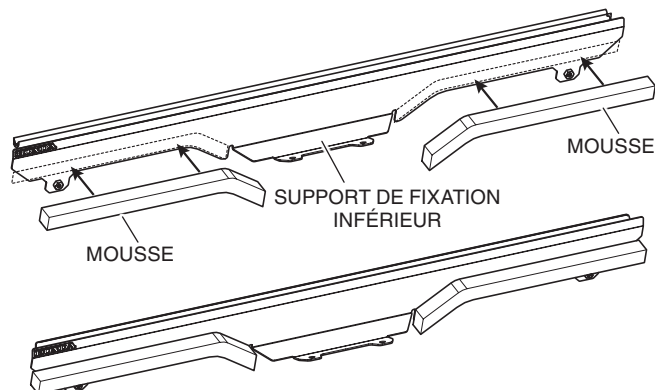

5. Installez la garniture floquée dans la coulisse le long du rebord supérieur du support tel que montré.

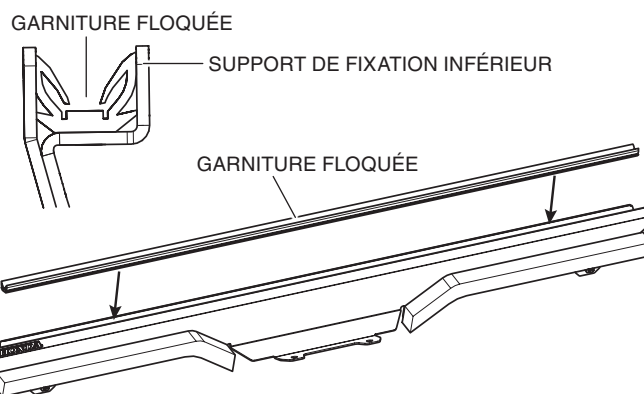

6. Installez deux brides de serrage autour du tube du dispositif de protection des occupants horizontaux et deux grandes brides de serrage autour des tubes du dispositif de protection des occupants verticaux derrière les sièges tel que montré.

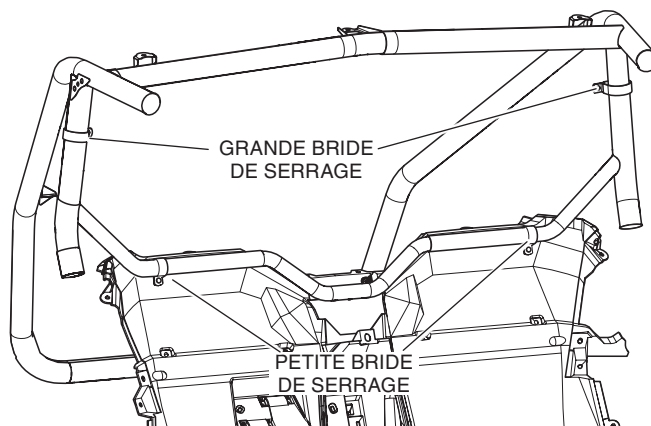

7. Placez le support de fixation inférieur juste derrière le tube du dispositif de protection des occupants horizontal qui se trouve derrière le siège. La bride de fixation qui se trouve au milieu du support de fixation inférieur reposera au-dessus du cache supérieur du dossier. Le logo HONDA est visible de l'extérieur du véhicule.

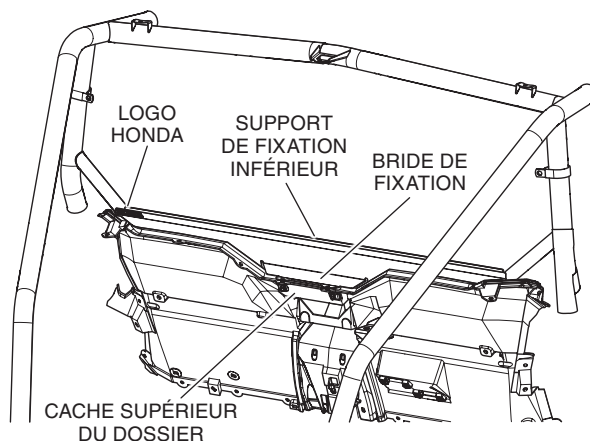

8. Soulevez le panneau arrière de manière à ce que le trou de montage à l'angle côté conducteur du panneau arrière (A) soit près de la grande bride de serrage sur le tube du dispositif de protection des occupants vertical. Répétez le geste du côté passager (B), puis abaissez le rebord inférieur dans la coulisse sur le support de fixation (C) tel que montré.

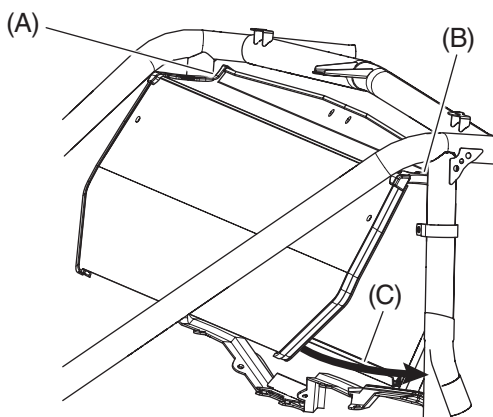

9. Ajustez la position du panneau arrière au besoin afin d'aligner les trous de montage du panneau arrière sur les grandes et petites brides de serrage. Assurez-vous que le rebord inférieur du panneau arrière est à l'intérieur de la coulisse sur le support de fixation.

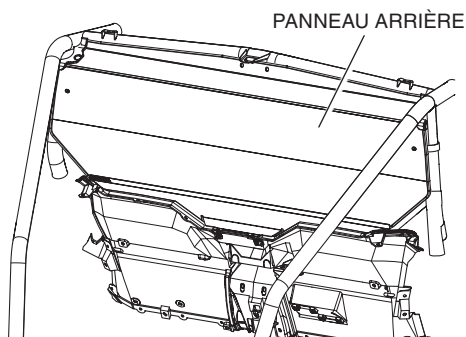

10. Fixez sans serrer les deux grandes brides de serrage sur le panneau arrière en utilisant un boulon à tête hexagonale de 25 mm, une entretoise à épaulement et un écrou à embase nyloc de 6 mm par bride de serrage (se reporter à l'image de l'étape 11).
11. Fixez sans serrer les deux petites brides de serrage sur le support de fixation inférieur en utilisant un boulon à tête hexagonale de 20 mm et une rondelle plate par bride de serrage (tel que montré).

REMARQUE : Assurez-vous que les petites brides de serrage sont correctement alignées sur les écrous soudés sur le support de fixation inférieur avant d'installer le matériel.

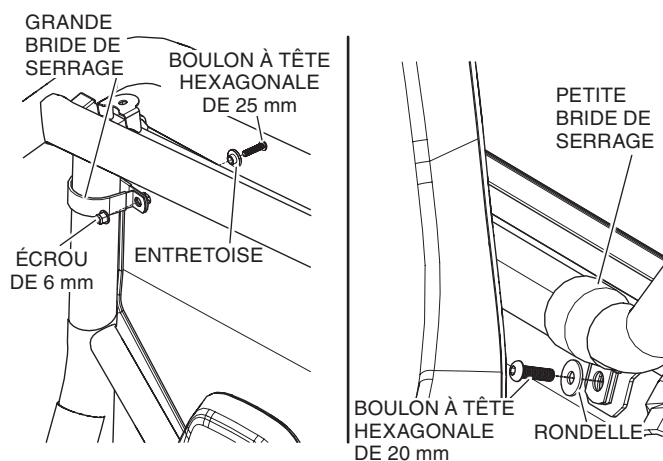

12. Insérez une attache de garniture dans chacun des deux orifices de la bride centrale du support de fixation inférieur.

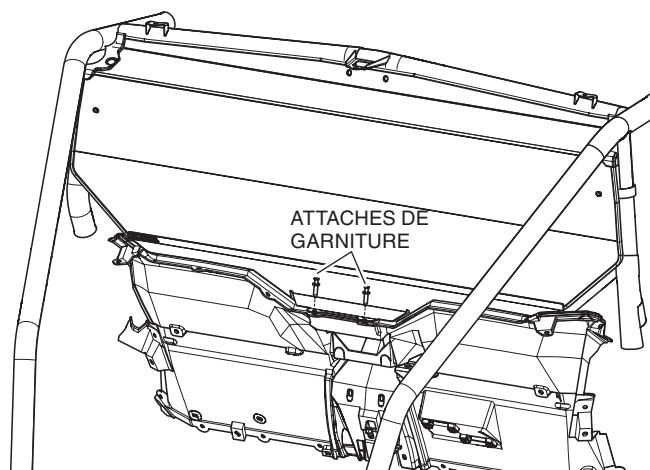

13. Retirez la doublure du joint en mousse (48 po × 1,5 po × 1 po) pour le coller à la partie supérieure de la barre transversale du dispositif de protection des occupants supérieur tel que montré. Assurez-vous que le joint en mousse est placé au centre d'un côté ou de l'autre sur le dispositif de protection des occupants avant de l'appuyer pour le mettre en place.

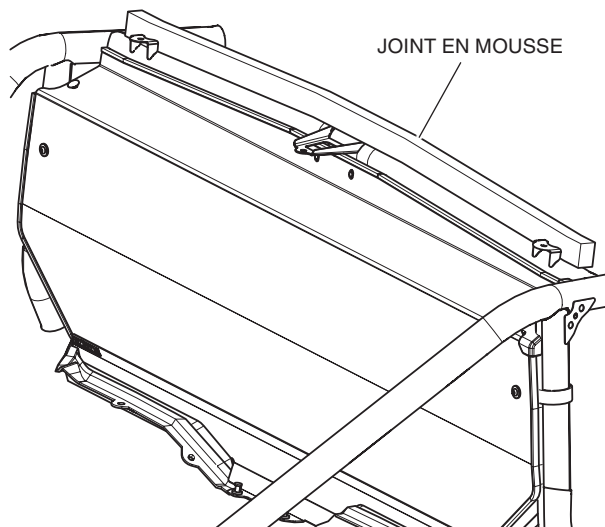

14. Réinstallez le toit sans toute fois installer la quincaillerie à l'emplacement central arrière. Assurez-vous que la languette de fixation centrale arrière du toit est alignée sur l'emplacement de montage sur le tube du dispositif de protection des occupants.
15. Depuis l'extérieur du véhicule, installez sans serrer le support de fixation supérieur entre le panneau arrière et l'emplacement de fixation du toit central.

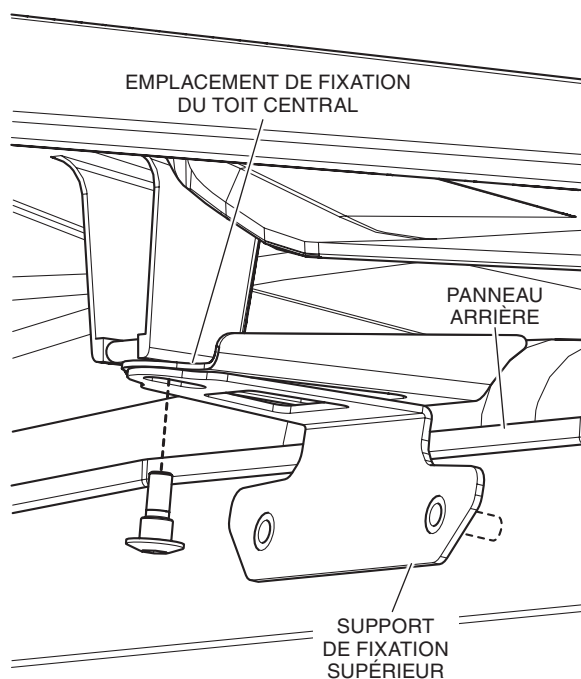

16. Depuis l'intérieur du véhicule, placez sans serrer le support de fixation supérieur sur le panneau arrière à l'aide de deux entretoises à épaulement et des écrous nyloc de 6 mm tel que montré.

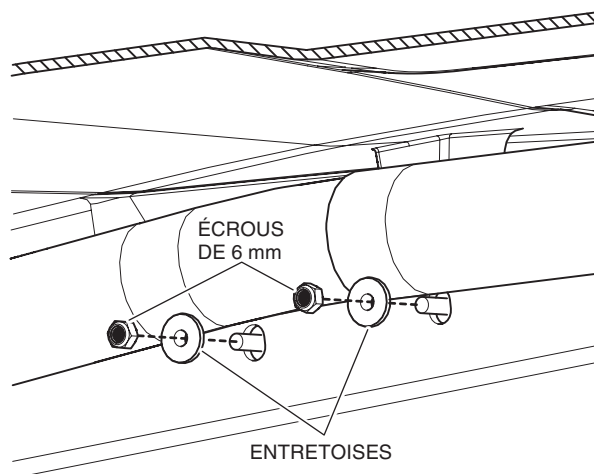

17. Ajustez la position du panneau arrière, du support de fixation inférieur et des brides de serrage au besoin, puis serrez correctement toute la quincaillerie.