

**Revendeur Honda : Prière de remettre une copie de ces instructions à votre client.**

## LISTE DES PIÈCES

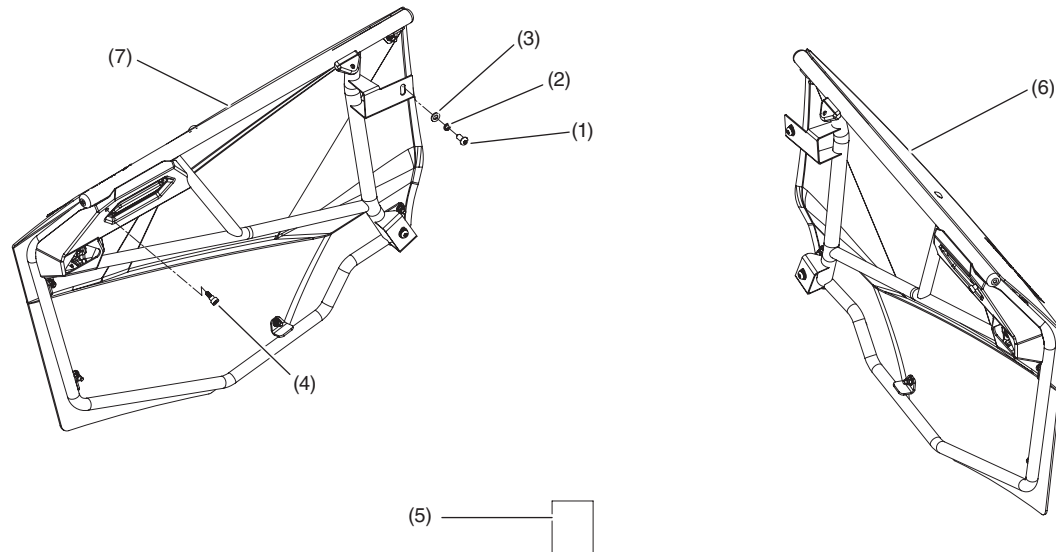

N°	Description	Qté
(1)	Boulon à tête bouton de 5 x 16 mm	4
(2)	Rondelle de blocage à ressort	4
(3)	Rondelle	4
(4)	Vis à épaulement de 4 x 18 mm	2
(5)	URL des directives d'installation	1
(6)	Portière en aluminium du côté conducteur	1
(7)	Portière en aluminium du côté passager	1

## TABLEAU DES COUPLES

Serrez toutes les vis, les boulons et les écrous aux valeurs de couple spécifiées. Consultez le manuel d'entretien pour obtenir les couples de serrage des pièces retirées.

Article	N-m	kgf-m	lbf-pi
Vis à épaulement de 4 mm	11	1,1	8,5
Boulon à tête bouton de 5 mm	28	2,9	20

## OUTILS REQUIS

Douille (12 mm)

Clé à cliquet

Clé dynamométrique

Clé hexagonale à douille de 4 mm

Clé hexagonale à douille de 5 mm

Clé hexagonale à douille de 6 mm

## INSTALLATION

1. Retirez le filet d'arrimage d'origine du côté conducteur et la quincaillerie de la portière d'origine. Conservez pour une réutilisation.

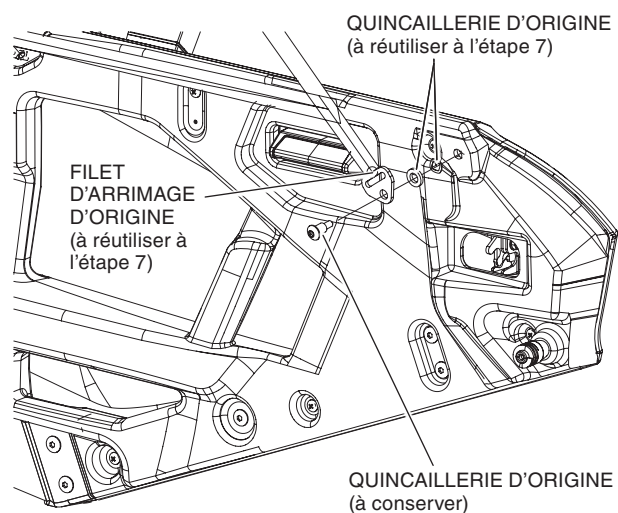
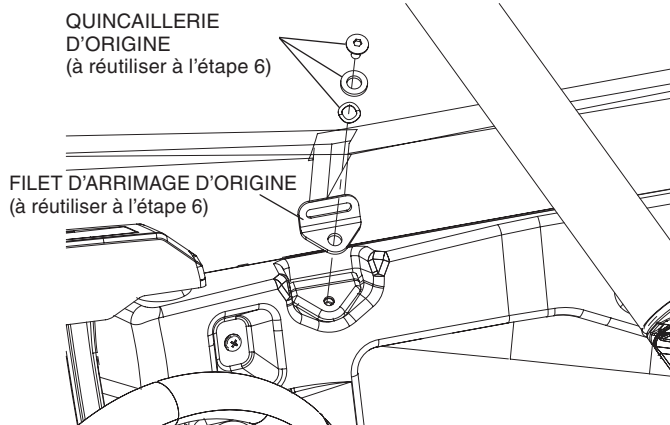

2. Retirez la portière d'origine et la quincaillerie. Conservez pour une réutilisation.

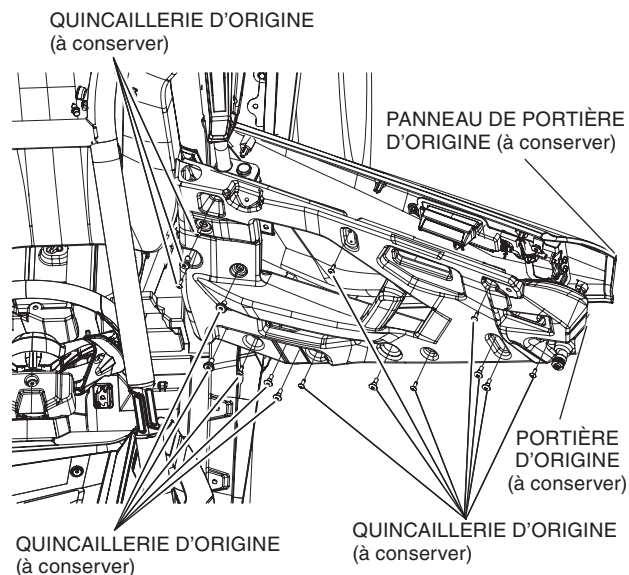

3. Installez sans serrer la portière en aluminium du côté conducteur à l'aide d'un bouton à tête bouton de 5 x 16 mm, d'une rondelle et d'une rondelle de blocage à ressort.

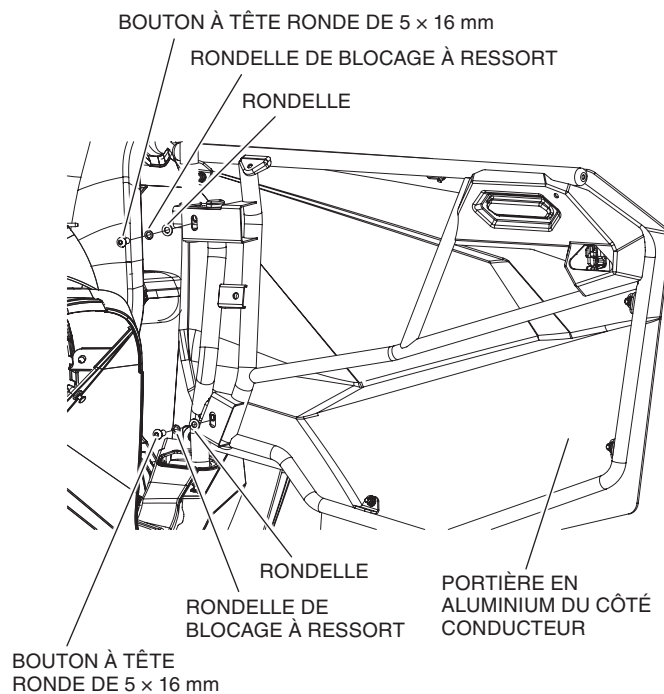

- Réglez la portière de haut en bas afin d'obtenir un bon ajustement tout en vous assurant que le coin avant rentre dans le plastique d'origine.

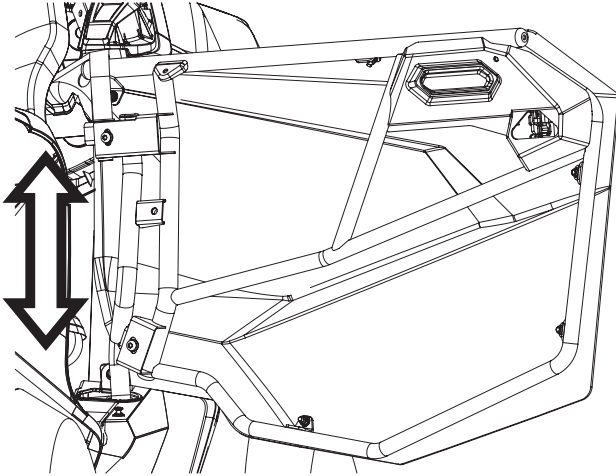

AJUSTEMENT AU COIN AVANT

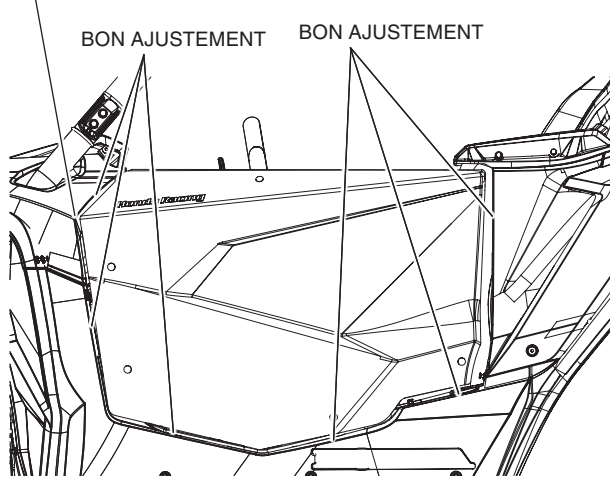

- Ajustez la gâche de sécurité d'origine de haut en bas au besoin pour verrouiller la portière.

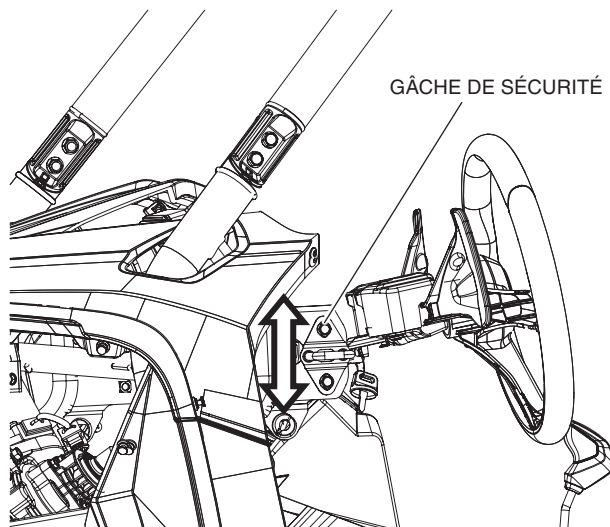

- Fixez le filet d'arrimage d'origine sur le support arrière à l'aide d'une vis d'origine de 5 mm, d'une rondelle d'origine et d'une rondelle de blocage à ressort incurvée d'origine.

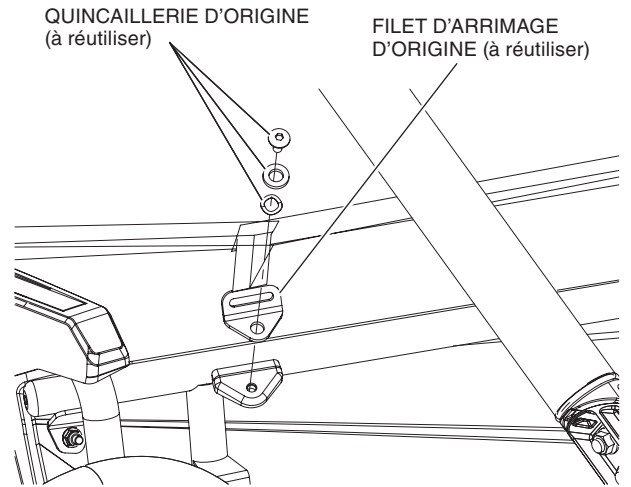

- Fixez le filet d'arrimage sur le support avant à l'aide d'une vis à épaulement de 4 x 18 mm, d'une rondelle d'origine et d'une rondelle de blocage à ressort incurvée d'origine.

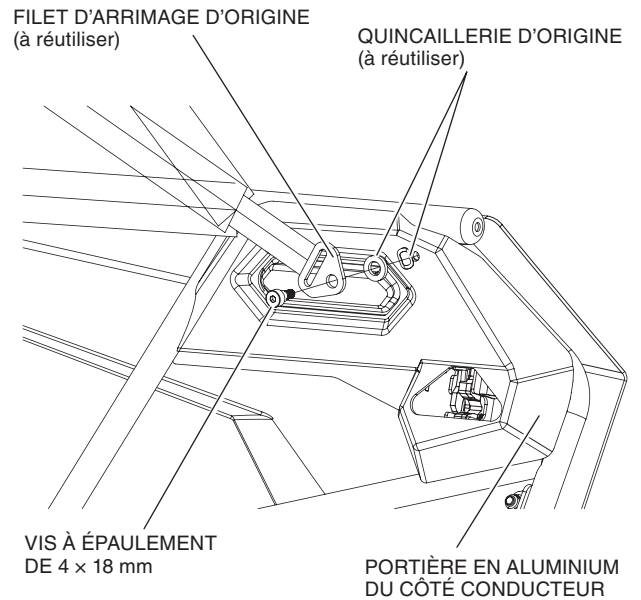

- Répétez les étapes 1 à 7 pour la portière du côté passager.
- Serrez tous les boulons aux valeurs spécifiées dans le TABLEAU DES COUPLES.