

LISTE DES PIÈCES

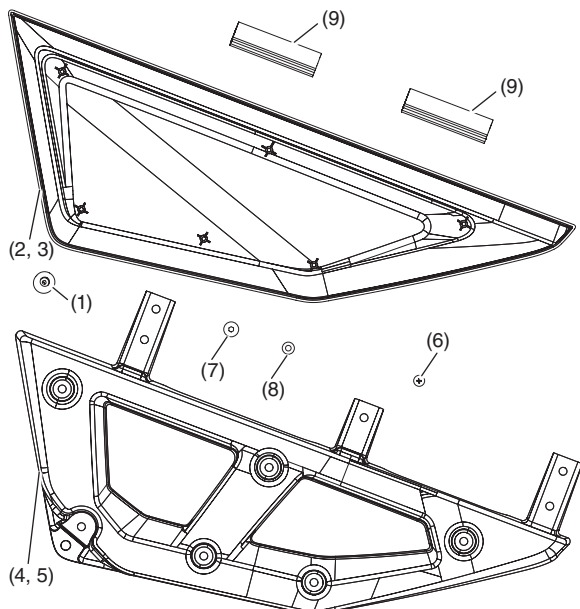

N°	Description	Qté
(1)	Rondelle en caoutchouc	2
(2)	Habillage de portière inférieur D	1
(3)	Habillage de portière inférieur G	1
(4)	Support de portière D	1
(5)	Support de portière G	1
(6)	Vis autotaraudeuse de 5 × 12 mm	12
(7)	Vis de 6 × 8 mm	10
(8)	Écrou à embase de 6 mm	10
(9)	Bourrelet d'étanchéité	4

OUTILS ET FOURNITURES REQUIS

Tournevis cruciforme
 Clé hexagonale de 5 mm
 Clé dynamométrique
 Douille de 10 mm
 Clé à cliquet
 Perceuse
 Mèche de 10 mm
 Outil rotatif
 Lime

TABLEAU DES COUPLES

Serrez toutes les vis, les boulons et les écrous aux valeurs de couple spécifiées. Consultez le manuel d'entretien pour obtenir les couples de serrage des pièces retirées.

Article	N·m	kgf·m	lbf·pi
Vis de 6 × 8 mm	9	0,9	7
Vis autotaraudeuse de 5 × 12 mm	1	0,1	0,8

INFORMATION RELATIVE À L'USAGE ET À L'ENTRETIEN

Vérifiez les supports d'accessoires fréquemment et resserrez-les au besoin.

INSTALLATION

- Retirez l'habillage de portière du panneau de portière en enlevant les huit vis autotaraudeuses aux emplacements indiqués. Mettez l'habillage de portière et les vis autotaraudeuses de côté en vue de les réutiliser.

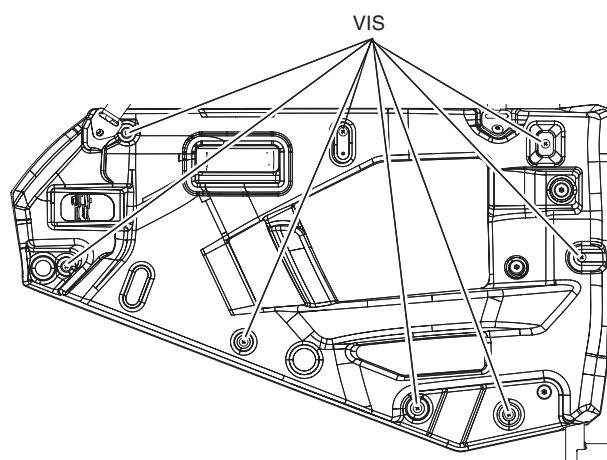

- Percez cinq trous de 10 mm dans le panneau de portière d'origine aux emplacements indiqués ci-dessous. Il y a un repère au centre de chaque point de perçage sur le côté extérieur du panneau de portière. À l'aide d'une lime, éliminez toute bavure autour des trous percés.

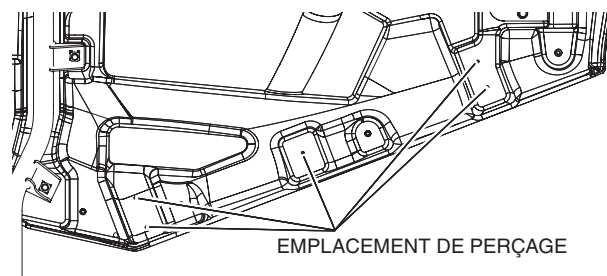

- Ébavurez les trois emplacements montrés ci-dessous. Le rebord inférieur doit être enlevé jusqu'à ce qu'il soit de niveau avec la surface plane pour assurer un bon ajustement. Ébavurez à l'aide d'un outil rotatif, puis utilisez une fraiseuse en carbure pour retirer le plastique sur le rebord jusqu'à la ligne gravée.

REMARQUE :

Ébavurez la partie à l'intérieur de la ligne gravée, puis utilisez une lime pour nettoyer le rebord. Il peut être nécessaire d'ébavurer davantage pour obtenir un meilleur ajustement.

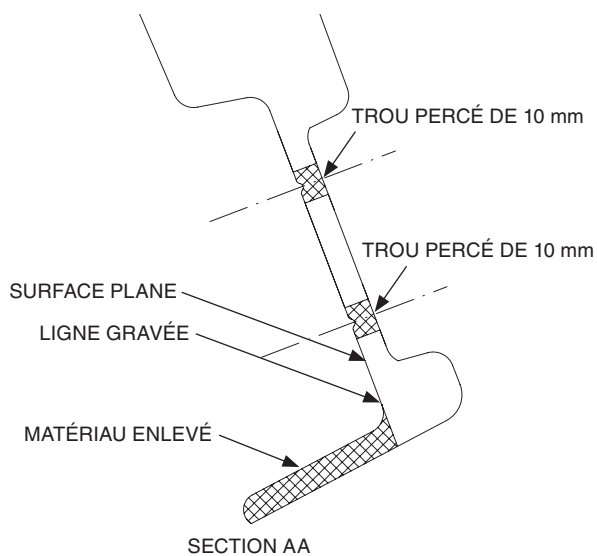
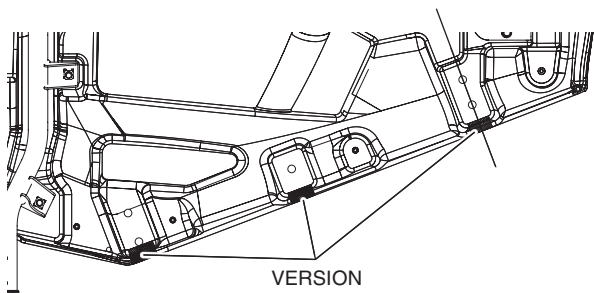

- Fixez deux bourelets d'étanchéité sur chaque support de portière, tel que montré.

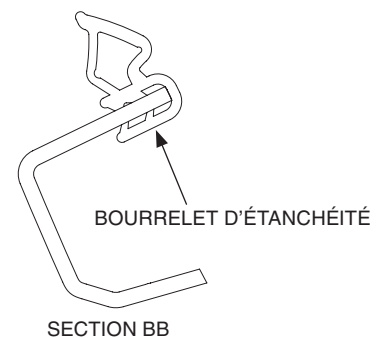
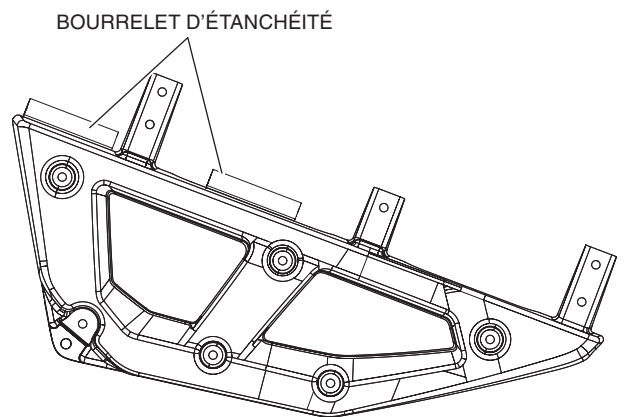

- Fixez l'habillage de portière inférieure au support de portière à l'aide des six vis autotaraudeuses de 5 x 12 mm sur chaque côté.

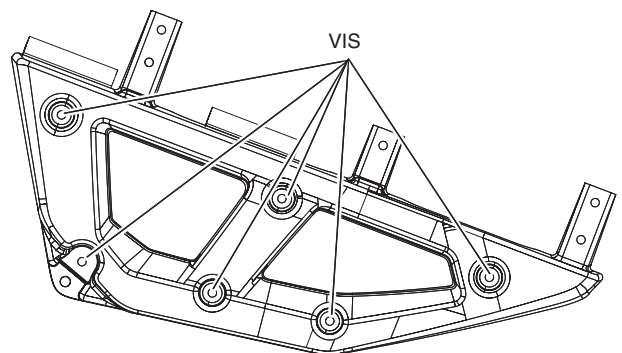

- Installez une rondelle en caoutchouc à l'emplacement montré.

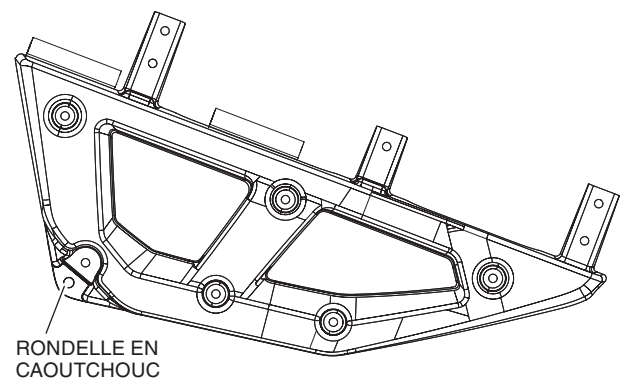

- Fixez le support de portière au panneau de portière à l'aide de cinq vis de 6 x 8 mm et de cinq écrous à embase de 6 mm, tel que montré.

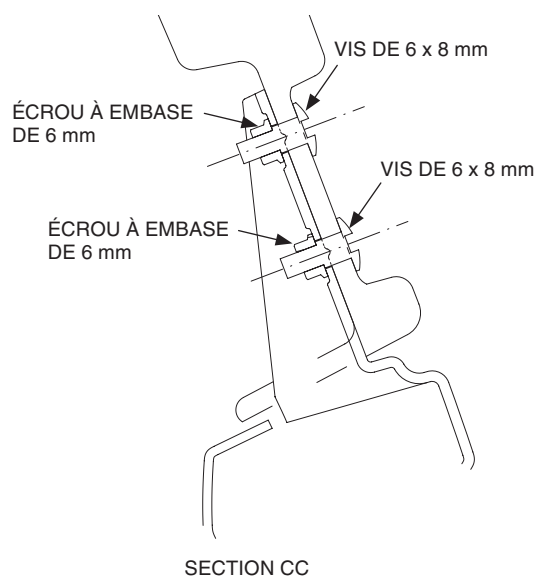
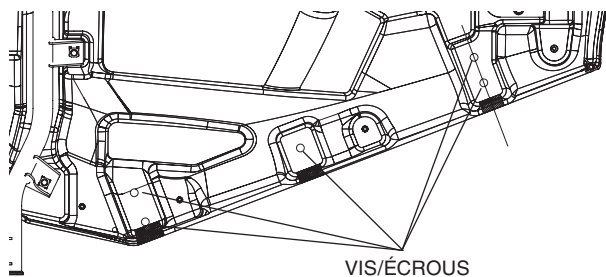

- Fixez l'habillage de portière d'origine dans l'ordre inverse du retrait à l'aide des vis autotaraudeuses de 8 mm indiquées à l'étape 1.
- Répétez toutes les étapes pour l'autre portière.

<GABARIT>

Coupez le gabarit le long des lignes pointillées.

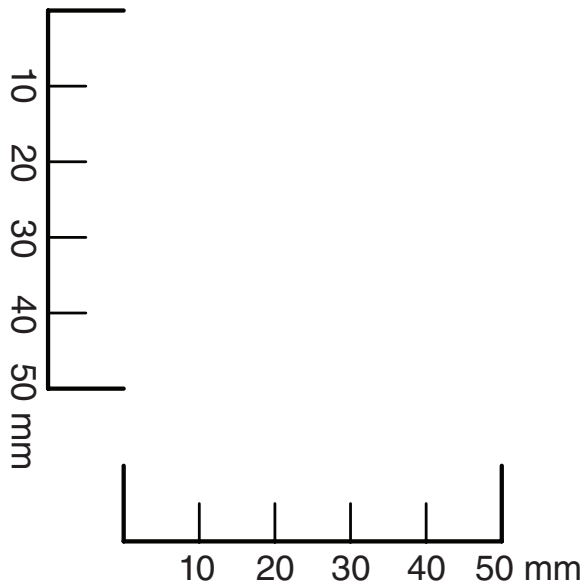
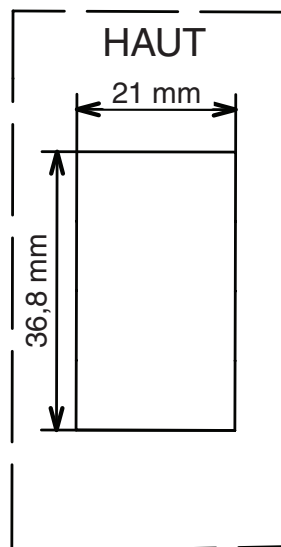

REMARQUE

Si vous imprimez ce gabarit à partir de votre ordinateur local, assurez-vous que les réglages de l'imprimante ne permettent pas de « modifier l'échelle » ou « rétrécir » la page.