

LISTE DES PIÈCES

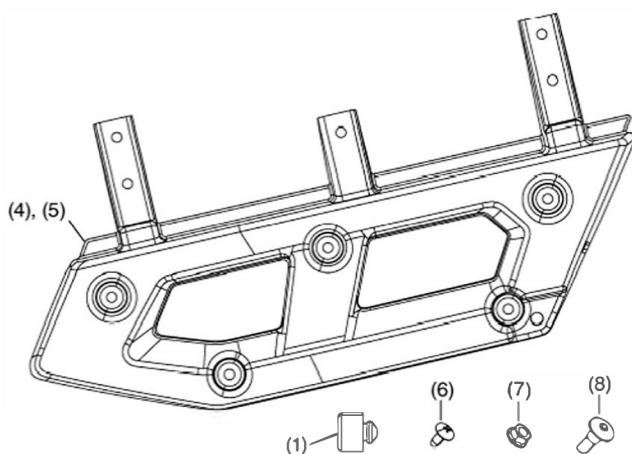
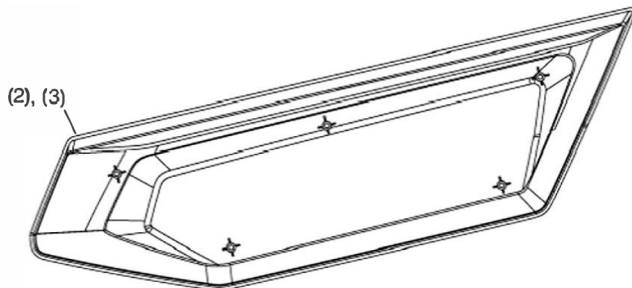

Numéro	Description	Qté
(1)	Rondelle en caoutchouc	2
(2)	Habillage de portière inférieur arrière – Côté passager	1
(3)	Habillage de portière inférieur arrière – Côté conducteur	1
(4)	Support de portière arrière – Côté passager	1
(5)	Support de portière arrière – Côté conducteur	1
(6)	Vis autotaraudeuse de 5 × 12 mm	10
(7)	Vis de 6 × 8 mm	10
(8)	Écrou à embase de 6 mm	10

OUTILS ET FOURNITURES REQUIS

Tournevis cruciforme
 Clé hexagonale de 5 mm
 Clé dynamométrique
 Douille de 10 mm
 Clé à cliquet
 Perceuse
 Mèche de 10 mm
 Outil rotatif
 Lime

TABLEAU DES COUPLES

Serrer toutes les vis, les boulons et les écrous aux valeurs de couple spécifiées. Consulter le manuel d'entretien pour obtenir les couples de serrage des pièces retirées.

Article	N-m	kgf-m	lbf-pi
Vis de 6 × 8 mm	9	0,9	7
Vis autotaraudeuse de 5 × 12 mm	1	0,1	0,8

INFORMATION RELATIVE À L'USAGE ET À L'ENTRETIEN

- Vérifier les supports d'accessoires fréquemment et les resserrer au besoin.

INSTALLATION

1. Retirer l'habillage de portière du panneau de portière en retirant les huit vis autotaraudeuses des emplacements indiqués. Mettre l'habillage de portière et les vis autotaraudeuses de côté en vue de les réutiliser.

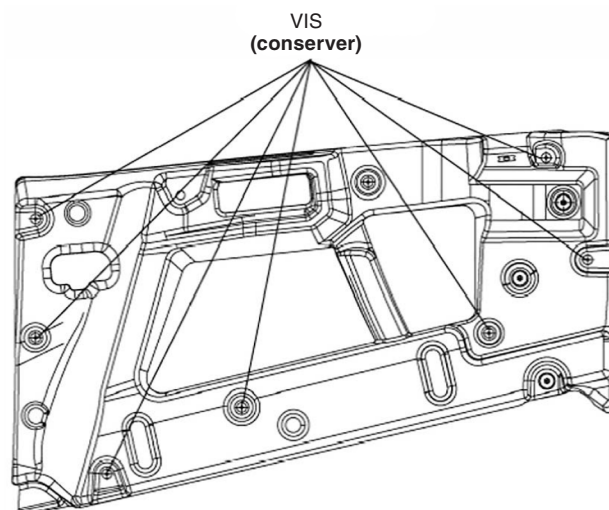

2. Percer cinq trous de 10 mm dans le panneau de portière d'origine aux emplacements indiqués ci-dessous. Il y a un repère au centre de chaque point de perçage sur le côté extérieur du panneau de portière. À l'aide d'une lime, éliminer toute bavure autour des trous percés

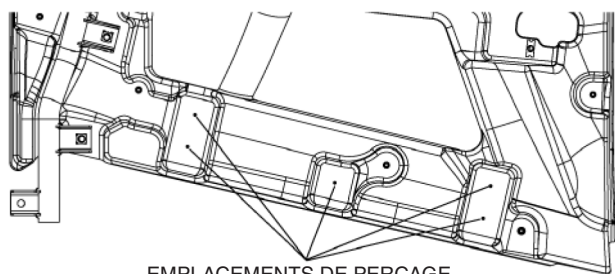

EMPLACEMENTS DE PERÇAGE

3. Couper les trois emplacements montrés ci-dessous. Le rebord inférieur doit être enlevé jusqu'à ce qu'il soit de niveau avec la surface plane pour assurer un bon ajustement. Couper à l'aide d'un outil rotatif, puis utiliser une fraiseuse en carbure pour retirer le plastique sur le rebord jusqu'à la ligne gravée.

REMARQUE : Couper la partie à l'intérieur de la ligne gravée, puis utiliser une lime pour nettoyer le rebord. Il peut être nécessaire de couper davantage pour obtenir un meilleur ajustement.

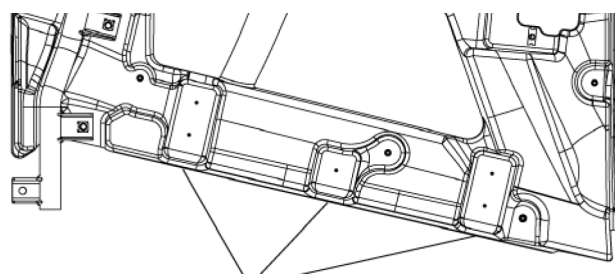

COUPER

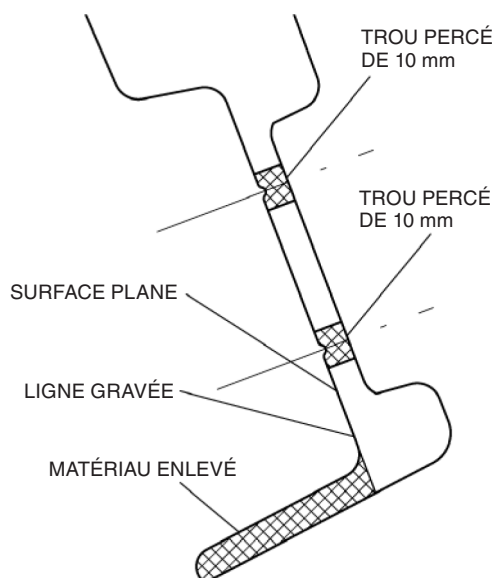

4. Fixer l'habillage de portière inférieur au support de portière à l'aide de six vis autotaraudeuses de 5 x 12 mm sur chaque côté.

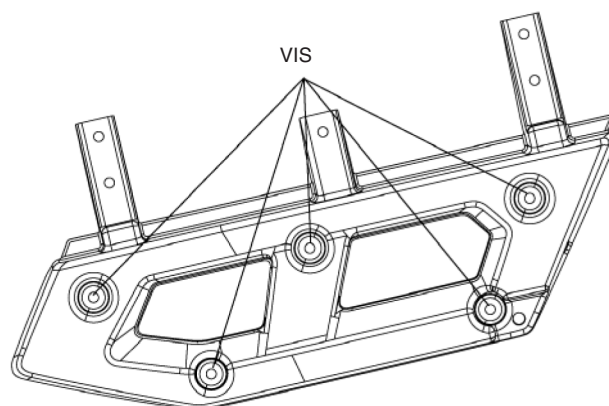

VIS

5. Installer une rondelle en caoutchouc à l'emplacement montré.

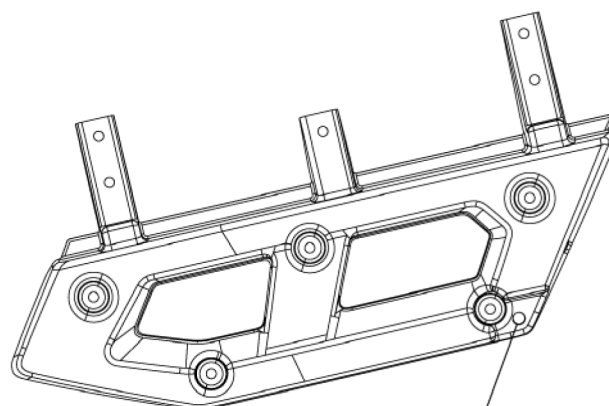

RONDELLE EN CAOUTCHOUC

- Fixer le support de portière au panneau de portière à l'aide de cinq vis de 6 × 8 mm et de cinq écrous à embase de 6 mm, tel que montré. Insérer la vis depuis l'intérieur de la portière afin que l'écrou soit à l'extérieur du véhicule.

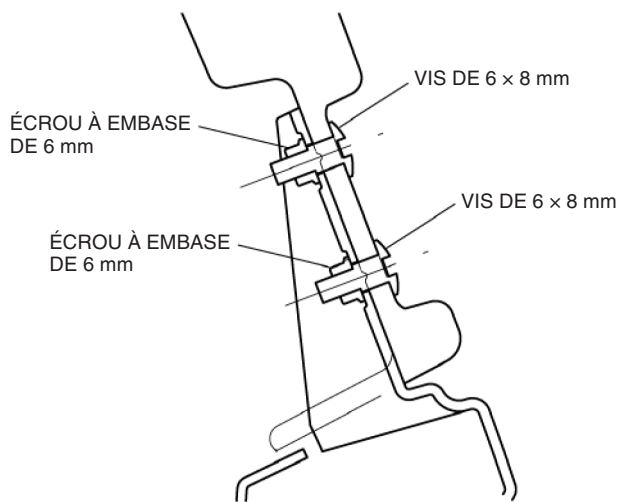
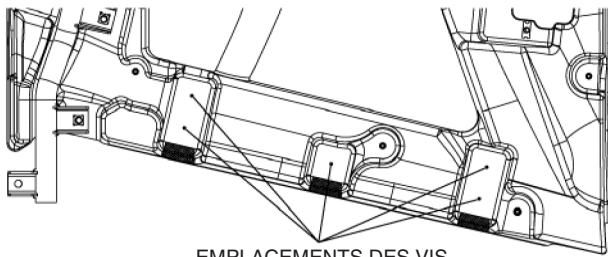

- Fixer l'habillage de portière d'origine dans l'ordre inverse du retrait à l'aide des huit vis autotaraudeuses indiquées à l'étape 1.
- Répéter toutes les étapes pour l'autre portière.