

LISTE DES PIÈCES

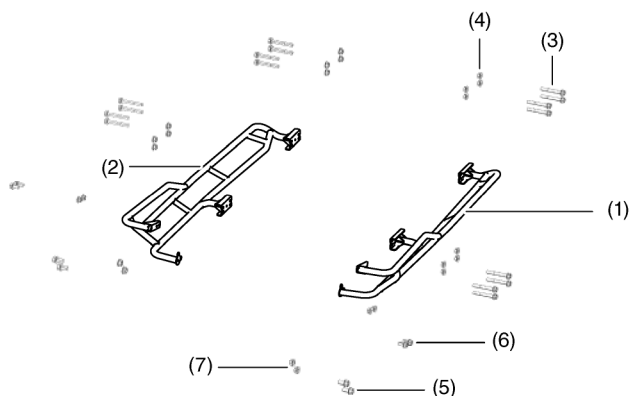

Numéro	Description	Qté
(1)	Barre de protection latérale droite	1
(2)	Barre de protection latérale gauche	1
(3)	Boulon à embase de 8 × 60 mm	16
(4)	Écrou à embase de 8 mm	20
(5)	Boulon à embase de 10 × 18 mm	4
(6)	Boulon à embase de 8 × 16 mm	4
(7)	Écrou à embase de 10 mm	4

OUTILS REQUIS

Clé dynamométrique

Douille (10, 12 et 14 mm)

Douille à tête hexagonale de 5 mm

Clé à fourche (12 et 14 mm)

Outil de coupe

Lime

TABLEAU DES COUPLES

Serrer tous les boulons et écrous aux valeurs de couple spécifiées. Consulter le manuel d'entretien pour obtenir les couples de serrage des pièces retirées.

Article	N-m	kgf-m	lbf-pi
Boulon à embase de 8 mm	27	2,7	19,9
Boulon à embase de 10 mm	39	4,0	28,8

INFORMATION RELATIVE À L'USAGE ET À L'ENTRETIEN

- Vérifier les supports d'accessoires fréquemment et les resserrer au besoin.

INSTALLATION

1. Retirer la protection de plancher des côtés droit et gauche en retirant huit attaches de garde-boue de chaque côté (tel que montré).

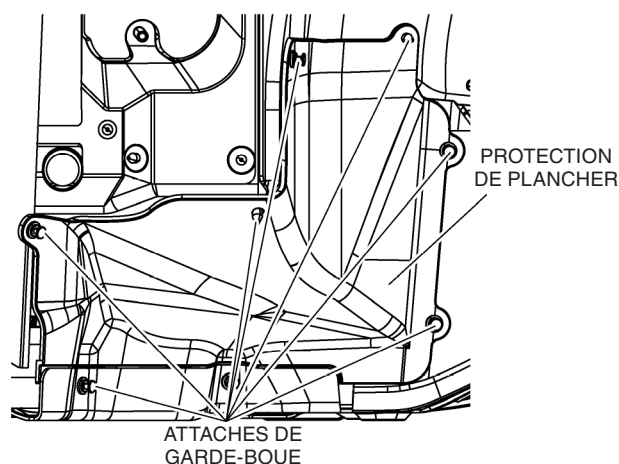

2. Retirer les plaques de protection avant et arrière (de chaque côté).
 - Six attaches de garde-boue (de chaque côté)
 - Sept boulons à embase de 6 mm (de chaque côté)
 - Huit vis à tête hexagonale de 6 × 16 mm (de chaque côté)

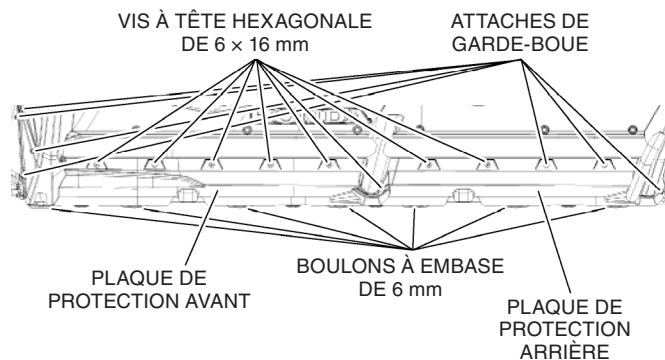

REMARQUE : Les plaques de protection gauche et droite doivent être retirées vers le bas à cause des deux crochets qui se trouvent sur l'aile arrière.

3. Retirer les plaques de protection centrales.

- Vingt-huit boulons à embase de 6 mm

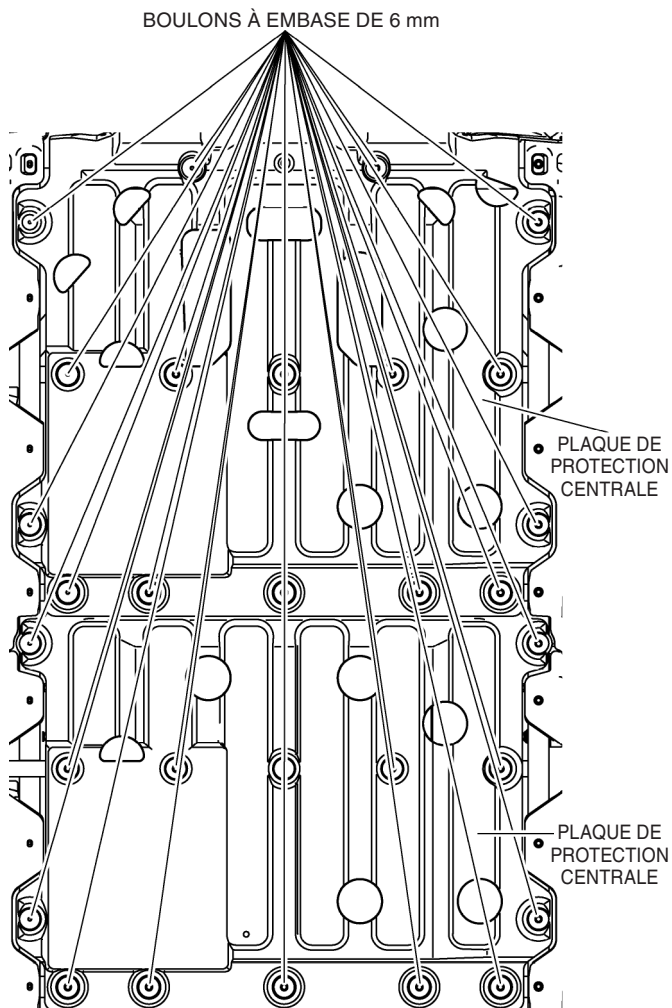

4. Utiliser un outil de coupe pour couper le plastique sur les plaques de protection des côtés droit et gauche. Couper juste à l'intérieur de la ligne gravée sur la plaque de protection avant et arrière (tel que montré ci-dessous).

REMARQUE : Lors de la coupe, laisser le contour intact, puis utiliser une lime pour nettoyer le bord.

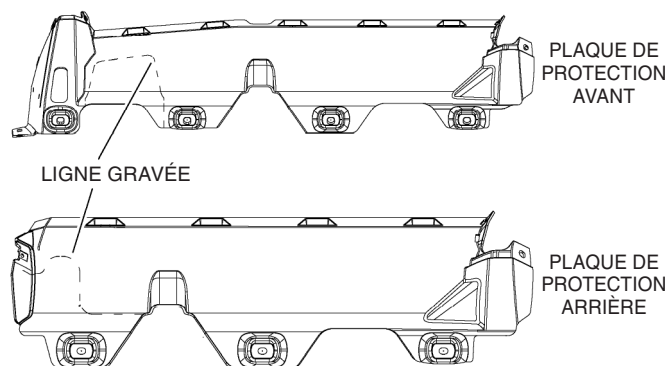

5. Réinstaller les plaques de protection avant et arrière sur le véhicule (de chaque côté). S'assurer que les crochets de l'aile arrière sont alignés dans les fentes des plaques de protection latérales côtés droit et gauche.

6. Soulever soigneusement la barre de protection latérale du côté gauche, puis installer sans serrer un boulon à embase de 8 x 60 mm, un écrou à embase de 8 mm, un boulon à embase de 8 x 16 mm et un écrou à embase de 8 mm afin de maintenir la barre en place. Installer et serrer à la main les autres boulons et écrous de 8 et 10 mm.

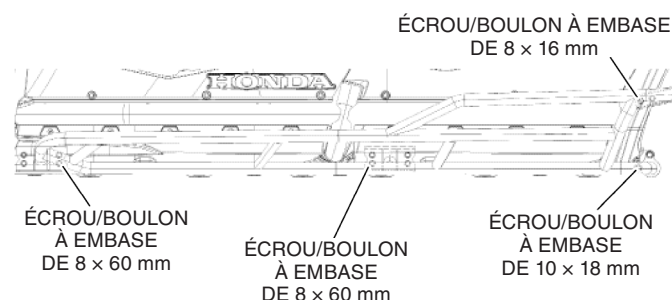

7. D'abord, serrer les boulons de 8 mm à la zone 1, puis à la zone 2, puis à la zone 3 et enfin, serrer les boulons de 10 mm à la zone 4 (tel que montré). Serrer les boulons/écrous suivant les valeurs indiquées sur le Tableau de couple de serrage.

REMARQUE : Les écrous des ZONES 1, 2 et 4 sont accessibles à partir du soubassement du véhicule.

Article	N.m	kgf.m	lbf.pi
Boulon à embase de 8 mm	27	2,7	19,9
Boulon à embase de 10 mm	39	4,0	28,8

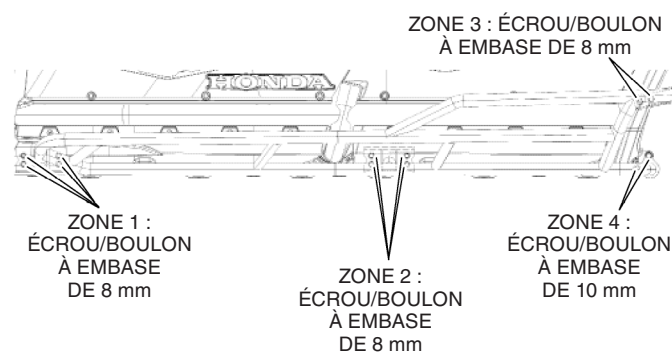

8. Installer la barre de protection latérale du côté droit en répétant les étapes 6 et 7.

9. Réinstaller les plaques de protection centrales.

10. Réinstaller la protection de plancher des côtés droit et gauche.