

LISTE DES PIÈCES

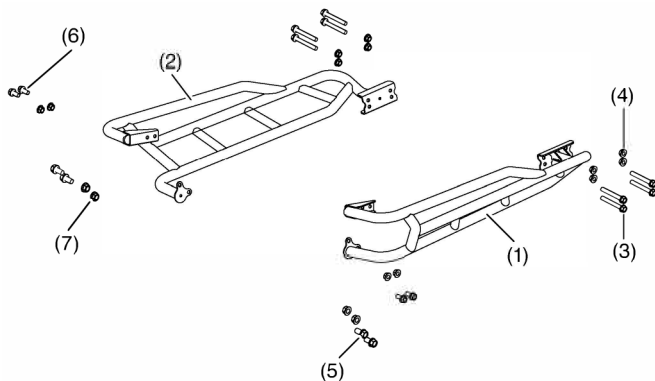

Numéro	Description	Qté
(1)	Barre de protection latérale côté passager	1
(2)	Barre de protection latérale côté conducteur	1
(3)	Boulon à embase de 8 x 60 mm	8
(4)	Écrou à embase de 8 mm	12
(5)	Boulon à embase de 10 x 20 mm	4
(6)	Boulon à embase de 8 x 18 mm	4
(7)	Écrou à embase de 10 mm	4
(8)	URL des directives d'installation (non montrée)	1

OUTILS ET FOURNITURES REQUIS

Clé dynamométrique

Douille (10, 12 et 14 mm)

Douille à tête hexagonale de 5 mm

Clé à fourche (12 et 14 mm)

Outil de coupe

TABLEAU DES COUPLES

Serrer toutes les vis, les boulons et les écrous aux valeurs de couple spécifiées. Consulter le manuel d'entretien pour obtenir les couples de serrage des pièces retirées.

Article	N·m	kgf·m	lbf·pi
Boulon à embase de 8 mm	27	2,7	19,9
Boulon à embase de 10 mm	39	4,0	28,8

INFORMATION RELATIVE À L'USAGE ET À L'ENTRETIEN

Vérifier les supports d'accessoires fréquemment et les resserrer au besoin.

INSTALLATION

- Retirer les protections de plancher des côtés conducteur et passager en enlevant les huit attaches de garde-boue de chaque côté (tel que montré).

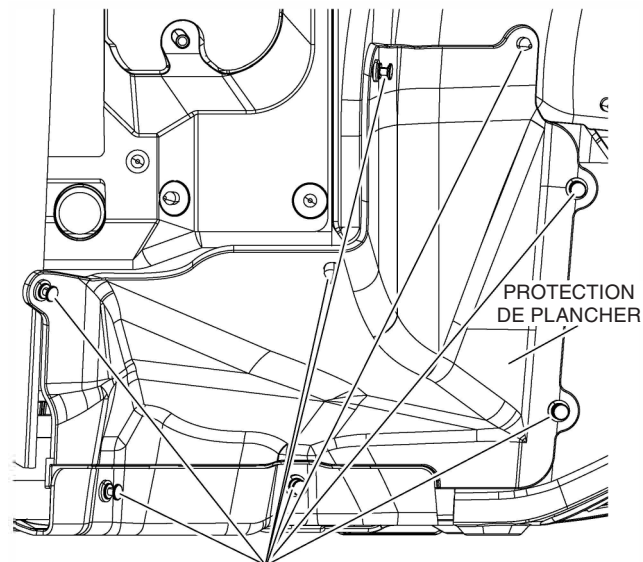

ATTACHES DE GARDE-BOUE

- Retirer les plaques de protection des côtés conducteur et passager.

- Huit attaches de garde-boue (de chaque côté)
- Quatre boulons à embase de 6 mm (de chaque côté)
- Trois vis hexagonales de 5 x 16 mm (de chaque côté)

VIS À TÊTE HEXAGONALE
DE 5 x 16 mm ATTACHES DE GARDE-BOUE

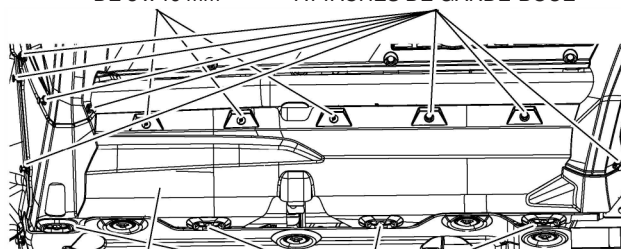

PLAQUE DE PROTECTION BOULONS À EMBASE DE 6 mm

REMARQUE :

Les plaques de protection des côtés conducteur et passager doivent être retirées vers le bas à cause des deux crochets qui se trouvent sur l'élargisseur d'aile arrière.

3. Retirer la plaque de protection centrale.

- 17 boulons à embase de 6 mm

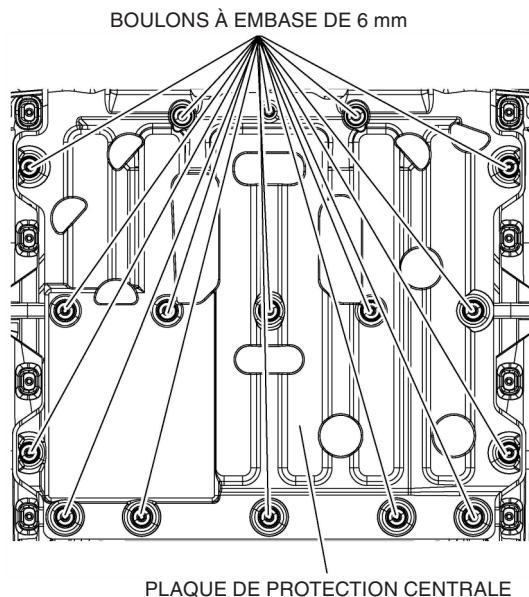

4. Utiliser un outil de coupe pour couper le plastique qui recouvre les plaques de protection des côtés conducteur et passager. Couper uniquement la partie à l'intérieur de la ligne gravée (tel que montré).

REMARQUE :

Laisser intacte la ligne gravée, puis utiliser une lime pour la finition afin de ne pas retirer beaucoup de matière.

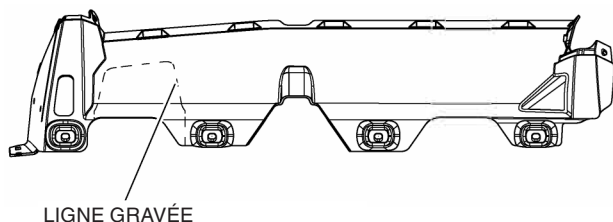

5. Réinstaller les plaques de protection des côtés conducteur et passager sur le véhicule. S'assurer que les crochets sur l'élargisseur d'aile arrière sont installés dans les rainures des plaques de protection des côtés conducteur et passager.

6. Soulever soigneusement la barre de protection latérale du côté conducteur, puis installer sans serrer un boulon à embase de 8 x 60 mm, un écrou à embase de 8 mm, un boulon à embase de 8 x 18 mm et un écrou à embase de 8 mm afin de maintenir le barre en place. Installer et serrer à la main les autres boulons et écrous de 8 et 10 mm.

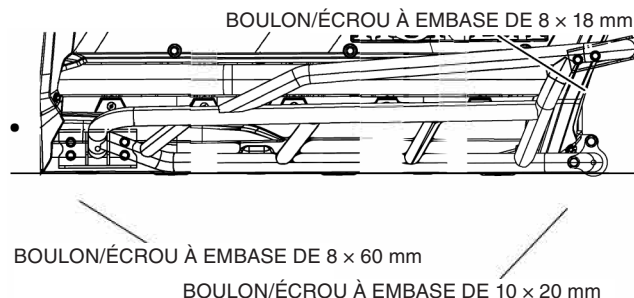

7. Serrer les boulons de 8 mm à la zone 1, puis à la zone 2 et enfin, serrer les boulons de 10 mm à la zone 3 (tel que montré). Serrer les boulons/écrous suivant les valeurs indiquées sur le Tableau de couple de serrage.

REMARQUE :

Les écrous de la ZONE 1 sont accessibles par-dessous le véhicule.

Article	N-m	kgf-m	lbf-pi
Boulon à embase de 8 mm	27	2,7	19,9
Boulon à embase de 10 mm	39	4,0	28,8

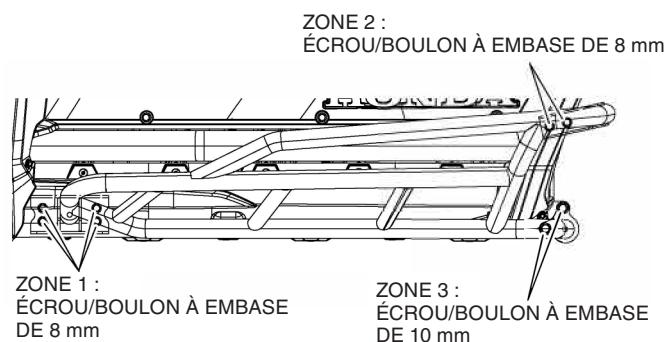

8. Installer la barre de protection latérale du côté passager en répétant les étapes 6 et 7.

9. Réinstaller la plaque de protection centrale.

10. Réinstaller les protections de plancher des côtés conducteur et passager.