

**Concessionnaire Honda : remettre un exemplaire de ces instructions au client.**

## LISTE DES PIECES

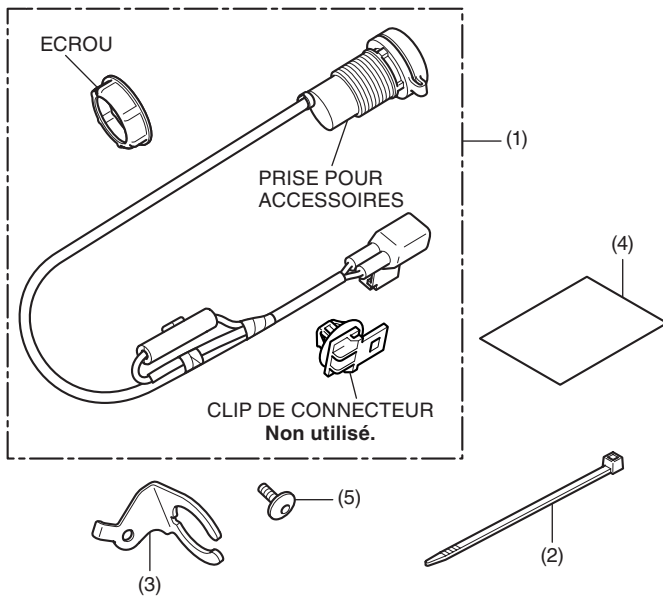

N°	Description	Qté
(1)	Prise pour accessoires	1
(2)	Serre-fils	4
(3)	Support de prise pour accessoires	1
(4)	Infos URL	1
(5)	Vis 6 mm	1

## OUTILS ET FOURNITURES NECESSAIRES

Clé hexagonale (5 mm)

Pince

Clé dynamométrique

## TABLEAU DES COUPLES

Serrez les vis, boulons et écrous selon les valeurs de couple spécifiées. Reportez-vous au manuel d'entretien pour les valeurs de couple des pièces retirées.

Article	Nm	kgf.m
Vis 6 mm	9	0,9

## INSTRUCTIONS

### ▲ ATTENTION

- Pour éviter les brûlures, laissez refroidir le moteur, le système d'échappement, le radiateur, etc. avant de monter l'accessoire.

### REMARQUE :

- Débranchez le câble négatif (-) de la batterie avant d'installer cet accessoire.
- Lorsque vous débranchez la batterie, les mémoires de l'horloge sont effacées. Réinitialisez les mémoires après avoir rebranché la batterie.
- Coupez les bouts dépassant des serre-fils après les avoir fixés aux faisceaux de câbles. Les bouts coupés des serre-fils ne doivent pas gêner les autres faisceaux ni le flexible de frein.
- Bien que l'illustration corresponde au modèle CBR500RA, utilisez les mêmes procédures pour les autres modèles.

1. Déposez la selle arrière comme indiqué.

SELLE ARRIERE (à conserver)

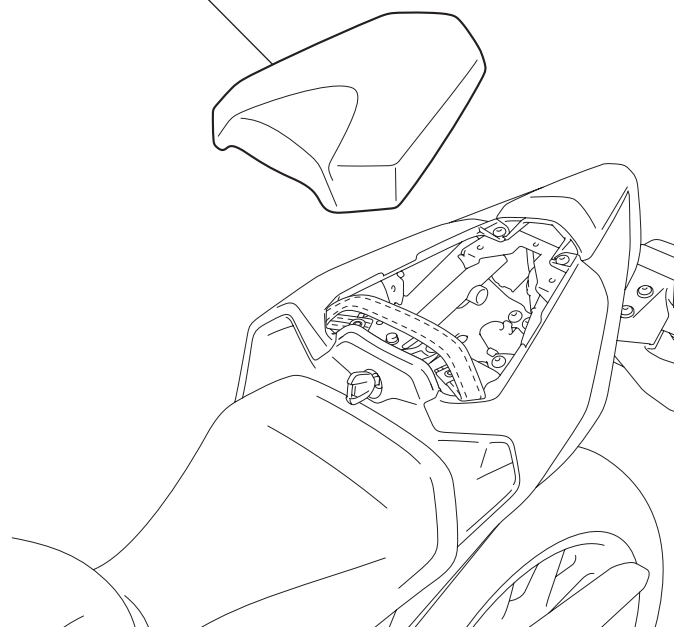

2. Déposez la selle, puis débranchez le câble négatif (-) de la batterie.

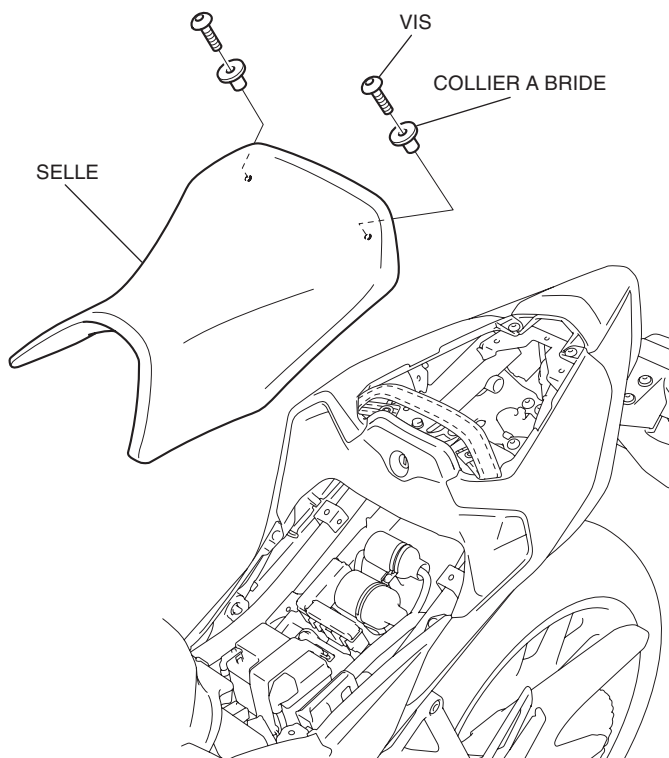

3. Déposez la protection latérale gauche comme indiqué.

- Répétez la procédure sur le côté droit.

<Côté gauche>

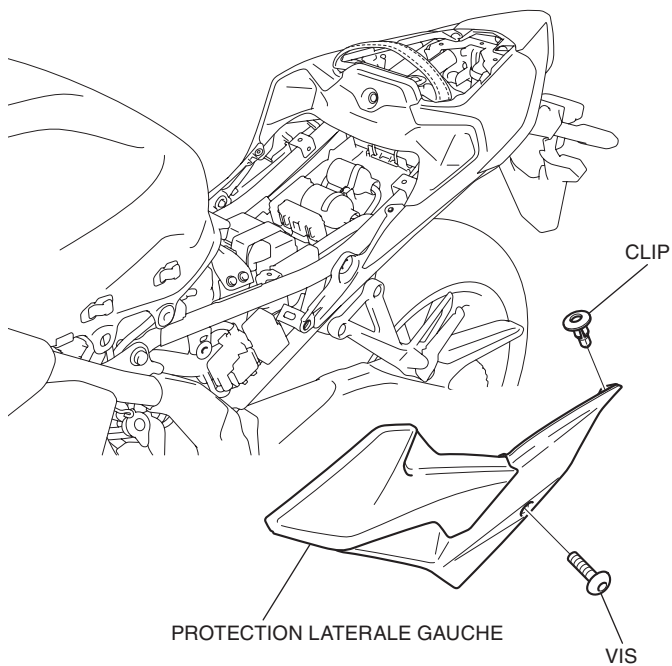

4. Retirez les attaches comme indiqué.

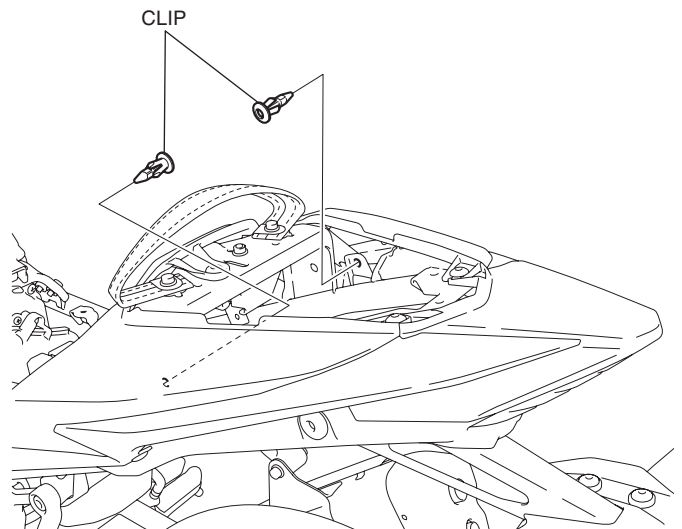

5. Retirez les attaches comme indiqué.

- Répétez la procédure sur le côté droit.

<Côté gauche>

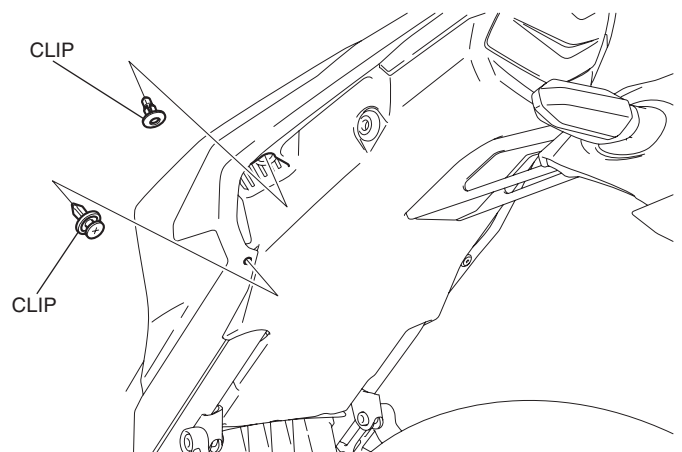

6. Déposez les vis comme illustré.

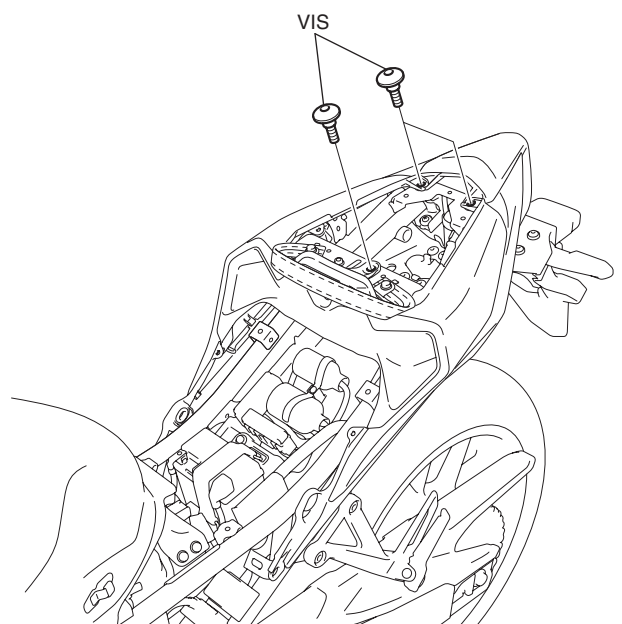

7. Déposez le capot arrière de la manière indiquée.

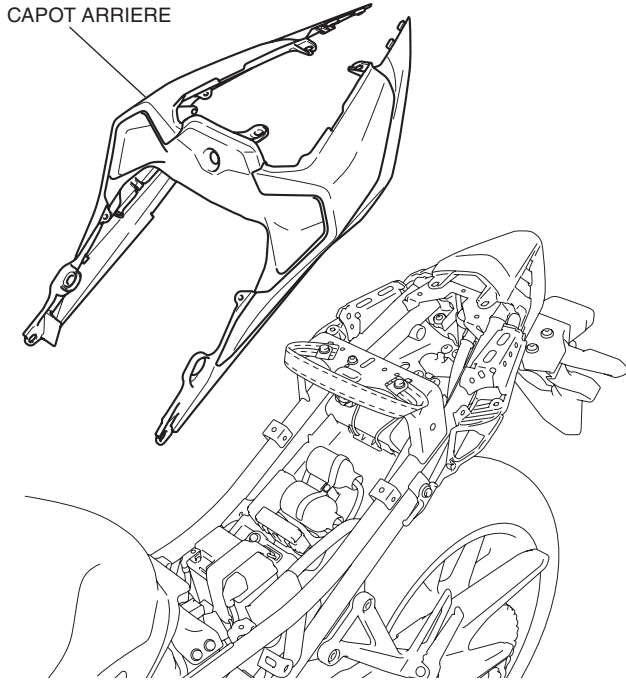

8. Retirez le connecteur factice comme indiqué.

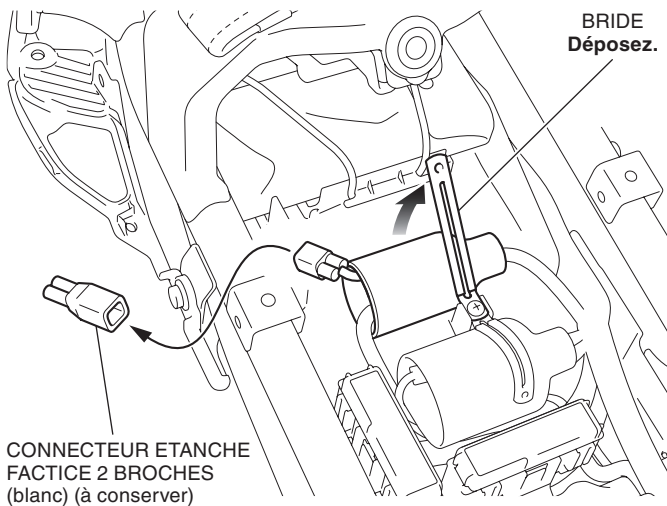

9. Montez le support de la prise pour accessoires comme illustré.

<Côté droit>

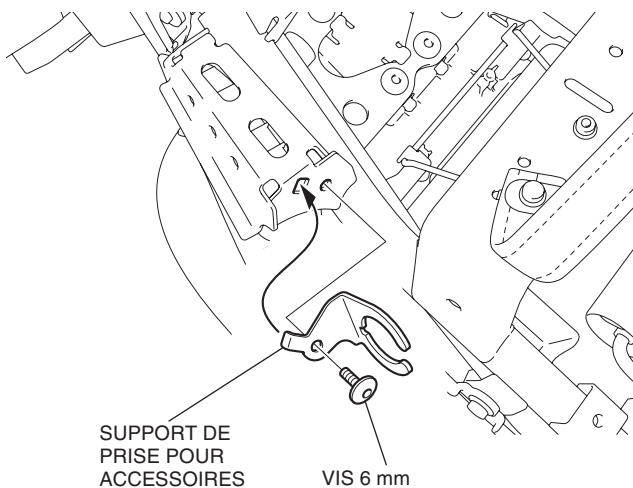

10. Montez la prise pour accessoires dans le support prévu à cet effet comme illustré.

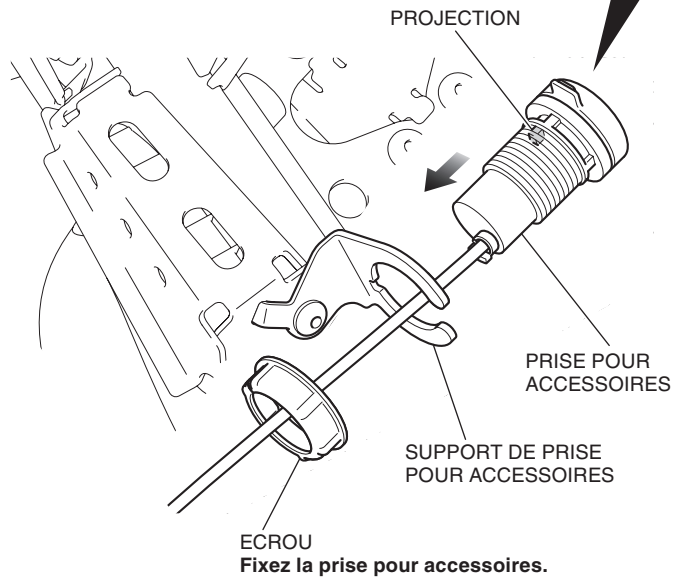
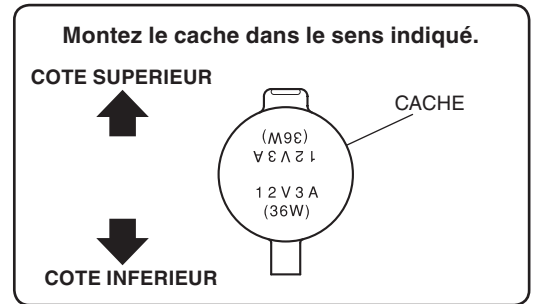

11. Acheminez le faisceau de prise pour accessoires comme indiqué.

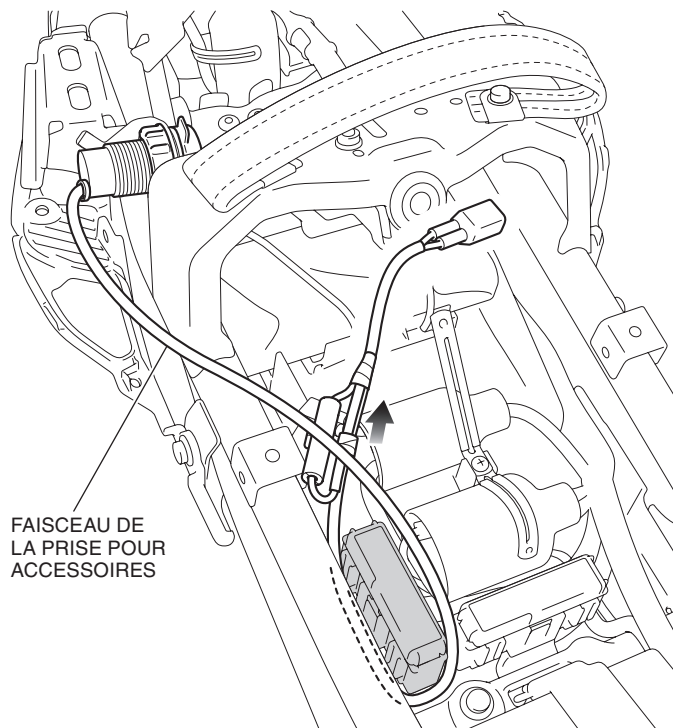

12. Connectez le faisceau de prise pour accessoires comme indiqué.

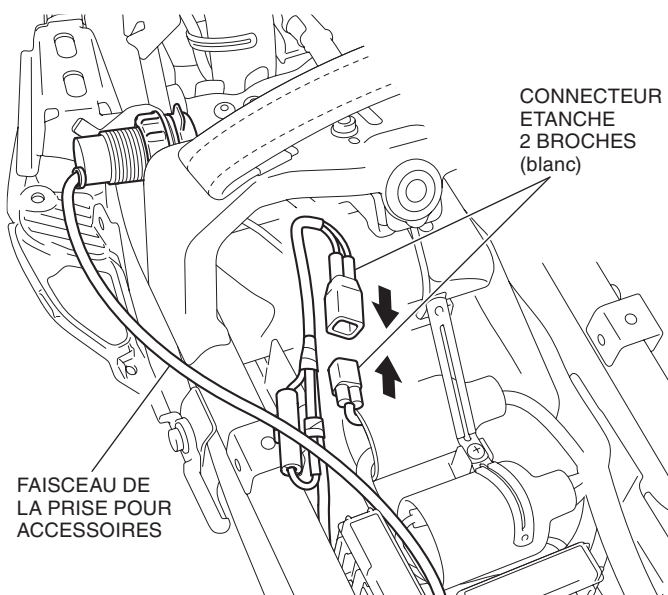

13. Fixez le faisceau de la prise pour accessoires à l'aide du serre-fils de la manière indiquée.

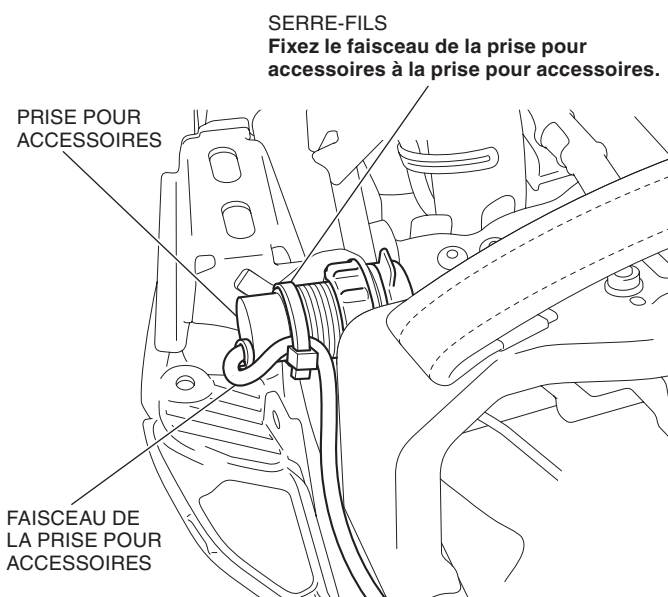

14. Fixez le faisceau de la prise pour accessoires à l'aide des serre-fils de la manière indiquée.

- **Ne coupez pas l'extrémité dépassant du serre-fils.**

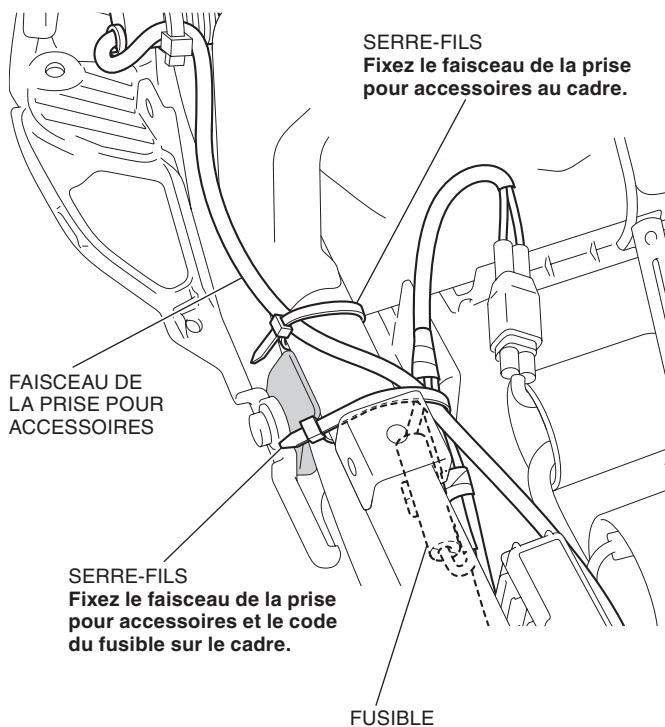

15. Fixez le soufflet de faisceau comme illustré.

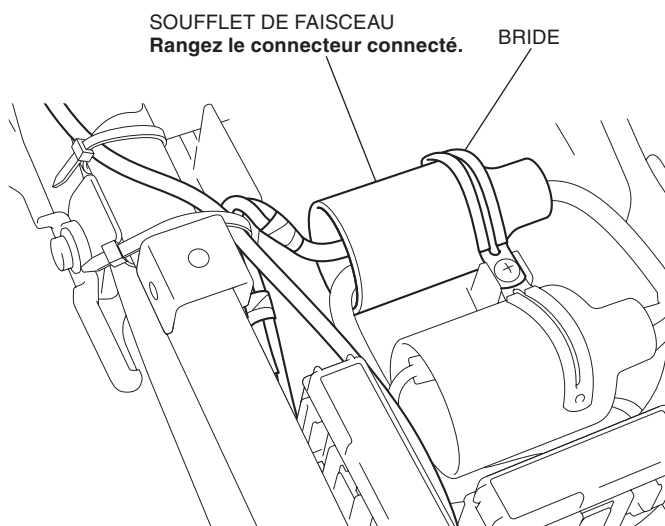

16. Installez les différentes pièces de la moto dans l'ordre inverse de leur dépose.

- **Assurez-vous que les faisceaux ne sont ni coincés, ni trop tendus.**

17. Vérifiez le bon fonctionnement de la prise pour accessoires, du phare et des autres feux.