

Guide de l'utilisateur des accessoires d'origine

GÉNÉRAL

- L'ajout d'accessoires peut affecter la stabilité, la performance et la vitesse de conduite sécuritaire d'une motocyclette.

<Information sur l'usage et l'entretien des accessoires en carbone>

- En cas de dégâts dus à un renversement, ne pas réparer ni réutiliser les pièces.
- Si des pièces sont endommagées, ne pas les toucher à mains nues.

SOUS-CARÉPAGE (CFRP)

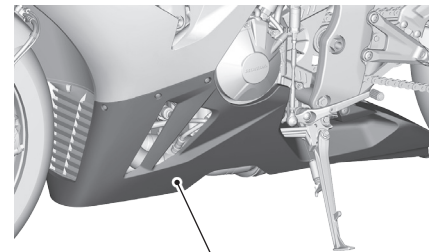

SOUS-CARÉPAGE (CFRP)

- Vérifier fréquemment les supports d'accessoires.
- Nettoyer cet accessoire avec un chiffon doux imbibé d'une solution de détergent doux et d'eau. Essuyer ensuite avec un chiffon propre imbibé d'eau pour enlever la saleté et le détergent. Enfin, essuyer avec un chiffon doux et propre.

CONNECTEUR USB (TYPE-C)

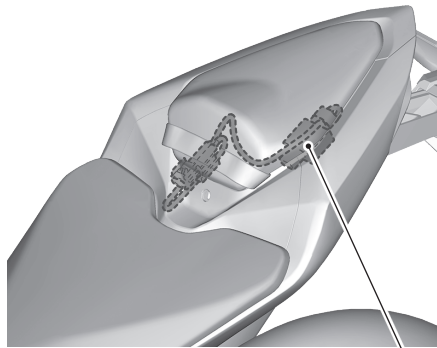

USB (TYPE-C)

- La puissance nominale maximum des accessoires branchés est de 5 V, 3 A.
- Pour éviter la décharge de la batterie, utiliser les accessoires lorsque le moteur est en marche.
- Des vibrations pourraient déplacer les appareils de façon imprévue, et il faut donc fixer de manière sécuritaire tout appareil branché.
- Vérifier les supports d'accessoires.
- Nettoyer cet accessoire avec un chiffon doux imbibé d'une solution de détergent doux et d'eau. Essuyer ensuite avec un chiffon propre imbibé d'eau pour enlever la saleté et le détergent. Enfin, essuyer avec un chiffon doux et propre.

AILE C

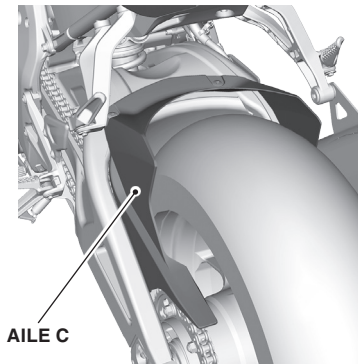

AILE C

- Vérifier les supports d'accessoires fréquemment et les resserrer au besoin.
- Nettoyer cet accessoire avec un chiffon doux imbibé d'une solution de détergent doux et d'eau. Essuyer ensuite avec un chiffon propre imbibé d'eau pour enlever la saleté et le détergent. Enfin, essuyer avec un chiffon doux et propre.

BANDE DE ROUE

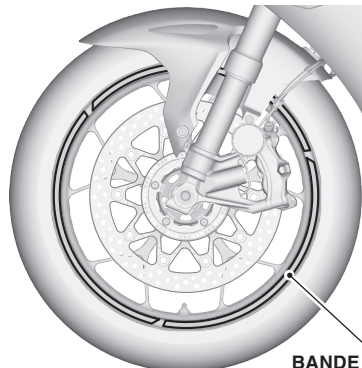

BANDE DE ROUE

- Vérifier fréquemment les supports d'accessoires.
- Nettoyer cet accessoire avec un chiffon doux imbibé d'une solution de détergent doux et d'eau. Essuyer ensuite avec un chiffon propre imbibé d'eau pour enlever la saleté et le détergent. Enfin, essuyer avec un chiffon doux et propre.
- Ne pas laver la motocyclette avec un nettoyeur haute pression, car cela peut détacher les bandes de roue.

AUVENT CENTRAL (CFRP)

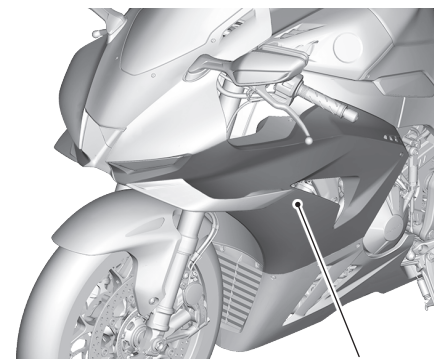

AUVENT CENTRAL (CFRP)

- Vérifier fréquemment les supports d'accessoires.
- Nettoyer cet accessoire avec un chiffon doux imbibé d'une solution de détergent doux et d'eau. Essuyer ensuite avec un chiffon propre imbibé d'eau pour enlever la saleté et le détergent. Enfin, essuyer avec un chiffon doux et propre.

Guide de l'utilisateur des accessoires d'origine

BOUCHON DE REMPLISSAGE D'HUILE

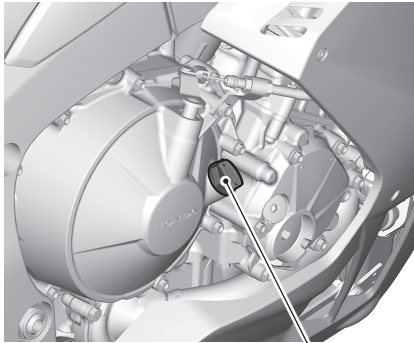

BOUCHON DE REMPLISSAGE D'HUILE

- Vérifier les supports d'accessoires fréquemment et les resserrer au besoin.
- Nettoyer cet accessoire avec un chiffon doux imbibé d'une solution de détergent doux et d'eau. Essuyer ensuite avec un chiffon propre imbibé d'eau pour enlever la saleté et le détergent. Enfin, essuyer avec un chiffon doux et propre.

PROTECTEUR AVANT

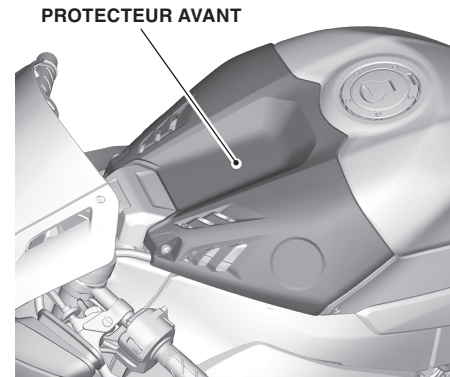

PROTECTEUR AVANT

- Vérifier fréquemment les supports d'accessoires.
- Nettoyer cet accessoire avec un chiffon doux imbibé d'une solution de détergent doux et d'eau. Essuyer ensuite avec un chiffon propre imbibé d'eau pour enlever la saleté et le détergent. Enfin, essuyer avec un chiffon doux et propre.

GARDE-BOUE AVANT (CFRP)

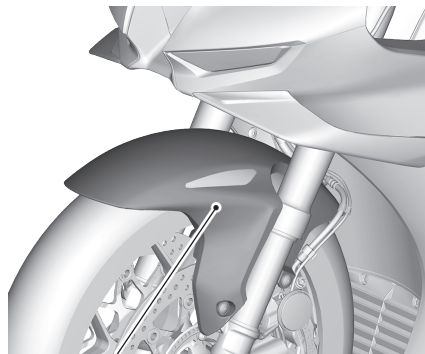

GARDE-BOUE AVANT (CFRP)

- Vérifier fréquemment les supports d'accessoires.
- Nettoyer cet accessoire avec un chiffon doux imbibé d'une solution de détergent doux et d'eau. Essuyer ensuite avec un chiffon propre imbibé d'eau pour enlever la saleté et le détergent. Enfin, essuyer avec un chiffon doux et propre.

AUVENT AMOVIBLE

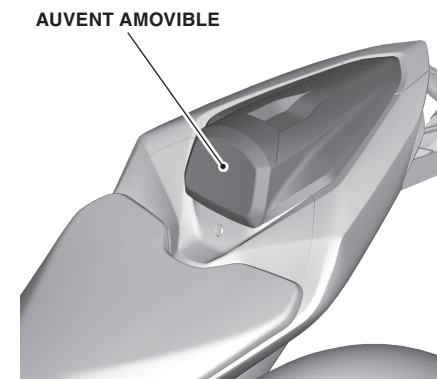

AUVENT AMOVIBLE

- Ne laisser personne prendre place sur l'auvent amovible et ne placer aucun bagage dessus.
- Vérifier fréquemment les supports d'accessoires.
- Nettoyer cet accessoire avec un chiffon doux imbibé d'une solution de détergent doux et d'eau. Essuyer ensuite avec un chiffon propre imbibé d'eau pour enlever la saleté et le détergent. Enfin, essuyer avec un chiffon doux et propre.

AILETTE (CFRP)

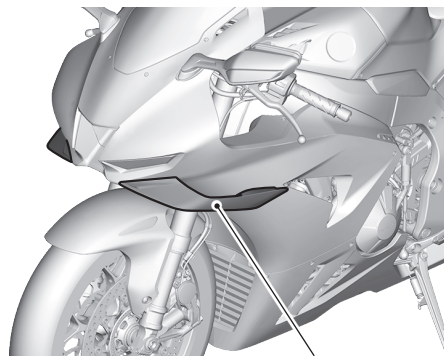

AILETTE (CFRP)

- Vérifier fréquemment les supports d'accessoires.
- Nettoyer cet accessoire avec un chiffon doux imbibé d'une solution de détergent doux et d'eau. Essuyer ensuite avec un chiffon propre imbibé d'eau pour enlever la saleté et le détergent. Enfin, essuyer avec un chiffon doux et propre.

SACOCHÉ DE RÉSERVOIR

SACOCHÉ DE RÉSERVOIR

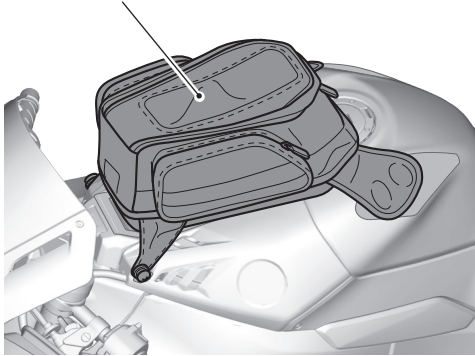

- Le poids de la charge ne doit pas dépasser la capacité pondérale maximum suivante :
Sacoche de réservoir 2,0 kg (4,4 lb)
- S'assurer que la sacoche de réservoir est bien installée avant la conduite.
- Vérifier les supports d'accessoires fréquemment et les resserrer au besoin.
- S'assurer que la fixation est correctement fermée avant la conduite.
- La sacoche de réservoir n'est pas parfaitement étanche à l'eau et de l'eau pourrait y pénétrer quand la motocyclette est lavée ou quand il pleut.
- Ne pas ranger d'objets fragiles ou de valeur dans la sacoche de réservoir.
- Pour le lavage de la motocyclette et en quittant la motocyclette, retirer la sacoche de réservoir.
- Avant l'installation, retirer toute la poussière, le sable, etc. du réservoir de carburant, autrement le réservoir de carburant pourrait être endommagé.
- Nettoyer cet accessoire avec un chiffon doux imbibé d'une solution de détergent doux et d'eau. Essuyer ensuite avec un chiffon propre imbibé d'eau pour enlever la saleté et le détergent. Enfin, essuyer avec un chiffon doux et propre.

QUAND LA SACOCHÉ DE RÉSERVOIR EST RETIRÉE

- En conduisant avec la sacoche de réservoir retirée, s'assurer de retirer la sangle afin de rétablir l'état d'origine.

HOUSSE POUR LA PLUIE

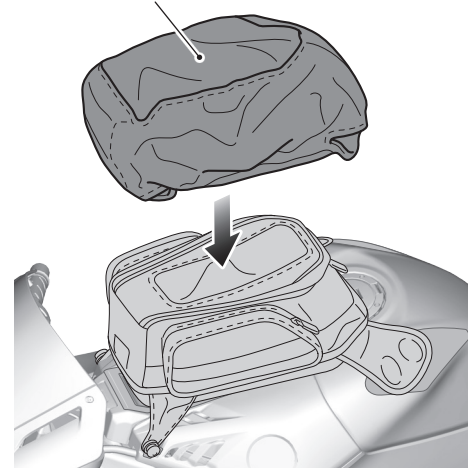

COMMENT UTILISER LA HOUSSE POUR LA PLUIE

1. Recouvrir avec la housse pour la pluie, tel que montré.

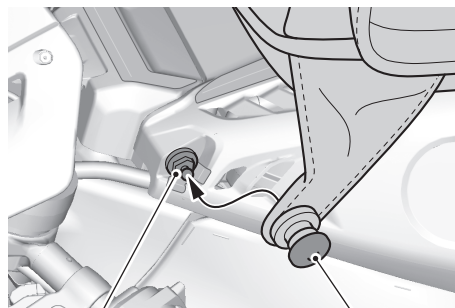
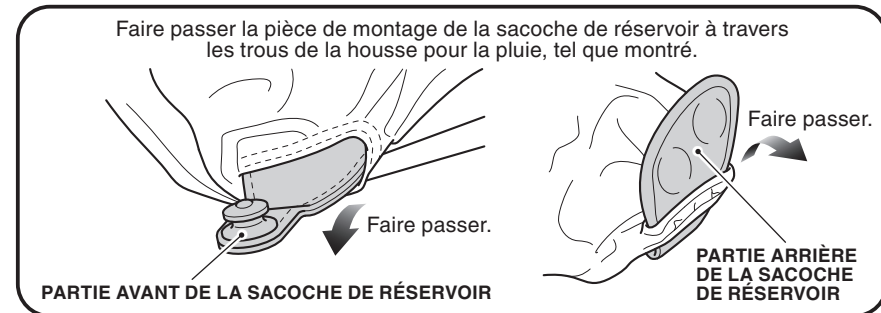

CROCHET

SACOCHÉ DE RÉSERVOIR

COMMENT INSTALLER LA SACOCHÉ DE RÉSERVOIR

1. Installer la sacoche de réservoir, tel que montré.
 - Pour éviter les égratignures, installer la sacoche de réservoir après avoir essuyé la sacoche et l'abri supérieur pour les nettoyer.
 - Répéter la procédure sur le côté droit.

Fixer le crochet pour sacoche de réservoir, tel que montré.

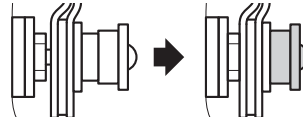

SACOCHES DE SIÈGE ARRIÈRE

SACOCHES DE SIÈGE ARRIÈRE

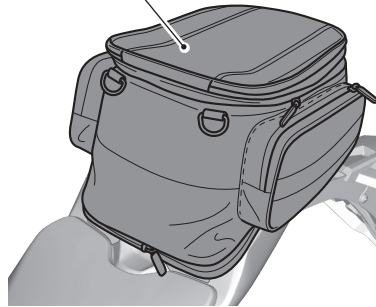

- Le poids de la charge ne doit pas dépasser la capacité pondérale maximum suivante :
Sacoches de siège arrière 4,0 kg (8,8 lb)
- S'assurer que la sacoche de siège arrière est bien installée avant la conduite.
- Vérifier fréquemment les supports d'accessoires.
- S'assurer que la fixation est correctement fermée avant la conduite.
- La sacoche de siège arrière n'est pas parfaitement étanche à l'eau et de l'eau peut y pénétrer quand la motocyclette est lavée ou quand il pleut.
- Ne pas ranger d'objets fragiles ou de valeur dans la sacoche de siège arrière.
- Pour le lavage de la motocyclette et en quittant la motocyclette, retirer la sacoche de siège arrière.
- Nettoyer cet accessoire avec un chiffon doux imbibé d'une solution de détergent doux et d'eau. Essuyer ensuite avec un chiffon propre imbibé d'eau pour enlever la saleté et le détergent. Enfin, essuyer avec un chiffon doux et propre.

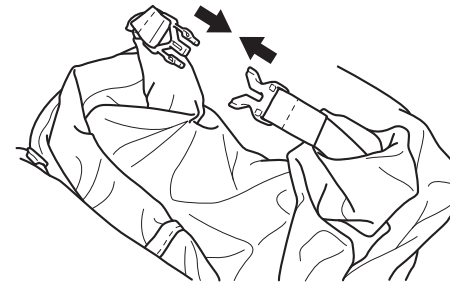

COMMENT UTILISER LA SACOCHES DE SIÈGE ARRIÈRE

1. Tourner la housse et fixer les boucles, tel que montré.

HOUSSE POUR LA PLUIE

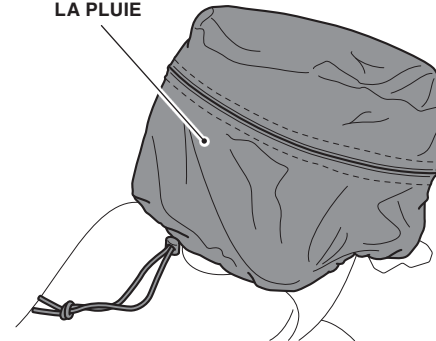

COMMENT UTILISER LA HOUSSE POUR LA PLUIE

1. Recouvrir avec la housse pour la pluie, tel que montré.

<Quand la sacoche de siège arrière est déployée>

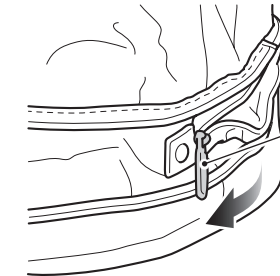

FIXATION
Ouvrir complètement.

SACOCHES DE SIÈGE ARRIÈRE

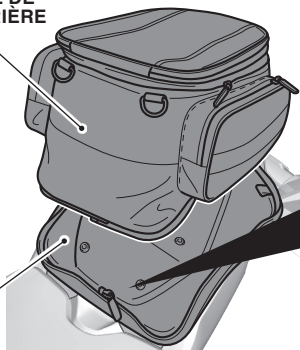

PLAQUE DE BASE

COMMENT INSTALLER LA SACOCHES DE SIÈGE ARRIÈRE

1. Installer la sacoche de siège arrière, tel que montré.
 - S'assurer que la plaque de base est fermement verrouillée sur la motocyclette.



FIXATION
Fixer.

Guide de l'utilisateur des accessoires d'origine

COMMENT UTILISER LA SACOCHE DE SIÈGE ARRIÈRE DÉPLOYÉE

1. Ouvrir la fixation et tirer la sacoche de siège arrière vers le haut, tel que montré.



FIXATION
Ouvrir complètement.

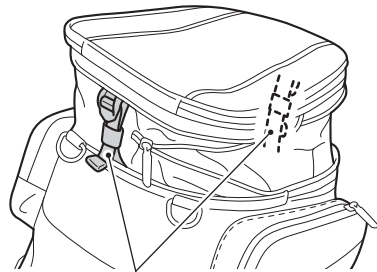

Tirer fermement pour fixer les sangles.

PROTECTEUR DE PIGNON

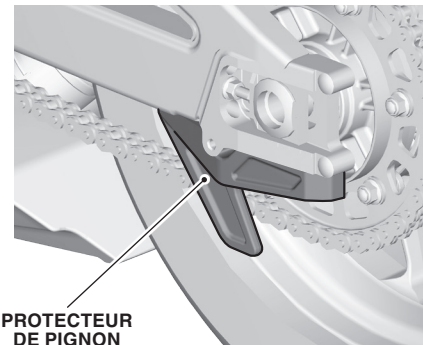

PROTECTEUR DE PIGNON

- Vérifier les supports d'accessoires fréquemment et les resserrer au besoin.
- Nettoyer cet accessoire avec un chiffon doux imbibé d'une solution de détergent doux et d'eau. Essuyer ensuite avec un chiffon propre imbibé d'eau pour enlever la saleté et le détergent. Enfin, essuyer avec un chiffon doux et propre.

PROTECTEUR DE RÉSERVOIR

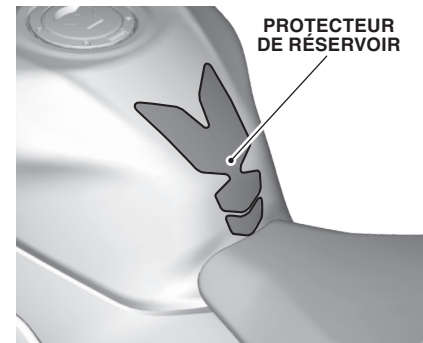

PROTECTEUR DE RÉSERVOIR

- Vérifier fréquemment les supports d'accessoires.
- Nettoyer cet accessoire avec un chiffon doux imbibé d'une solution de détergent doux et d'eau. Essuyer ensuite avec un chiffon propre imbibé d'eau pour enlever la saleté et le détergent. Enfin, essuyer avec un chiffon doux et propre.

PROTECTEUR DE CHÂSSIS

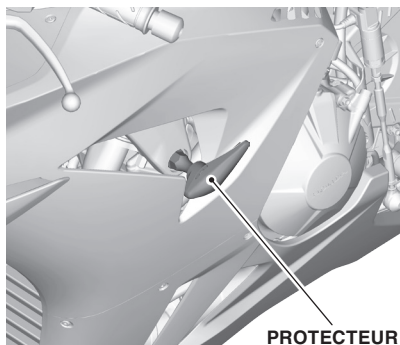

PROTECTEUR DE CHÂSSIS

- Vérifier les supports d'accessoires fréquemment et les resserrer au besoin.
- Nettoyer cet accessoire avec un chiffon doux imbibé d'une solution de détergent doux et d'eau. Essuyer ensuite avec un chiffon propre imbibé d'eau pour enlever la saleté et le détergent. Enfin, essuyer avec un chiffon doux et propre.

PARE-BRISE HAUT

PARE-BRISE HAUT

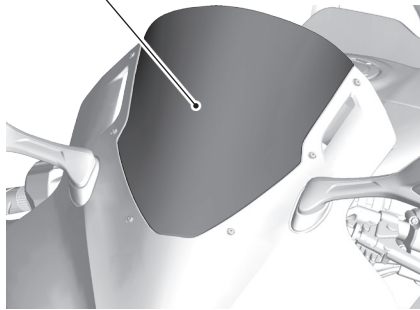

- Manipuler cet accessoire avec soin. Il peut être endommagé s'il est plié excessivement ou s'il subit un choc important.
- Durant l'été, stationner la motocyclette à l'ombre lorsqu'elle n'est pas utilisée pendant une période prolongée et la recouvrir d'une housse.
- Sinon, cet accessoire pourrait se déformer à cause de la chaleur accumulée sous la housse.
- Stationner la motocyclette sur une surface ferme et de niveau. Garder aussi à l'esprit qu'un vent fort peut provoquer la chute de la motocyclette.
- Vérifier fréquemment les supports d'accessoires.
- Lorsque cet accessoire devient sale, le rincer à fond à l'eau fraîche pour enlever la saleté, puis l'essuyer avec un chiffon ou une éponge propre. Ne pas utiliser de brosse pour nettoyer cet accessoire, car elle risquerait d'égratigner la surface.
- Ne jamais utiliser de solvants organiques comme de l'essence, du diluant ou de la benzine pour nettoyer cet accessoire. Ne pas non plus utiliser d'acide ou de nettoyants alcalins.
- Essuyer immédiatement les déversements de liquide de frein, car ceux-ci peuvent endommager la surface en plastique.

NOTES

SELLE PRINCIPALE (ALCANTARA)

SELLE PRINCIPALE
(ALCANTARA)

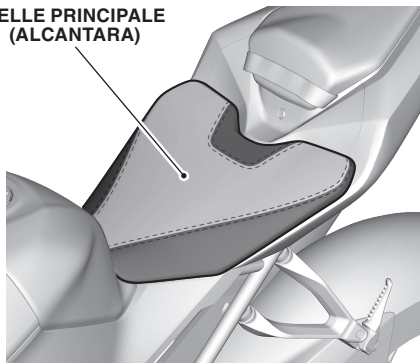

- Vérifier fréquemment les supports d'accessoires.
- Nettoyer cet accessoire avec un chiffon doux imbibé d'une solution de détergent doux et d'eau. Essuyer ensuite avec un chiffon propre imbibé d'eau pour enlever la saleté et le détergent. Enfin, essuyer avec un chiffon doux et propre.