

Concessionnaire Honda : Veuillez remettre un exemplaire de ces instructions au client.

LISTE DES PIECES

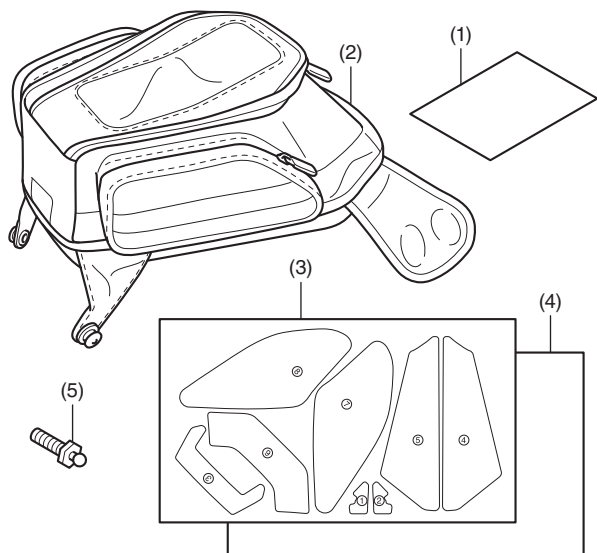

N°	Description	Qté
(1)	Infos URL	1
(2)	Sacoches de réservoir	1
(3)	Film protecteur	1
(4)	Papier à motif	1
(5)	Vis 5 mm (5 x 16 mm)	2

OUTILS ET FOURNITURES NECESSAIRES

Clé plate (9 mm)

Ciseaux

Règle graduée

Ruban adhésif

Alcool isopropylique

Chiffon d'atelier

Clé dynamométrique

INFORMATIONS SUR LES COUPLES

Serrez les vis, boulons et écrous selon les valeurs de couple spécifiées. Reportez-vous au manuel d'entretien pour connaître les valeurs de couple des pièces retirées.

Élément	Nm	kgf-m
Vis 5 mm	5,2	0,5

CAPACITE DE CHARGEMENT MAXIMALE

- Le poids du chargement ne doit pas dépasser la capacité de chargement maximale suivante :

Capacité de chargement maximale	
Sacoches de réservoir	2,0 kg

INSTRUCTIONS

▲ ATTENTION

- Pour éviter les brûlures, laissez refroidir le moteur, le système d'échappement, le radiateur, etc. avant de monter l'accessoire.

REMARQUE :

- Chauffez les surfaces collées avec un sèche-cheveux si la température ambiante est inférieure à 21°C.
- L'adhésif atteint sa résistance maximale en 72 heures. Attendez au moins 24 heures avant d'utiliser votre moto.
- Veillez à ne pas endommager les surfaces peintes de la moto.

- L'illustration représente le modèle CBR1000ST, un autre modèle est similaire.

- Consultez le manuel d'entretien de la moto pour déposer les pièces.
 - Répétez la procédure sur le côté droit.

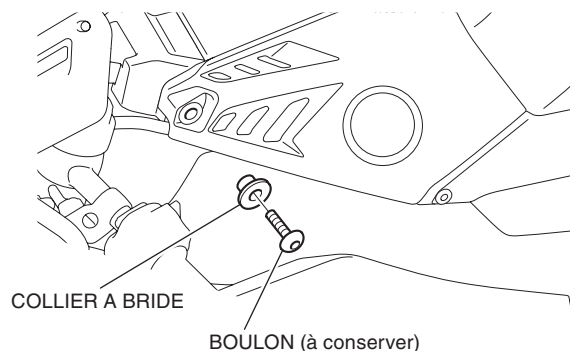

- Fixez le papier à motif sur le film protecteur et découpez-les ensemble le long de la ligne, comme illustré.

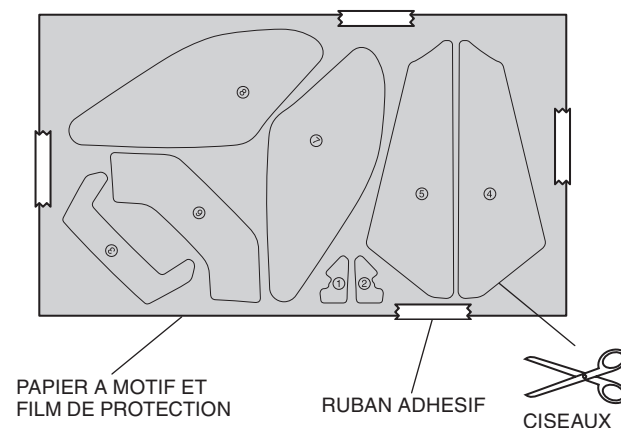

3. Fixez le film protecteur dans la position indiquée.

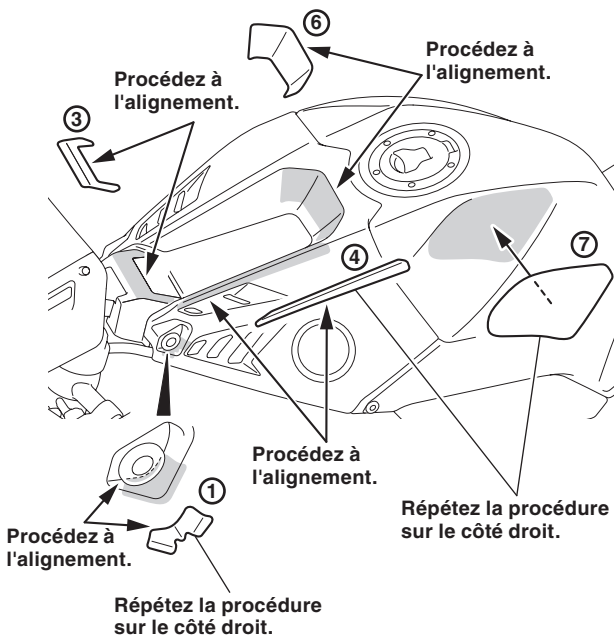
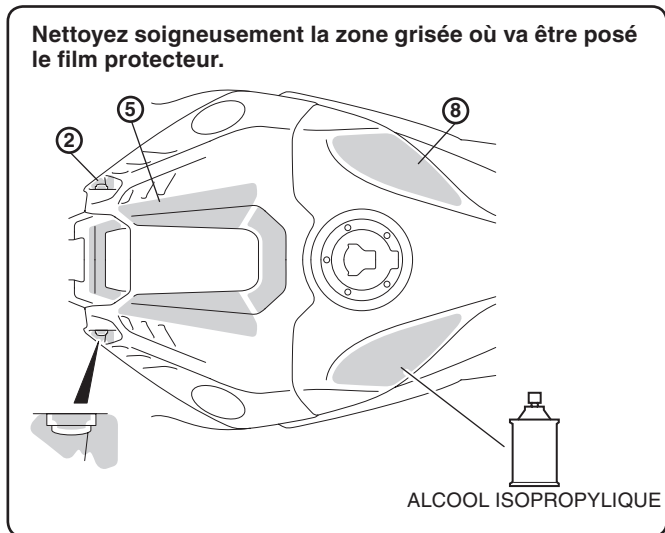

4. Montez la vis 5 mm comme illustré.

- Répétez la procédure sur le côté droit.

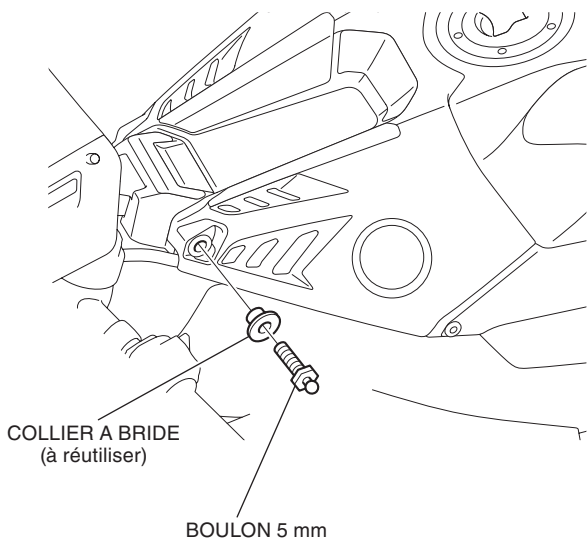

5. Installez la sacoche de réservoir comme illustré.

- Afin d'éviter des rayures, installez la sacoche de réservoir après avoir essuyé le protège-réservoir supérieur et la sacoche de réservoir.
- Répétez la procédure sur le côté droit.

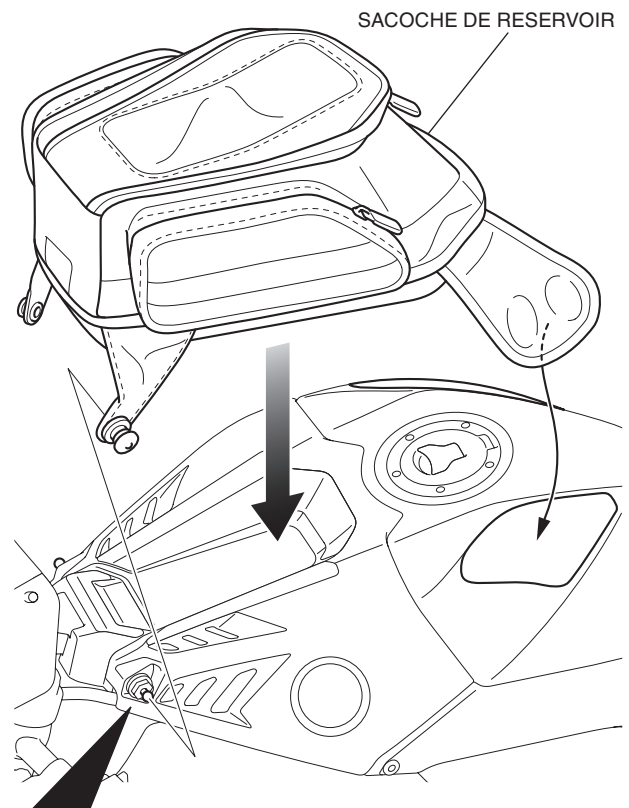

Fixez le crochet de la sacoche de réservoir comme illustré.

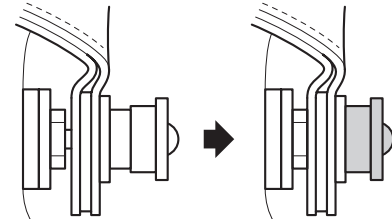

Comment utiliser la sacoche de réservoir

1. Reportez-vous au guide de l'utilisateur des accessoires d'origine et utilisez la sacoche de réservoir conformément aux instructions.