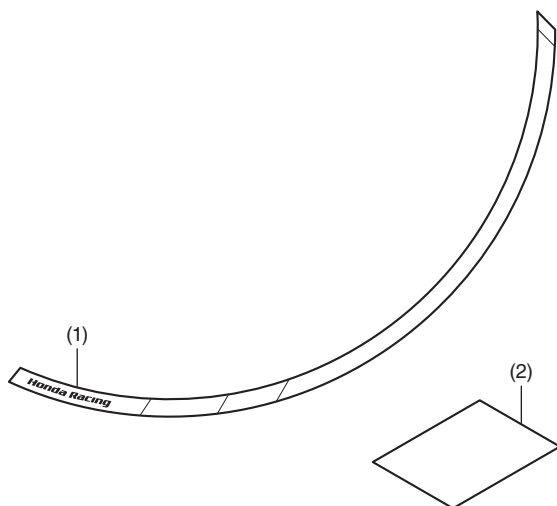

Concessionnaire Honda : Veuillez remettre un exemplaire de ces instructions au client.**LISTE DES PIECES**

N°	Description	Qté
(1)	Bande de roue	12
(2)	Infos URL	1

OUTILS ET FOURNITURES NECESSAIRES

Règle graduée

Alcool isopropylique

Chiffon d'atelier

INSTRUCTIONS**▲ ATTENTION**

- Pour éviter les brûlures, laissez refroidir le moteur, le système d'échappement, le radiateur, etc. avant de monter l'accessoire.

REMARQUE :

- Veillez à ne pas endommager les surfaces peintes de la moto.
- Chauffez les surfaces collées avec un sèche-cheveux si la température ambiante est inférieure à 21°C.
- L'adhésif atteint sa résistance maximale en 72 heures. Attendez au moins 24 heures avant d'utiliser votre moto.

- **L'illustration représente le modèle CBR1000ST, un autre modèle est similaire.**

1. Dégraissez la surface de la roue avant comme illustré.

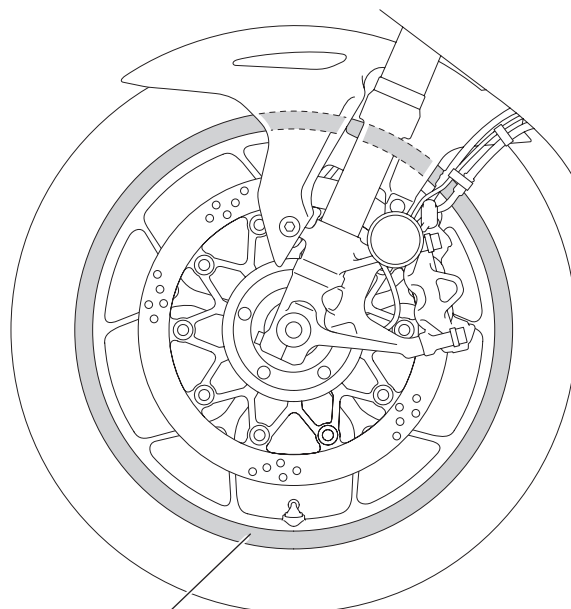

ALCOOL ISOPROPYLIQUE

**Nettoyez soigneusement l'endroit où
la bande de roue sera fixée.**

2. Appliquez la bande de roue comme illustré.
 - Fixez la bande de roue au milieu de la largeur de jante.

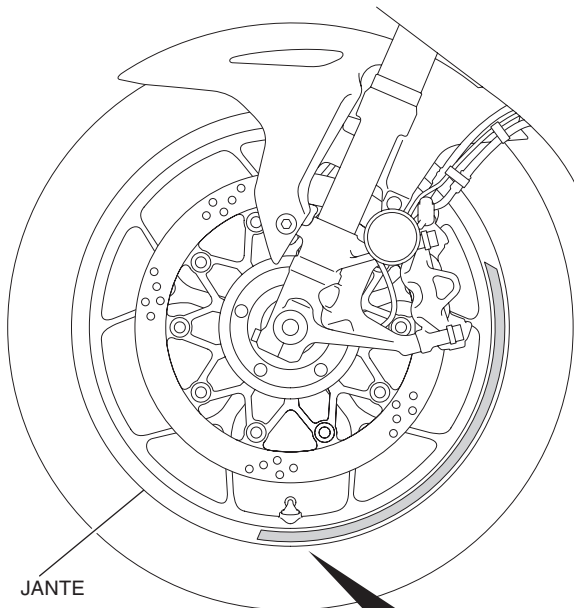

Alignez le repère de la bande de roue sur le centre de la valve comme illustré.

Procédez à l'alignement.

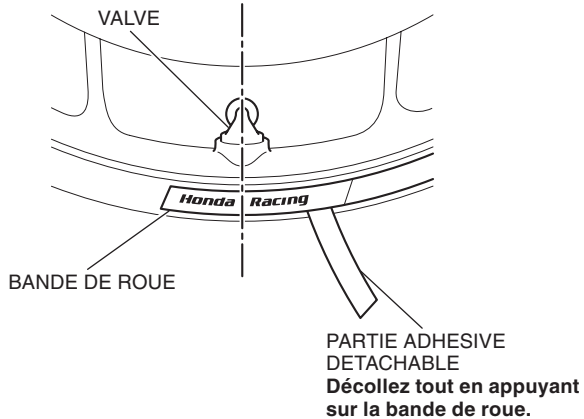

3. Appliquez les 2e et 3e bandes de roue à la dimension illustrée.

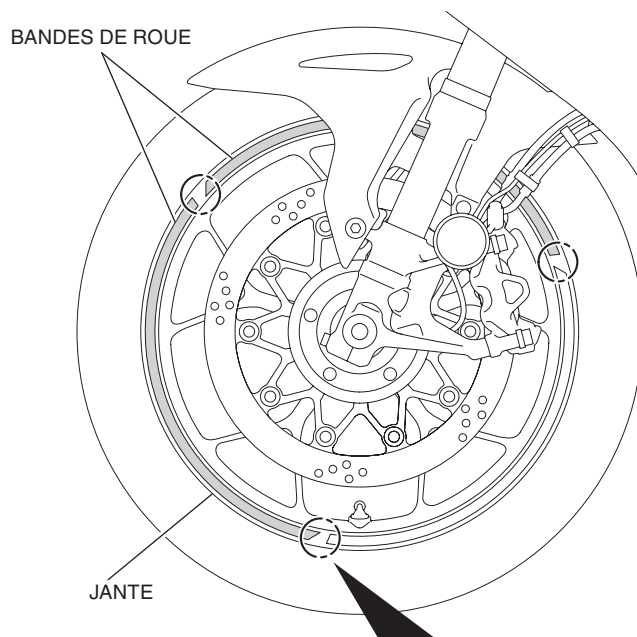

Egalisez l'écart entre chaque bande de roue.

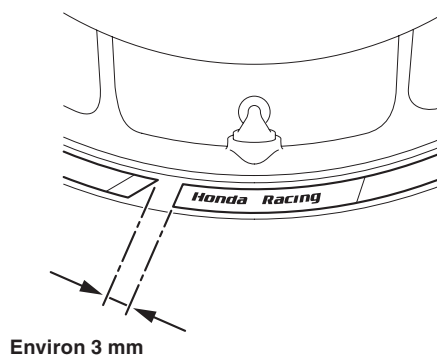

4. Appuyez fermement sur les bandes de roue installées pour les coller.

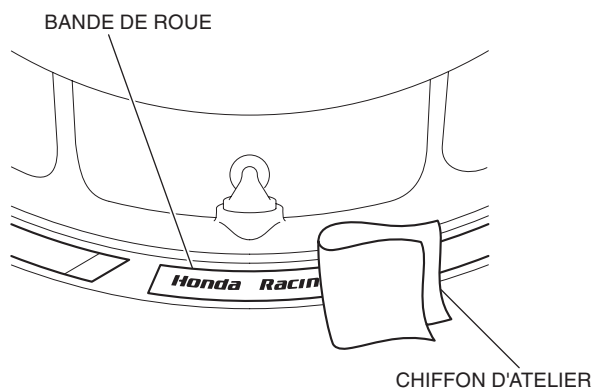

5. Répétez la procédure sur le côté droit.
6. Fixez la bande sur la surface de la roue arrière de la même manière.