

Concessionnaire Honda : Veuillez remettre un exemplaire de ces instructions au client.

LISTE DES PIECES

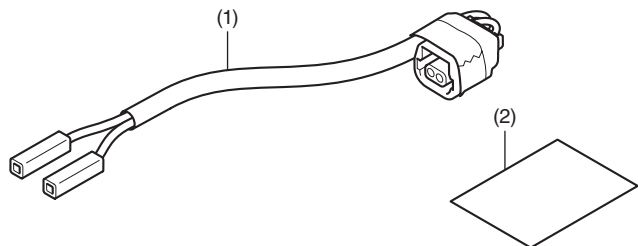

N°	Description	Qté
(1)	Sous-faisceau USB	1
(2)	Infos URL	1

USB (TYPE C) Vendu séparément

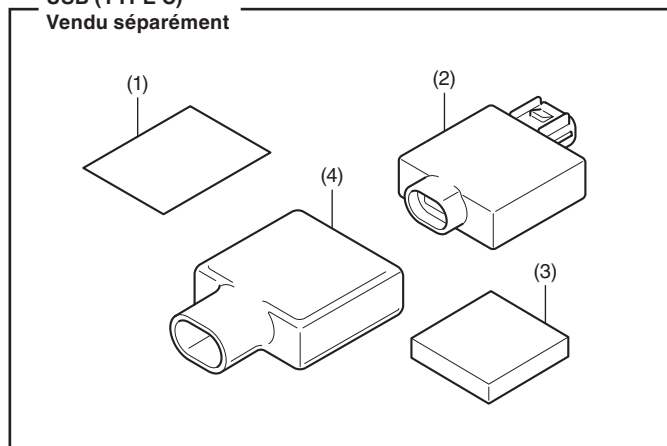

N°	Description	Qté
(1)	Infos URL	1
(2)	Unité de chargeur USB	1
(3)	Ruban adhésif double face (30 x 30 mm)	1
(4)	Cache	1

OUTILS ET FOURNITURES NECESSAIRES

Règle graduée
Alcool isopropylique
Chiffon d'atelier

INFORMATIONS SUR LES COUPLES

Reportez-vous au manuel d'entretien pour connaître les valeurs de couple des pièces retirées.

Veuillez transmettre l'information suivante à votre client avant la livraison.

REMARQUE :

- Le courant nominal de l'ensemble des accessoires USB montés sur le véhicule peut être utilisé jusqu'à 3 A. L'utilisation au-delà du courant nominal peut faire fondre le fusible ou décharger la batterie.

INSTRUCTIONS

ATTENTION

- Pour éviter les brûlures, laissez refroidir le moteur, le système d'échappement, le radiateur, etc. avant d'installer l'accessoire.

REMARQUE :

- Chauffez les surfaces collées avec un sèche-cheveux si la température ambiante est inférieure à 21°C.
- L'adhésif atteint sa résistance maximale en 72 heures. Attendez au moins 24 heures avant d'utiliser votre moto.
- Veillez à ne pas endommager les surfaces peintes de la moto.
- Débranchez le câble négatif (-) de la batterie avant d'installer cet accessoire.
- Après avoir rebranché la batterie, reportez-vous au manuel du propriétaire de la moto et réglez le compteur.
- Après le montage de cet accessoire, vérifiez que les feux (clignotants droits / gauches et feux stop, par exemple) fonctionnent correctement.
- Conservez toutes les pièces déposées, sauf indications contraires.

- L'illustration représente le modèle CBR1000ST, un autre modèle est similaire.**

- Reportez-vous au manuel d'entretien de la moto, déposez les pièces de la moto et débranchez la borne négative (-) de la batterie de la manière indiquée.

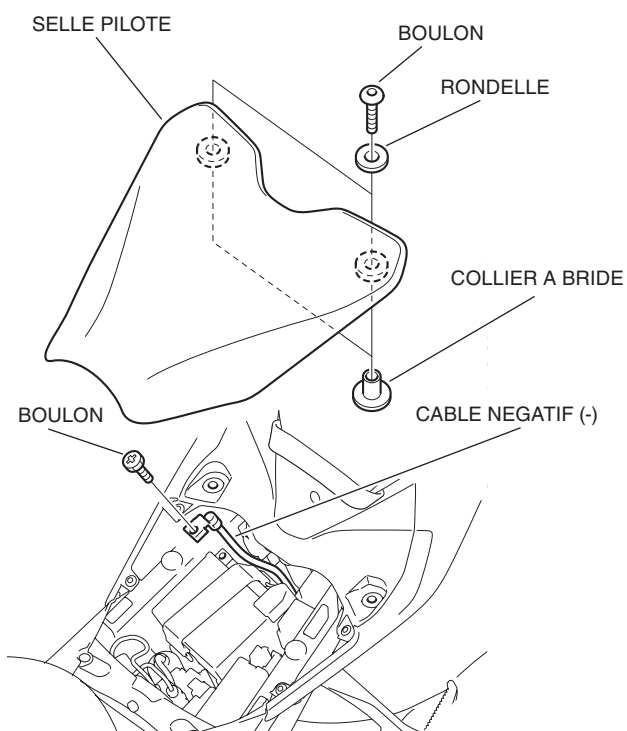

2. Consultez le manuel d'entretien de la moto pour déposer les pièces.

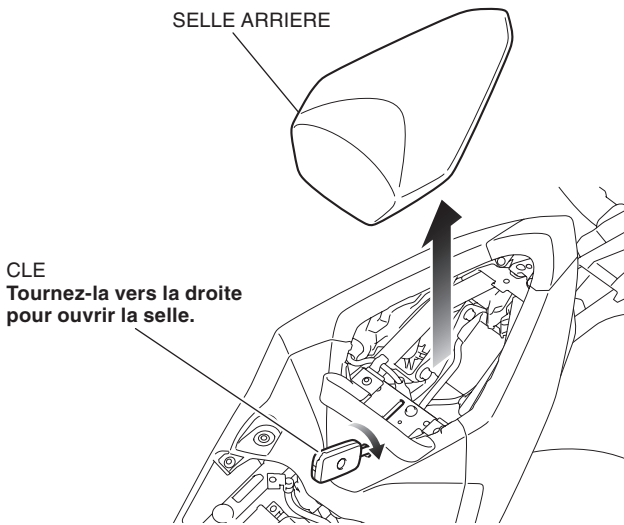

3. Branchez le sous-faisceau USB comme illustré.

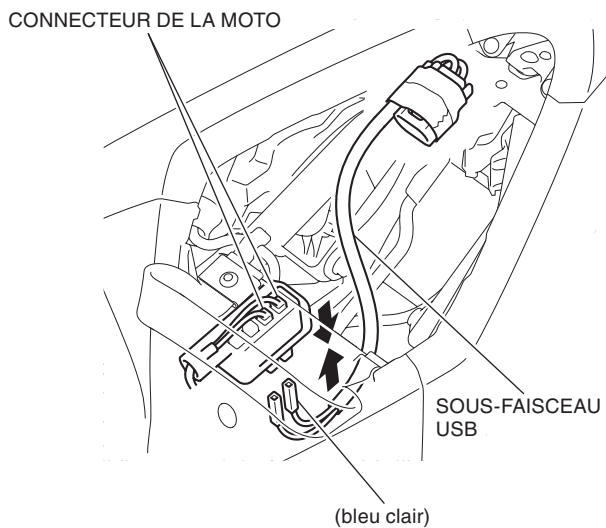

4. Montez le cache de la manière indiquée.

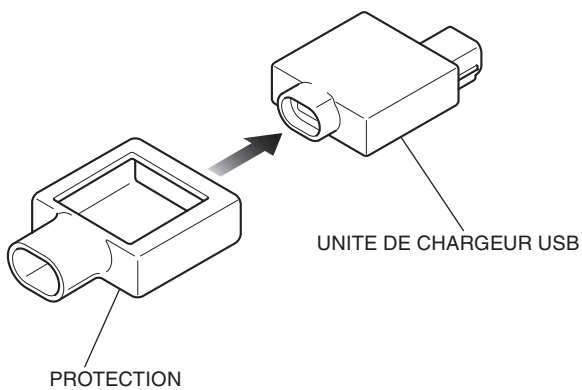

5. Fixez le ruban adhésif double face comme illustré.

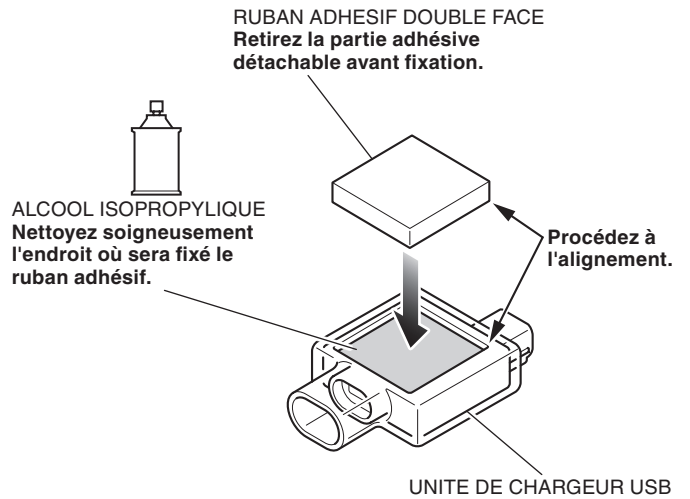

6. Installez l'unité de chargeur USB comme illustré.

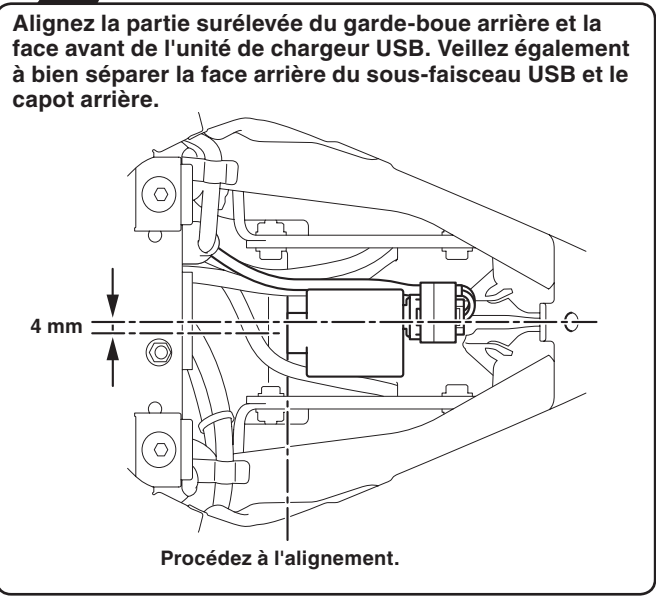
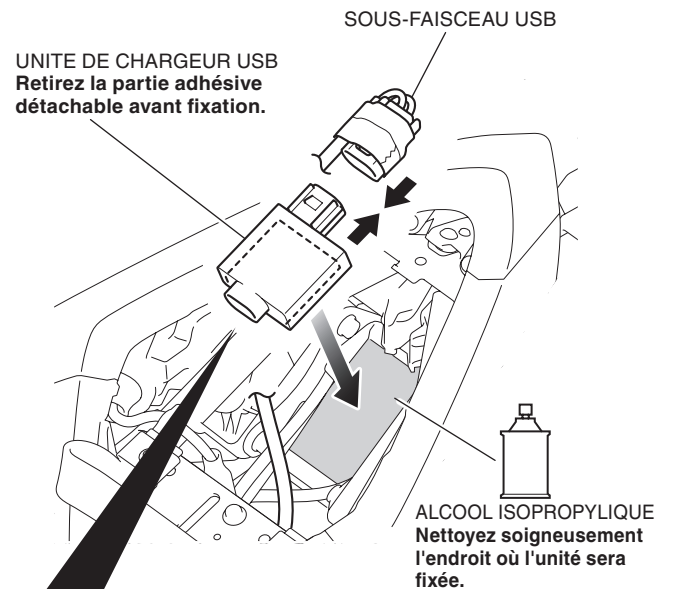

7. Installez les différentes pièces de la moto dans l'ordre inverse de leur dépose.