

Concessionnaire Honda : Prière de remettre un exemplaire de ces directives à votre client.

LISTE DES PIÈCES

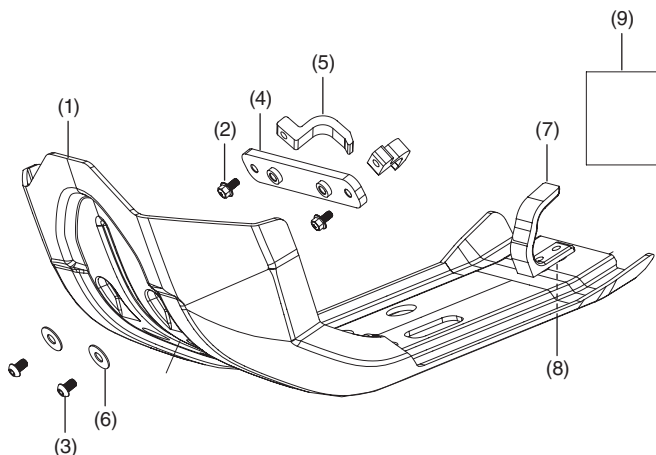

No	Description	Qté
(1)	Plaque de protection	1
(2)	Boulon à embase de 6 x 16 mm	2
(3)	Boulon à tête creuse de 6 x 10 mm	4
(4)	Support avant	1
(5)	Crochet avant	2
(6)	Rondelle	2
(7)	Crochet arrière (préinstallé)	1
(8)	Rondelle double (préinstallée)	1
(9)	URL des directives d'installation	1

OUTILS ET FOURNITURES REQUIS

Douille (8 mm)

Clé à cliquet

Clé hexagonale (4 mm)

Clé dynamométrique

TABLEAU DES COUPLES

Serrer toutes les vis, les boulons et les écrous aux valeurs de couple spécifiées.

Article	N·m	kgf·m	lbf·pi
Boulon à embase de 6 x 16 mm	12	1,2	8,9
Boulon à tête creuse de 6 x 10 mm	10	1,0	7,4

INSTALLATION

REMARQUE : Laisser le véhicule se refroidir complètement avant d'installer cet accessoire.

1. Installer le support avant avec crochets avant au berceau du tube inférieur avant du cadre. Prendre note de la direction d'installation du support avant indiqué par la marque « TOP » (haut) sur la pièce. Boulonner ensemble avec les boulons à embase de 6 x 16 mm. Serrer à un couple de 12 N·m.

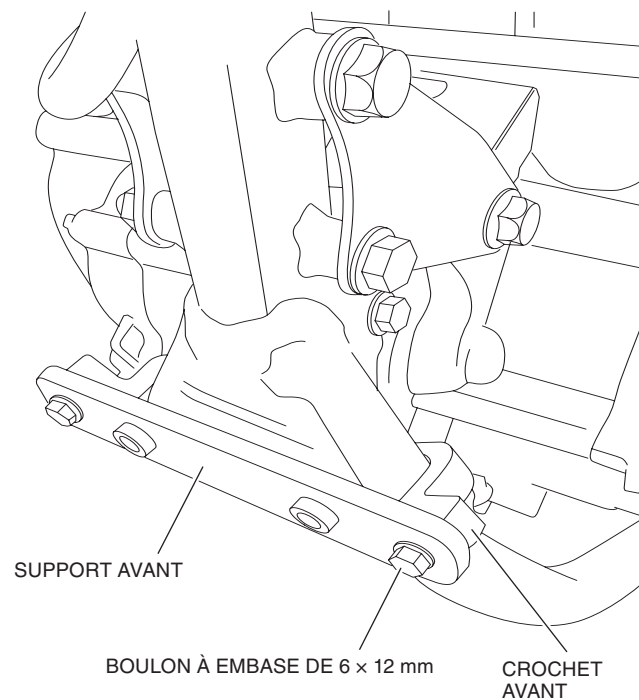
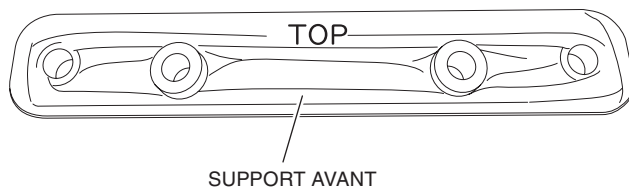

2. Guider le crochet arrière sur la plaque de protection au tube transversal inférieur à l'arrière du cadre.

AVIS : Le crochet arrière se logera au milieu entre le moteur et le tube transversal.

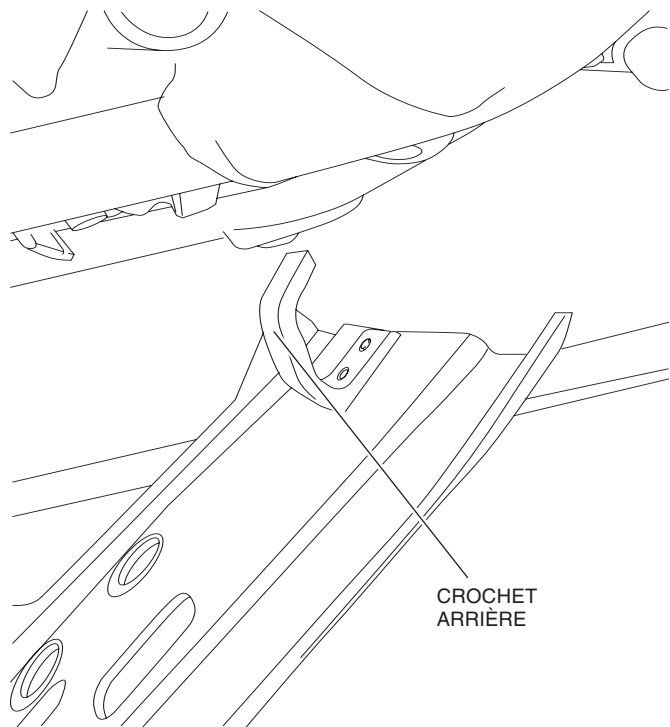

3. Élever la plaque de protection jusqu'au support avant (déjà installé sur le cadre).

AVIS : La plaque de protection pivotera sur le crochet arrière pour être orientée vers le haut du support avant.

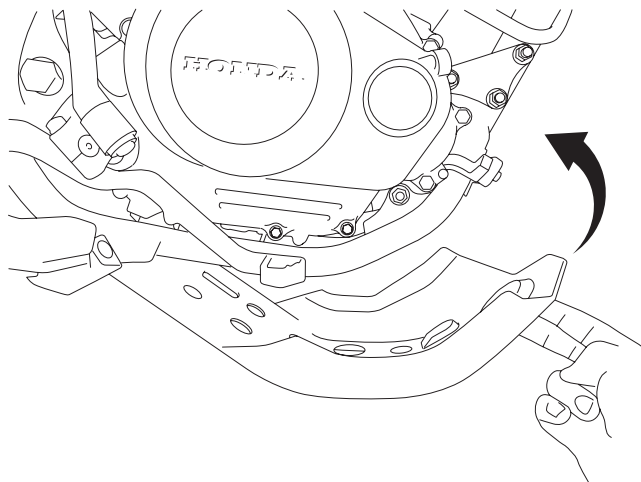

4. Installer les boulons à tête creuse de 6 x 10 mm avec les rondelles dans le support avant (déjà fixé). Serrer à un couple de 10 N-m.

AVIS : La plaque de protection devrait être près du bas du cadre avant d'être serrée.

