

### GENERALITES

- L'ajout d'accessoires peut affecter la stabilité d'une moto, ainsi que ses performances et sa vitesse de sécurité.

### PRISE POUR ACCESSOIRES

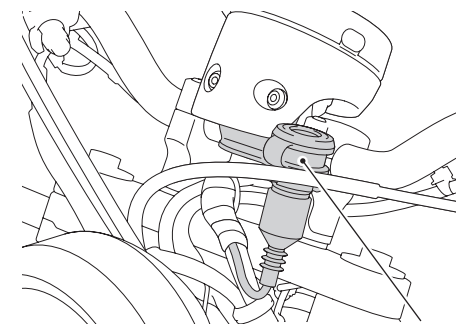

PRISE POUR ACCESSOIRES

### PROTECTION DE RESERVOIR CENTRALE

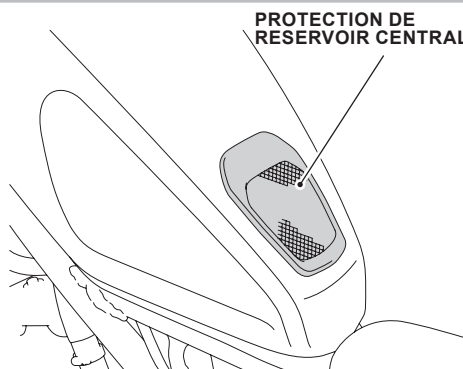

PROTECTION DE RESERVOIR CENTRALE

- Vérifiez fréquemment les montures d'accessoires.
- Nettoyez cet accessoire à l'aide d'un chiffon doux imbibé d'une solution composée de détergent doux et d'eau. Essuyez-le ensuite avec un chiffon propre humidifié à l'eau pour éliminer les traces de saleté et de détergent. Enfin, essuyez-le avec un chiffon doux et propre.

### PROTECTION DE RESERVOIR LATÉRALE

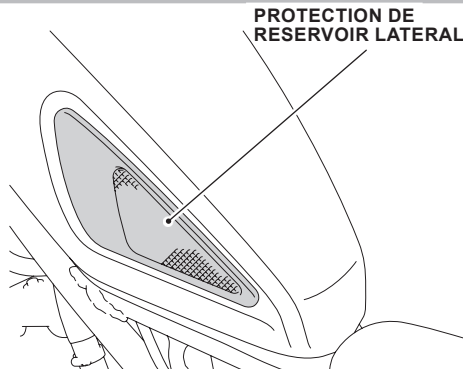

PROTECTION DE RESERVOIR LATÉRALE

- Vérifiez fréquemment les montures d'accessoires.
- Nettoyez cet accessoire à l'aide d'un chiffon doux imbibé d'une solution composée de détergent doux et d'eau. Essuyez-le ensuite avec un chiffon propre humidifié à l'eau pour éliminer les traces de saleté et de détergent. Enfin, essuyez-le avec un chiffon doux et propre.

### SOUFFLET DE FOURCHE

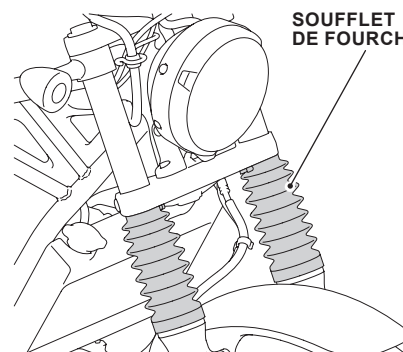

SOUFFLET DE FOURCHE

- Vérifiez régulièrement les supports d'accessoire et resserrez si nécessaire.
- Nettoyez cet accessoire à l'aide d'un chiffon doux imbibé d'une solution composée de détergent doux et d'eau. Essuyez-le ensuite avec un chiffon propre humidifié à l'eau pour éliminer les traces de saleté et de détergent. Enfin, essuyez-le avec un chiffon doux et propre.

## Manuel de l'utilisateur de l'accessoire d'origine

### CACHE DE FOURCHE

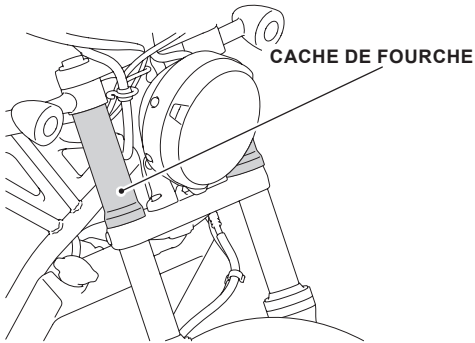

- Vérifiez fréquemment les supports d'accessoire.
- Nettoyez cet accessoire à l'aide d'un chiffon doux imbibé d'une solution composée de détergent doux et d'eau. Essuyez-le ensuite avec un chiffon propre humidifié à l'eau pour éliminer les traces de saleté et de détergent. Enfin, essuyez-le avec un chiffon doux et propre.

### SELLE PRINCIPALE

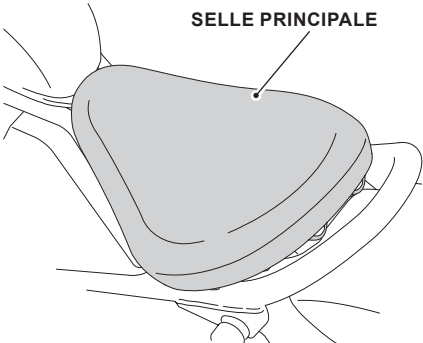

- Vérifiez fréquemment les supports d'accessoire.
- Nettoyez cet accessoire à l'aide d'un chiffon doux imbibé d'une solution composée de détergent doux et d'eau. Essuyez-le ensuite avec un chiffon propre humidifié à l'eau pour éliminer les traces de saleté et de détergent. Enfin, essuyez-le avec un chiffon doux et propre.

### ENSEMBLE LEVIER DE POIGNEE DROITE

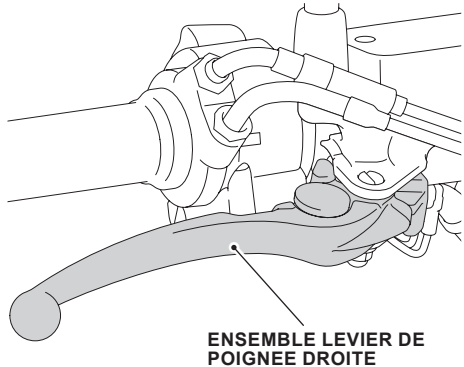

- Vérifiez fréquemment les supports d'accessoire.
- Nettoyez cet accessoire à l'aide d'un chiffon doux imbibé d'une solution composée de détergent doux et d'eau. Essuyez-le ensuite avec un chiffon propre humidifié à l'eau pour éliminer les traces de saleté et de détergent. Enfin, essuyez-le avec un chiffon doux et propre.

### SIEGE PASSAGER

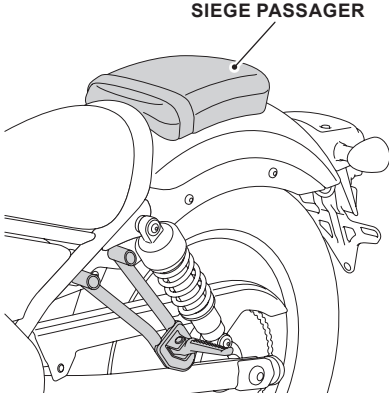

- Vérifiez régulièrement les supports d'accessoire et resserrez si nécessaire.
- Nettoyez cet accessoire à l'aide d'un chiffon doux imbibé d'une solution composée de détergent doux et d'eau. Essuyez-le ensuite avec un chiffon propre humidifié à l'eau pour éliminer les traces de saleté et de détergent. Enfin, essuyez-le avec un chiffon doux et propre.

### METHODE DE REGLAGE

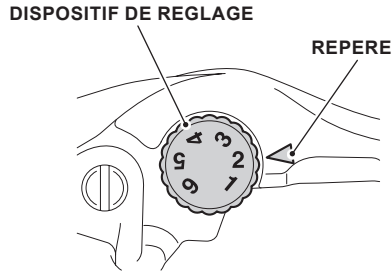

1. Tournez le dispositif de réglage jusqu'à ce que les numéros s'alignent sur le repère, tout en repoussant le levier vers l'avant dans la position souhaitée.
- **Après réglage, vérifiez que le levier fonctionne correctement avant de prendre la route.**

## Manuel de l'utilisateur de l'accessoire d'origine

### DEFLECTEUR DE TABLEAU DE BORD

DEFLECTEUR DE TABLEAU DE BORD

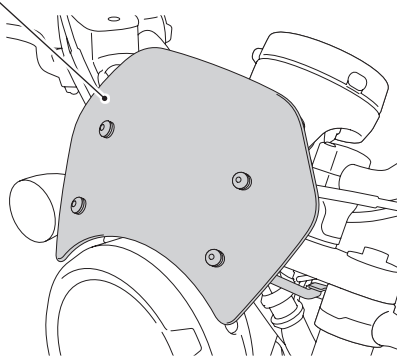

- Manipulez l'accessoire avec prudence. Il pourrait être endommagé s'il est plié excessivement ou s'il est soumis à de violents chocs.
- Stationnez la moto à l'ombre avec une housse de protection lorsque vous la laissez sans surveillance pendant une durée prolongée durant l'été.
- Si vous ne respectez pas cette consigne, l'accessoire risque de se déformer en raison de la chaleur accumulée sous la housse de protection.
- Stationnez la moto sur une surface solide et égale. Retenez aussi qu'un vent violent pourrait renverser la moto.
- Vérifiez régulièrement les supports d'accessoire et resserrez si nécessaire.
- Si cet accessoire est sale, il faut le rincer abondamment à l'eau froide afin d'enlever la saleté qui ne colle pas, puis l'essuyer avec un chiffon propre ou une éponge. N'utilisez jamais une brosse pour nettoyer l'accessoire, puisque celle-ci pourrait rayer la surface.
- N'utilisez jamais de solvants organiques tels que de l'essence, du dissolvant ou du benzène pour nettoyer cet accessoire. N'utilisez pas non plus de détergents acides ou alcalins.
- Essuyez immédiatement le liquide de frein qui a débordé, dans la mesure où celui-ci pourrait endommager la surface en plastique.

### CARENAGE DE PHARE

CARENAGE DE PHARE

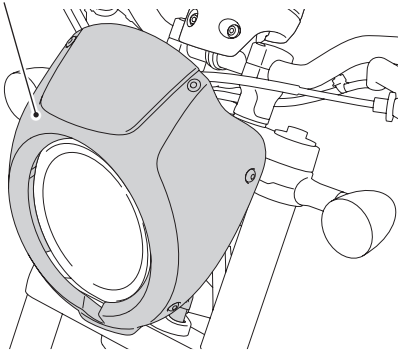

- Manipulez l'accessoire avec prudence. Il pourrait être endommagé s'il est plié excessivement ou s'il est soumis à de violents chocs.
- Stationnez la moto à l'ombre avec une housse de protection lorsque vous la laissez sans surveillance pendant une durée prolongée durant l'été.
- Si vous ne respectez pas cette consigne, l'accessoire risque de se déformer en raison de la chaleur accumulée sous la housse de protection.
- Stationnez la moto sur une surface solide et égale. Retenez aussi qu'un vent violent pourrait renverser la moto.
- Vérifiez régulièrement les supports d'accessoire et resserrez si nécessaire.
- Si cet accessoire est sale, il faut le rincer abondamment à l'eau froide afin d'enlever la saleté qui ne colle pas, puis l'essuyer avec un chiffon propre ou une éponge. N'utilisez jamais une brosse pour nettoyer l'accessoire, puisque celle-ci pourrait rayer la surface.
- N'utilisez jamais de solvants organiques tels que de l'essence, du dissolvant ou du benzène pour nettoyer cet accessoire. N'utilisez pas non plus de détergents acides ou alcalins.
- Essuyez immédiatement le liquide de frein qui a débordé, dans la mesure où celui-ci pourrait endommager la surface en plastique.

### PORTE-BAGAGES ARRIERE

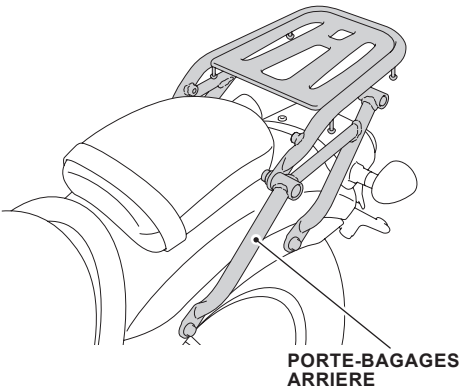

- Le poids du chargement ne doit pas dépasser la capacité de chargement maximale suivante : **3,0 kg**
- Vérifiez régulièrement les supports d'accessoire et resserrez si nécessaire.
- N'utilisez jamais de solvants organiques tels que de l'essence, du dissolvant ou du benzène pour nettoyer cet accessoire. N'utilisez pas non plus de détergents acides ou alcalins.
- Nettoyez cet accessoire à l'aide d'un chiffon doux imbibé d'une solution composée de détergent doux et d'eau. Essuyez-le ensuite avec un chiffon propre humidifié à l'eau pour éliminer les traces de saleté et de détergent. Enfin, essuyez-le avec un chiffon doux et propre.

### DOSSERET

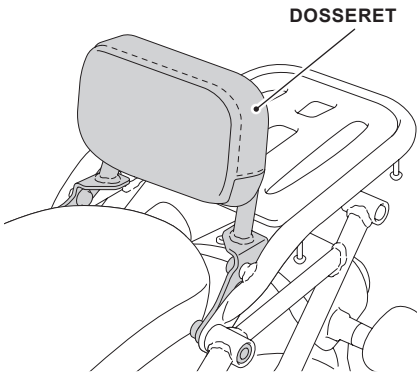

- Vérifiez régulièrement les supports d'accessoire et resserrez si nécessaire.
- N'utilisez jamais de solvants organiques tels que de l'essence, du dissolvant ou du benzène pour nettoyer cet accessoire. N'utilisez pas non plus de détergents acides ou alcalins.
- Nettoyez cet accessoire à l'aide d'un chiffon doux imbibé d'une solution composée de détergent doux et d'eau. Essuyez-le ensuite avec un chiffon propre humidifié à l'eau pour éliminer les traces de saleté et de détergent. Enfin, essuyez-le avec un chiffon doux et propre.

### SUPPORT DE SACOCHE

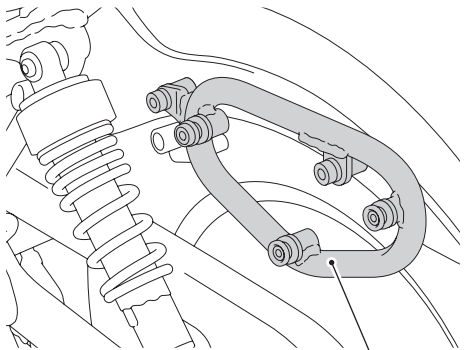

SUPPORT DE SACOCHE

- Vérifiez régulièrement les supports d'accessoire et resserrez si nécessaire.
- N'utilisez jamais de solvants organiques tels que de l'essence, du dissolvant ou du benzène pour nettoyer cet accessoire. N'utilisez pas non plus de détergents acides ou alcalins.
- Nettoyez cet accessoire à l'aide d'un chiffon doux imbibé d'une solution composée de détergent doux et d'eau. Essuyez-le ensuite avec un chiffon propre humidifié à l'eau pour éliminer les traces de saleté et de détergent. Enfin, essuyez-le avec un chiffon doux et propre.

### SACOCHE

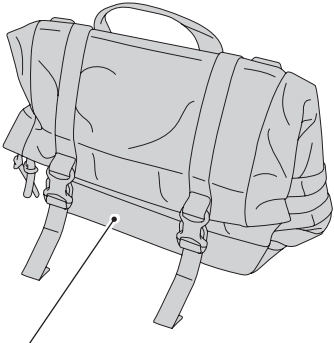

SACOCHE GAUCHE

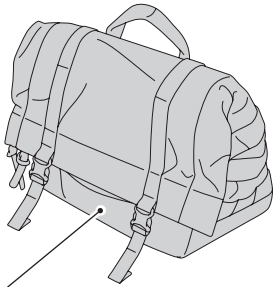

SACOCHE DROITE

- Le poids du chargement ne doit pas dépasser la capacité de chargement maximale suivante :

<b>Sacoches gauches</b>	<b>3,0 kg</b>
<b>Sacoches droites</b>	<b>3,0 kg</b>

- Vérifiez que les sacoches et les sangles n'interfèrent pas avec la carrosserie de la moto. Faites particulièrement attention aux pièces chaudes et aux pièces rotatives.
- Vérifiez que l'attache est fermée et que la sangle est serrée avant de prendre la route.
- La sacoche intérieure est fabriquée dans un matériau résistant à l'eau s'infiltrant par l'extérieur. En raison de sa structure, elle n'est cependant pas complètement étanche. Il y a un risque de condensation ou d'inondation à l'intérieur en raison de la chaleur générée pendant la conduite, d'une longue période de pluie pendant le trajet ou du lavage de la moto.
- En raison de la nature de la sacoche intérieure, ne stockez pas d'objets dangereux, d'objets pointus ou saillants, ou d'objets de valeur.
- Vérifiez fréquemment les supports d'accessoire.
- Nettoyez cet accessoire à l'aide d'un chiffon doux imbibé d'une solution composée de détergent doux et d'eau, ou d'un nettoyant.
- Si cet accessoire est trempé (l'eau a traversé la matière), retirez cet accessoire et laissez-le sécher à l'air libre à température ambiante. Ne faites jamais sécher cet accessoire en utilisant un séchoir ni en le plaçant devant un radiateur ou à proximité d'une cheminée.

Manuel de l'utilisateur de l'accessoire d'origine

BANDOULIERE

COMMENT UTILISER LA BANDOULIERE

1. Accrochez la bandoulière de la manière indiquée.
  - Rangez toujours la bandoulière lorsqu'elle n'est pas utilisée.
  - Utilisez la bandoulière pour transporter la sacoche.

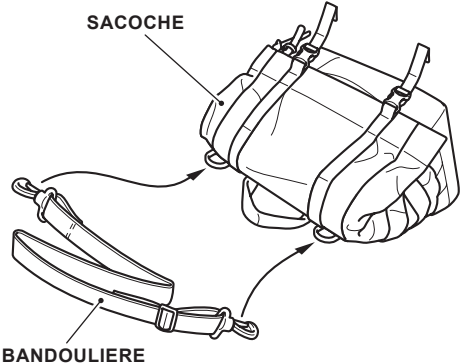

COMMENT INSTALLER LA SACOCHE

1. Montez la sacoche gauche de la manière indiquée.
  - Répétez la procédure sur le côté droit.

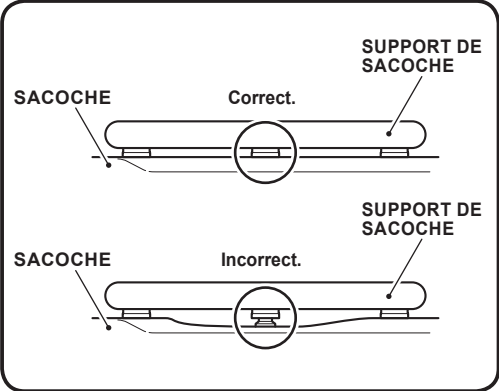
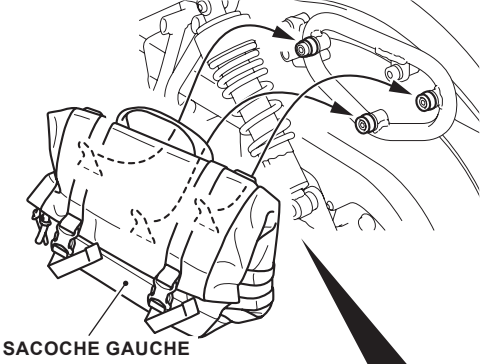

COMMENT RETIRER LA SACOCHE

1. Abaissez le levier comme illustré et retirez la sacoche gauche.
  - Répétez la procédure sur le côté droit.

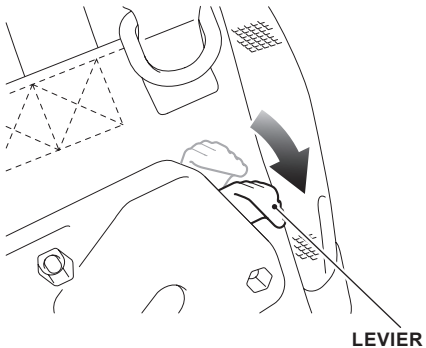

**CONSIGNES DE SECURITE**

Les phrases suivantes précisent la signification des étiquettes. Certaines étiquettes constituent une mise en garde vis-à-vis de dangers potentiels susceptibles de provoquer des blessures graves. D'autres fournissent des consignes de sécurité importantes. Lisez attentivement ces informations et n'enlevez pas l'étiquette.

Si une étiquette se décolle ou devient illisible, prenez contact avec votre concessionnaire Honda pour demander une étiquette de rechange.

Chaque étiquette porte un symbole spécifique. La signification de chaque symbole et de chaque étiquette est la suivante.



Concernant la capacité maximale de chargement. Lisez attentivement les conseils d'utilisation et d'entretien dans chacune des instructions d'installation d'accessoire ou le manuel de l'utilisateur de l'accessoire d'origine.



Lisez attentivement les conseils d'utilisation et d'entretien dans les instructions d'installation ou le manuel de l'utilisateur de l'accessoire d'origine. Lisez le chapitre LIMITES ET CONSIGNES DE CHARGE, ainsi que le chapitre PNEUS dans le manuel du propriétaire.



**DANGER (sur fond ROUGE)**  
Le non-respect de ces instructions ENTRAINERA des BLESSURES GRAVES voire MORTELLES.  
**ATTENTION (sur fond ORANGE)**  
Le non-respect de ces instructions PEUT ENTRAINER des BLESSURES GRAVES voire MORTELLES.  
**PRECAUTION (sur fond JAUNE)**  
Le non-respect de ces instructions PEUT ENTRAINER des BLESSURES.

Consultez ces informations pour connaître la signification des symboles figurant sur l'accessoire.

**ETIQUETTE D'AVERTISSEMENT DE PORTE-BAGAGES**

