

## POIGNEE CHAUFFANTE

Nom de l'accessoire	Numéro de pièce	Modèle concerné	Date de publication	N° de publication	FRT
POIGNEE CHAUFFANTE ET FIXATION	08T70-MLA-A01	CMX1100A/A2/D/D2	2022.10	MII	0,8 H

### Introduction

TOUTES LES INFORMATIONS, ILLUSTRATIONS, INSTRUCTIONS ET SPECIFICATIONS PRESENTES DANS CETTE PUBLICATION REPOSENT SUR LES INFORMATIONS LES PLUS RECENTES SUR LE PRODUIT DISPONIBLES AU MOMENT DE L'APPROBATION POUR IMPRESSION. Honda Motor Co., Ltd. SE RESERVE LE DROIT D'APPORTER DES MODIFICATIONS A TOUT MOMENT SANS PREAVIS ET SANS AUCUNE AUTRE OBLIGATION. AUCUNE PARTIE DE CETTE PUBLICATION NE PEUT ETRE REPRODUITE SANS AUTORISATION ECRITE. CE MANUEL EST ECRIT POUR LES PERSONNES AYANT ACQUIS DES CONNAISSANCES DE BASE SUR L'ENTRETIEN DES MOTOS, SCOOTERS OU QUADS Honda.

Concessionnaire Honda :

Veuillez remettre un exemplaire de ces instructions au client.

Client :

Etant donné que cela requiert des connaissances spécifiques ainsi que des équipements et outils spéciaux, il est recommandé de confier l'installation à un concessionnaire disposant du personnel d'entretien automobile qualifié.

### Lecture de ces symboles

Votre sécurité et la sécurité des tiers sont très importantes. Pour vous aider à prendre des décisions réfléchies, nous proposons des messages de sécurité et d'autres informations tout au long de ce manuel.

 **ATTENTION** Le non-respect de ces instructions peut vous exposer à un RISQUE de MORT ou de BLESSURES GRAVES.

 **PRECAUTION** Le non-respect de ces instructions peut vous exposer à un RISQUE de BLESSURES.

 **REMARQUE** Ce message a pour but de contribuer à éviter d'endommager votre véhicule, d'autres biens ou l'environnement.

 **NOTE** Choses que vous voulez savoir ou qu'il est utile de savoir.

 Suivez les instructions du manuel d'entretien.

 Suivez les instructions des autres symboles figurant dans la section « Instructions d'installation DE BASE ».

Instructions des autres symboles

Les symboles utilisés dans l'ensemble de ces instructions indiquent des procédures d'entretien spécifiques.

Reportez-vous à la section « Instructions d'installation DE BASE » pour obtenir une description de chaque symbole.

## INFORMATIONS

### ATTENTION

- Pour garantir une fixation solide de la poignée chauffante, utilisez l'agent adhésif recommandé (Pro Honda Handgrip Cement) ou un équivalent.
- Ouvrez et fermez l'accélérateur pour vérifier que tout fonctionne parfaitement après l'installation de la poignée chauffante droite.

### PRECAUTION

- Pour éviter les brûlures, laissez refroidir le moteur, le système d'échappement, le radiateur, etc. avant de monter l'accessoire.

### REMARQUE

- *Veillez à ne pas endommager les surfaces peintes de la moto.*
- *Ne placez pas d'objets ou d'aimants sensibles au champ magnétique autour de l'unité de capteur de position de l'accélérateur.*

## NOTE:

- Débranchez les câbles d'accélérateur de la poignée droite comme indiqué dans les instructions du manuel d'entretien de la moto.
- Reposez les pièces retirées sur la moto et assurez-vous que les câbles et les faisceaux de câbles ne sont pas pincés.
- Débranchez le câble négatif (-) de la batterie avant d'installer cet accessoire.
- La mémoire de l'horloge est effacée lorsque vous débranchez la batterie. Réglez de nouveau l'horloge après avoir reconnecté la batterie.
- Coupez les bouts dépassant des serre-fils après les avoir fixés aux faisceaux de câbles. Les bouts coupés des serre-fils ne doivent pas gêner les autres faisceaux ni le flexible de frein.
- Déplacez le guidon de la droite vers la gauche et vérifiez que les faisceaux ne sont ni pincés par les composants voisins ni trop tendus.
- Une fois la poignée chauffante installée, vérifiez que les feux (clignotants droits / gauches et feux stop, par exemple) fonctionnent correctement.

## LISTE DES PIÈCES

Lorsque le manuel d'instructions et les consignes d'installation sont inclus dans ce kit, assurez-vous de les remettre au client.

Composant	N°	Nom des pièces	Qté	N° des pièces
	(1)	Chauffage droit	1	-
	(2)	Chauffage gauche	1	-
	(3)	Support du cordon de poignée chauffante	1	-
	(4)	Attache	3	91540-S7S-003
	(5)	Serre-fils (3,55×140* mm)	5	35701-MG9-950
	(6)	Contrôleur de poignée chauffante	1	-
	(7)	Serre-fils (5,3×145 mm)	2	32161-GFL-J41
	(8)	Support du cordon de poignée chauffante	1	-

\* : Longueur d'attache incluse

## SCHEMA DU SYSTEME

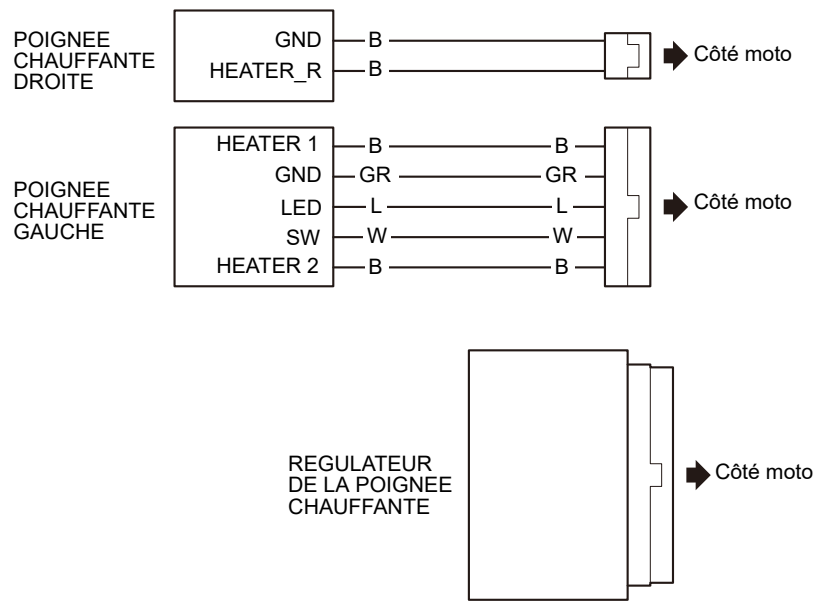

## INFORMATIONS SUR LES COUPLES

Reportez-vous au manuel d'entretien pour connaître les valeurs de couple des pièces retirées, y compris les valeurs de couple standard. (📖)

## INSTALLATION

1. Reportez-vous au manuel d'entretien de la moto, déposez les pièces de la moto comme illustré et débranchez le câble négatif (-) de la batterie. (📖)

CMX1100D illustrée :

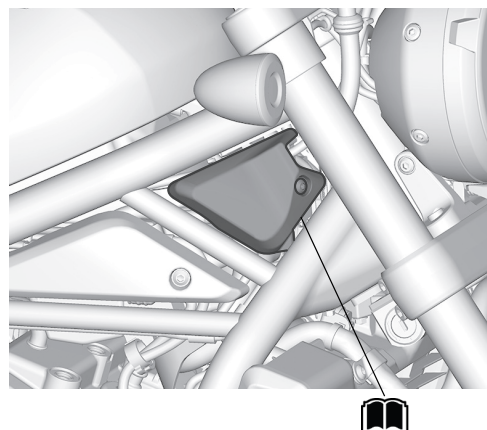
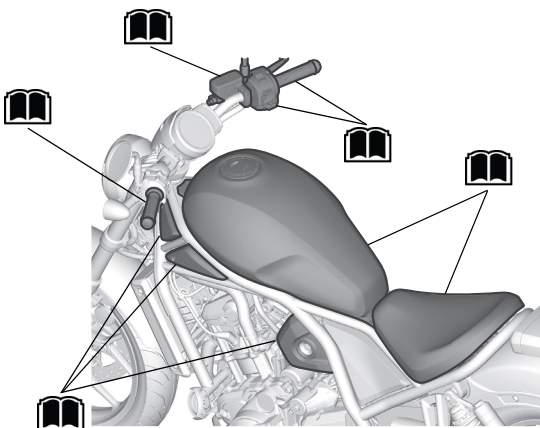
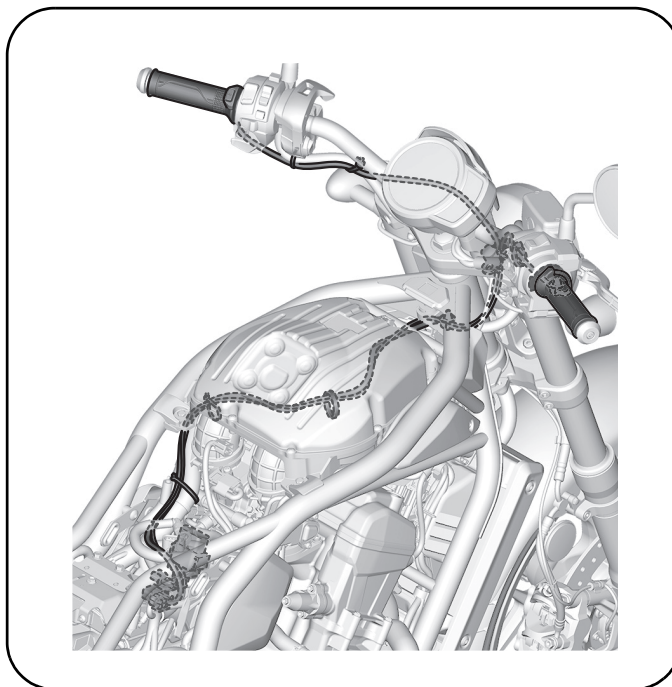
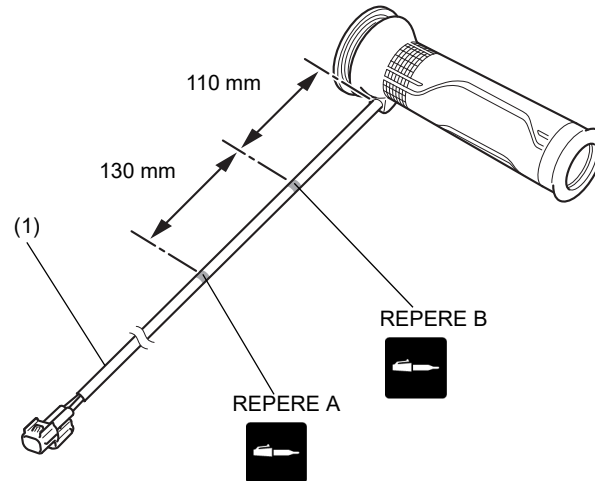

IMAGE D'INSTALLATION



2. Effectuez le marquage dans la position indiquée.



3. Procédez à l'installation comme illustré.

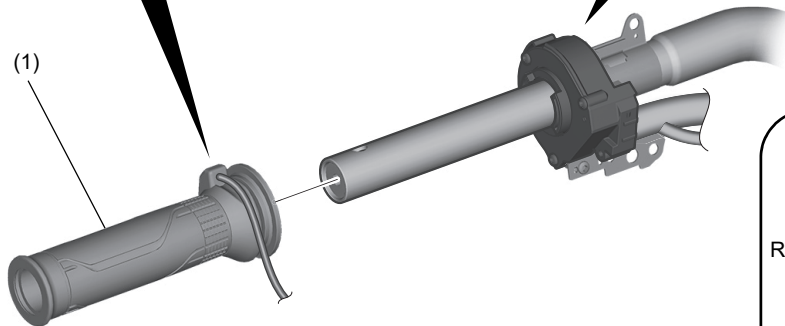
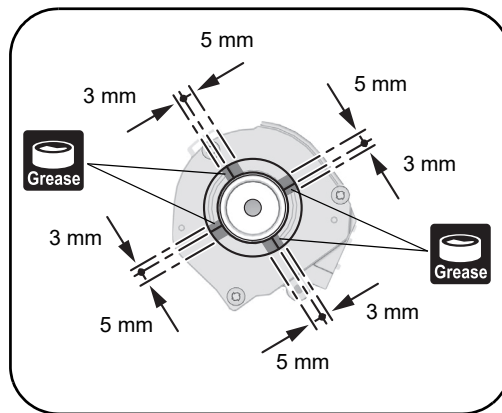
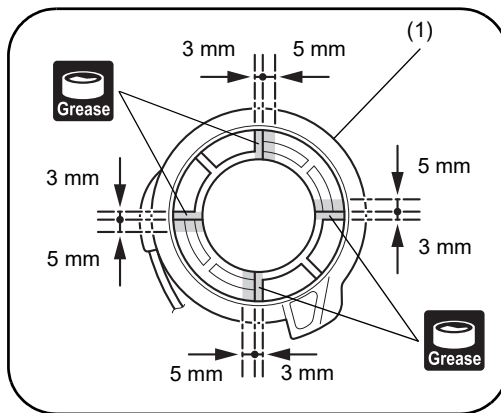

Serrez tout d'abord le boulon du haut, puis celui du bas.

SURFACE DE CONTACT

REPERE AU POINCON

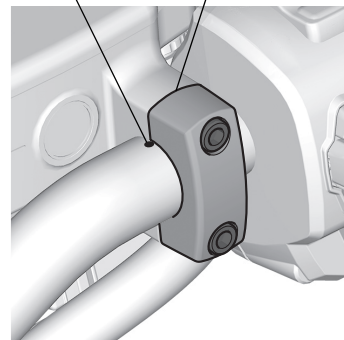

4. Effectuez le marquage dans la position indiquée.

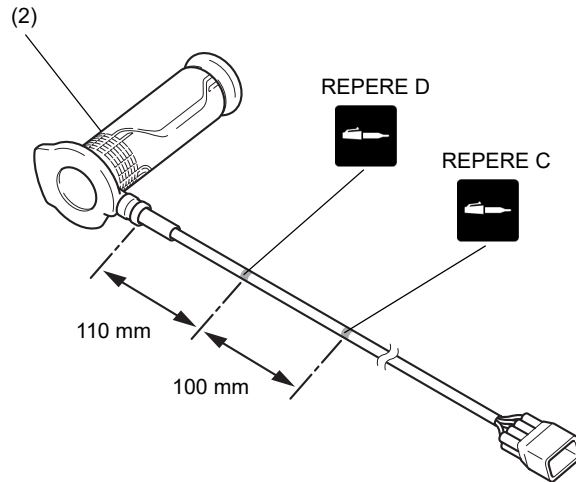

5. Procédez à l'installation comme illustré.

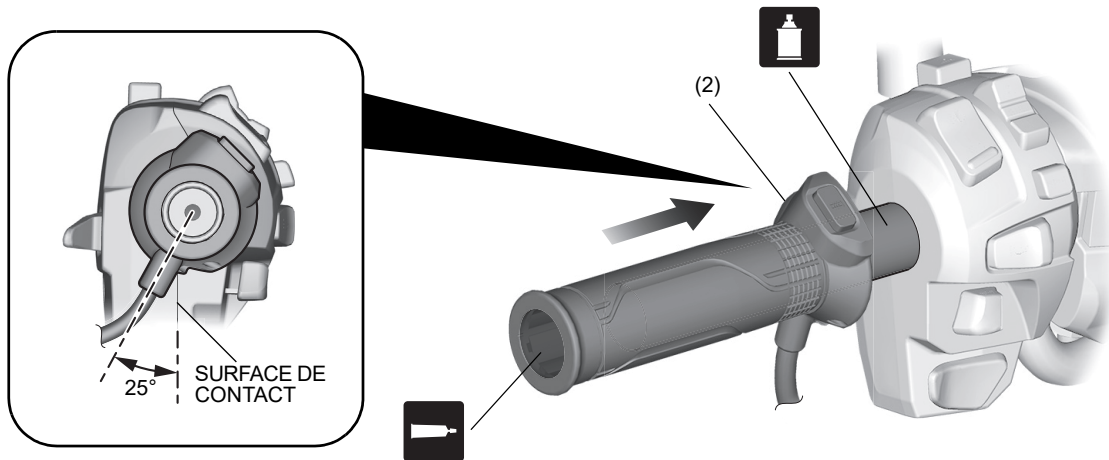

6. Installez les embouts de poignée en procédant dans l'ordre inverse de la dépose.

- Appliquez un frein-filet sur les filetages des vis.

7. Acheminez les câbles comme illustré.  
 • Coupez les bouts dépassant du serre-fils (7), en laissant un maximum de 5 mm.

Remplacez l'attache à bande de la moto et le serre-fils (7).

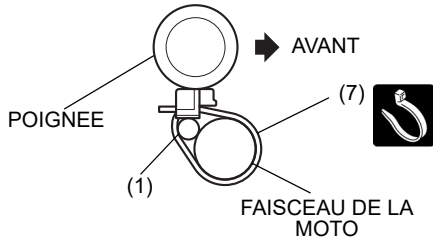

Fixez le serre-fils (4) au niveau du ruban.

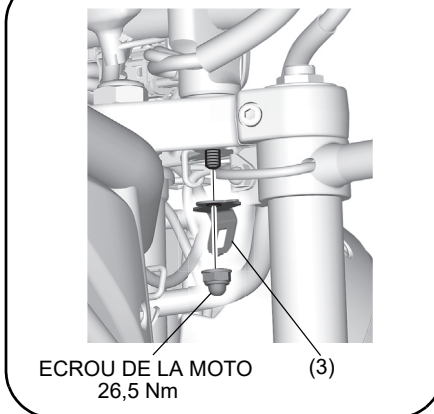
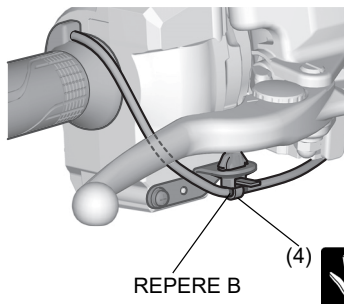
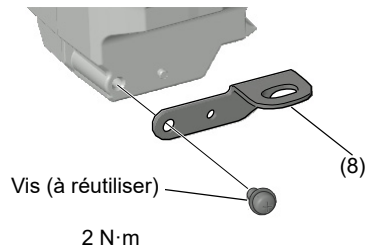
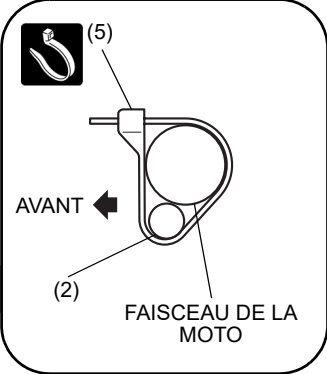
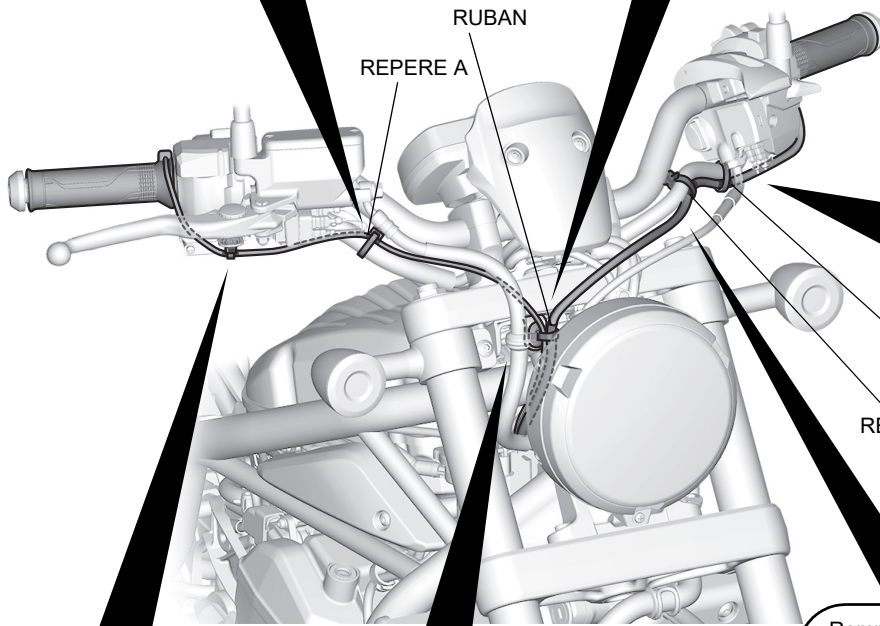
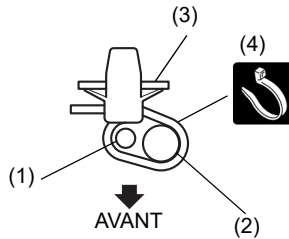

Remplacez l'attache à bande de la moto et le serre-fils (7).

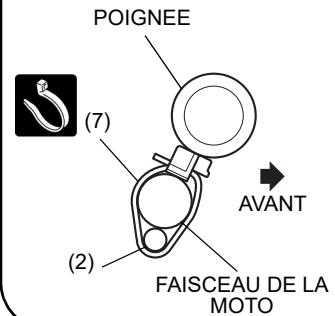

8. Acheminez les câbles comme illustré.
- Coupez les bouts dépassant du serre-fils, en laissant un maximum de 5 mm.

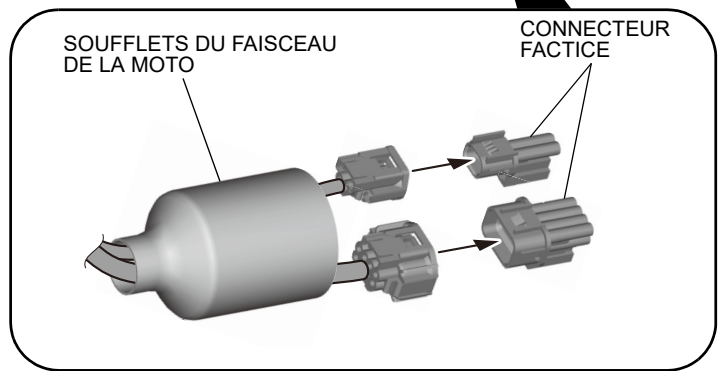
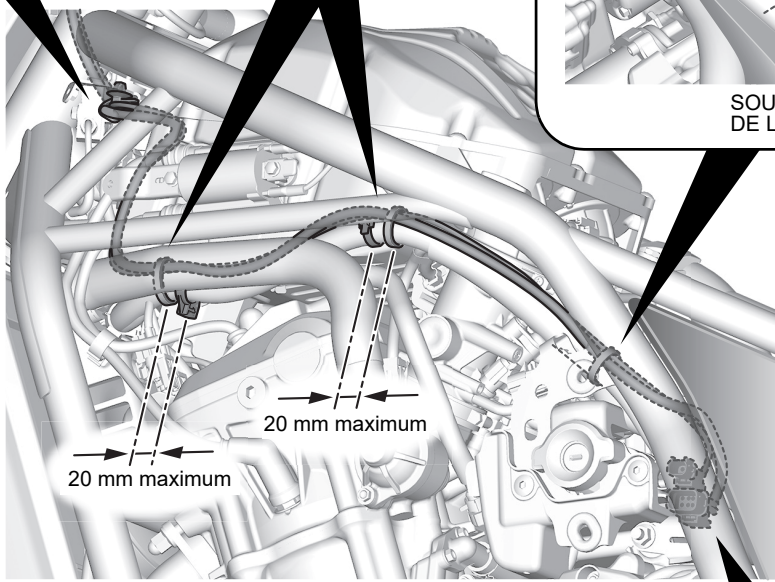
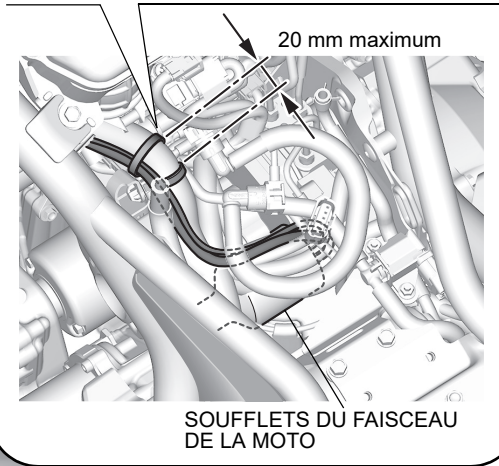
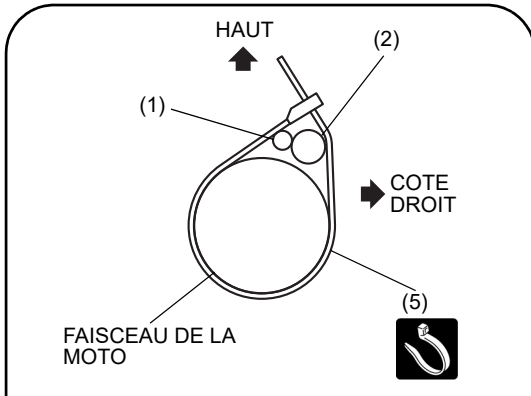
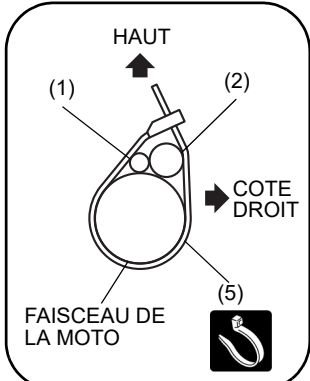
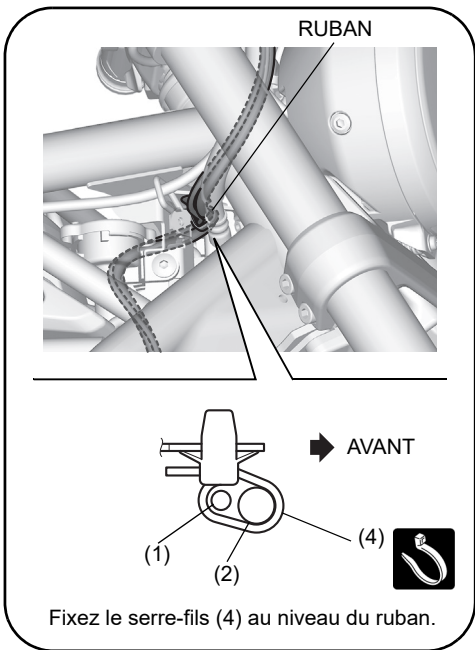

9. Procédez à l'installation comme illustré.

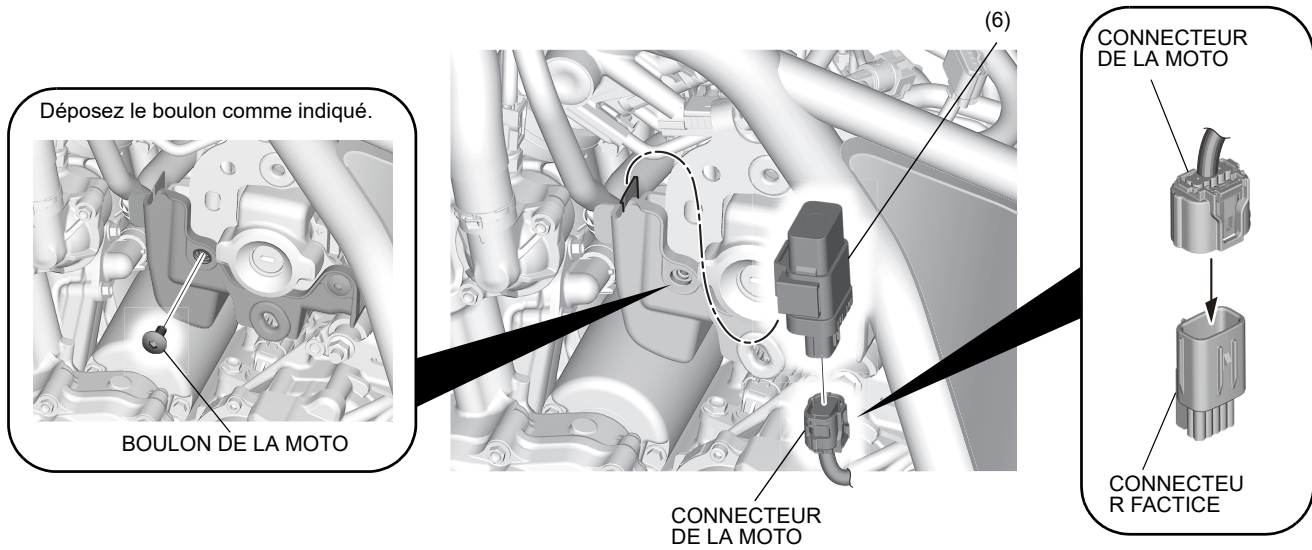







10. Installez les différentes pièces de la moto dans l'ordre inverse de leur dépose.

- Assurez-vous qu'aucun faisceau n'est coincé ou trop tendu.

## DEPANNAGE PAR LE CONCESSIONNAIRE

- Lorsque la poignée chauffante présente des anomalies, l'icône d'état de la poignée chauffante sur le combiné d'instruments et le témoin du commutateur de la poignée chauffante affichent les éléments suivants. Suivez chaque instruction pour effectuer l'inspection.

Icône d'état des poignées chauffantes (sur le combiné d'instruments)	Témoin du commutateur de la poignée chauffante	Contrôle
Clignote. 	Clignote une fois. 	1
Clignote. 	Clignote deux fois. 	2, 3, 4, 5
Clignote. 	Clignote trois fois. 	
-	Le témoin ne s'allume pas.	6
L'icône d'état ne s'allume pas.	-	

1. Inspection de la batterie :  
Reportez-vous au manuel d'entretien et inspectez la batterie.
2. Vérifiez si les fils et les câbles (bornes et connecteurs) sont bien fixés.
3. Inspection de la poignée chauffante :  
Vérifiez la résistance entre les bornes.  
⇒ Valeurs standard :  
Côté droit : 1,9 ohm +/- 10 %  
Côté gauche : 1,9 ohm +/- 10 %
4. Inspection du faisceau de la poignée chauffante :  
Vérifiez la continuité.
5. En l'absence d'anomalie détectée après les contrôles 2, 3 et 4 ci-dessus, si la poignée chauffante continue à ne pas fonctionner, remplacez la poignée chauffante par une neuve.
- Il est difficile de vérifier le contacteur par le biais de méthodes de contrôle conventionnelles (continuité, tension, etc.), car il contient un circuit intégré.
6. Inspection du circuit de l'icône d'état :  
Reportez-vous au Manuel d'entretien et inspectez le circuit de l'icône d'état.