

PROTECTEUR LATÉRAL DE RÉSERVOIR

Nom de l'accessoire	Numéro de pièce	Modèle d'application	Date d'émission	N° de publication	TTF
PROTECTEUR LATÉRAL DE RÉSERVOIR	08P71-MLA-A00	CMX1100A/A2 CMX1100D/D2/D3	2024.09	MII	0,1 h

Introduction

TOUTES LES INFORMATIONS, ILLUSTRATIONS, INSTRUCTIONS ET SPÉCIFICATIONS COMPRIS DANS CETTE PUBLICATION SONT BASÉES SUR LES DERNIÈRES INFORMATIONS SUR LE PRODUIT DISPONIBLES AU MOMENT D'APPROUVER L'IMPRESSION. Honda Motor Co., Ltd. SE RÉSERVE LE DROIT D'APPORTER DES MODIFICATIONS À TOUT MOMENT, SANS PRÉAVIS ET SANS ENGAGER AUCUNE OBLIGATION QUE CE SOIT. AUCUNE PARTIE DE CETTE PUBLICATION NE PEUT ÊTRE REPRODUITE SANS AUTORISATION ÉCRITE. CE MANUEL S'ADRESSE AUX PERSONNES QUI ONT ACQUIS DES CONNAISSANCES DE BASE SUR L'ENTRETIEN DES MOTOCYCLETTES, SCOOTERS OU VTT Honda.

Concessionnaire Honda :







Prière de remettre un exemplaire de ces directives à votre client.

Client :

Comme il nécessite des connaissances spécialisées et des outils et équipement spéciaux, il est recommandé de l'installer chez un concessionnaire disposant d'un service d'entretien automobile qualifié.

Comment lire ces symboles

Votre sécurité et la sécurité d'autrui sont très importantes. Pour vous aider à prendre des décisions éclairées, nous avons placé des messages liés à la sécurité et d'autres informations dans ce manuel.

-  **AVERTISSEMENT** Il PEUT y avoir danger de MORT ou de GRAVES BLESSURES si les instructions ne sont pas suivies.
-  **ATTENTION** Il y a un RISQUE de BLESSURES si les instructions ne sont pas suivies.
-  **AVIS** Le but de ce message est d'aider à prévenir les dommages à votre véhicule, à d'autres biens ou à l'environnement.
-  **REMARQUE** Renseignements utiles et pertinents.
-  Suivre les instructions du manuel d'entretien.
-  Suivre les autres instructions du symbole des « Directives d'installation DE BASE ».

Directives – autres symboles

Les symboles utilisés dans ce manuel indiquent les procédures d'entretien spécifiques. Consulter « Directives d'installation DE BASE » pour la description de chaque symbole.

INFORMATION

⚠ ATTENTION

- Pour prévenir les brûlures, laisser refroidir le moteur, le système d'échappement, le radiateur, etc., avant d'installer l'accessoire.

NOTE:

- Chauffer les surfaces de contact avec un sèche-cheveux si la température d'air ambiant est inférieure à 21 °C (70 °F).
- L'adhésif atteindra sa résistance maximale après 72 heures. Attendre au moins 24 heures avant de conduire votre motocyclette.

LISTE DES PIÈCES

Lorsque le manuel d'instruction et les directives d'installation sont compris dans cette trousse, s'assurer de les remettre au client.

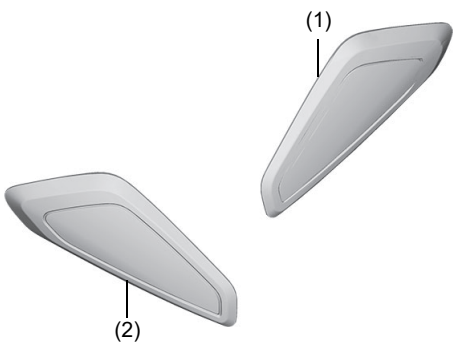
Composant	N°	Nom de pièces	Qté	N° de pièces
	(1)	Protecteur droit de réservoir	1	–
	(2)	Protecteur gauche de réservoir	1	–

INSTALLATION

IMAGE D'INSTALLATION

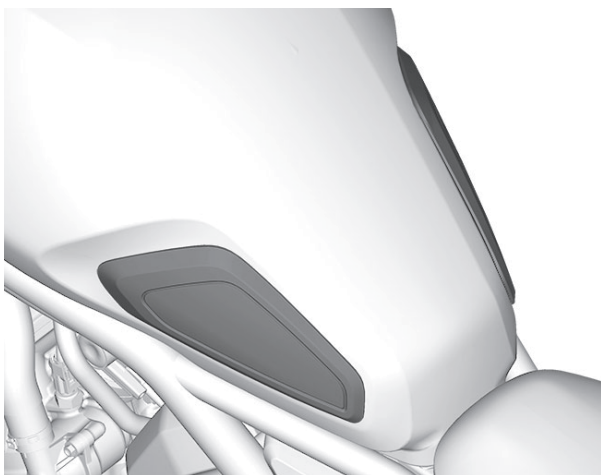

1. Nettoyer la surface de la zone illustrée avec de l'alcool isopropylique.

<Côté gauche>

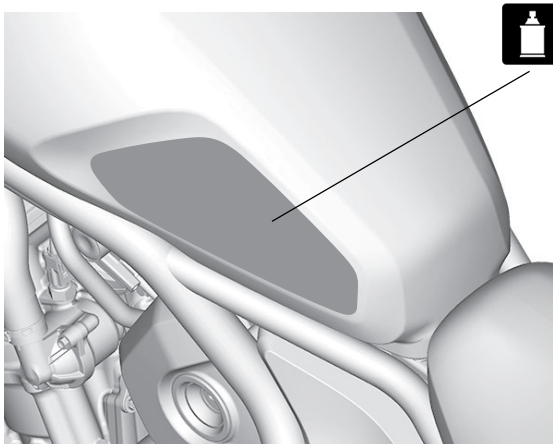

2. Retirer la pellicule adhésive tel que montré.

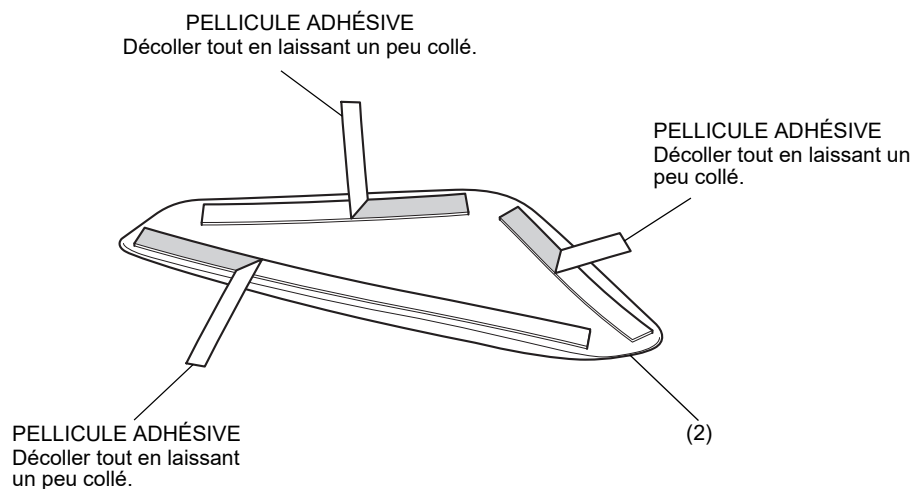

3. Attacher les pièces tel que montré.

Fixer les pièces selon les dimensions de la position montrée.

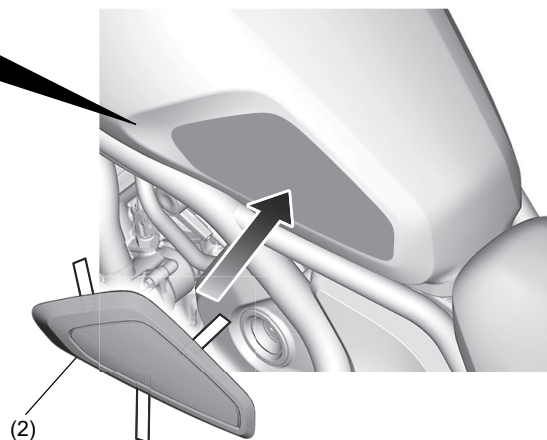
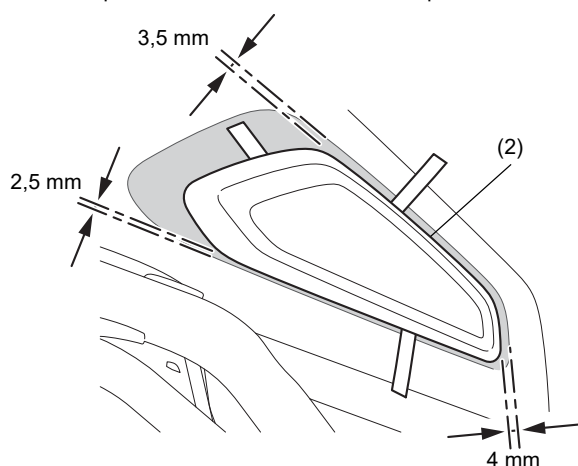

4. Retirer le renfort tel que montré.

PELLICULE ADHÉSIVE
Retirer tout en appuyant sur le
protecteur gauche du réservoir.

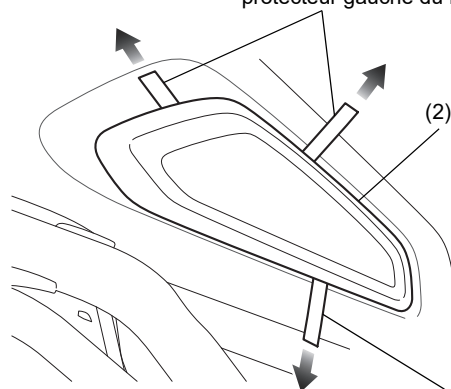

PELLICULE ADHÉSIVE
Retirer tout en appuyant sur le
protecteur gauche du réservoir.

5. Appliquer une pression adéquate sur les pièces attachées.

- Déplacer progressivement le bout du pouce tout en appuyant uniformément sur le ruban adhésif double face sur toute la surface de l'accessoire pour exercer une force adhésive.
- La force adhésive du ruban adhésif double face augmente proportionnellement à la pression appliquée. Par conséquent, appuyer sur le ruban adhésif double face avec le bout du pouce avec une force d'au moins 50 N (5 kgf) comme guide.
- Il est recommandé d'appuyer au préalable sur une balance avec le bout du pouce pour avoir une idée de ce que représentent 50 N (5 kgf).
- Laisser reposer plus de 24 heures après le collage.

6. Répéter la procédure sur le côté droit.