

## ACCESSOIRES DE POIGNEE CHAUFFANTE

Nom de l'accessoire	Numéro de pièce	Modèle concerné	Date de publication	N° de publication	FRT
ACCESSOIRES DE POIGNEE CHAUFFANTE	08T71-MLB-D20	XL750	11/2024	MII	0,7 H
POIGNEE CHAUFFANTE	08T70-MLC-D30				

### Introduction

TOUTES LES INFORMATIONS, ILLUSTRATIONS, INSTRUCTIONS ET SPECIFICATIONS PRESENTES DANS CETTE PUBLICATION REPOSENT SUR LES INFORMATIONS LES PLUS RECENTES SUR LE PRODUIT DISPONIBLES AU MOMENT DE L'APPROBATION POUR IMPRESSION. Honda Motor Co., Ltd. SE RESERVE LE DROIT D'APPORTER DES MODIFICATIONS A TOUT MOMENT SANS PREAVIS ET SANS AUCUNE AUTRE OBLIGATION. AUCUNE PARTIE DE CETTE PUBLICATION NE PEUT ETRE REPRODUITE SANS AUTORISATION ECRITE. CE MANUEL EST ECRIT POUR LES PERSONNES AYANT ACQUIS DES CONNAISSANCES DE BASE SUR L'ENTRETIEN DES MOTOS, SCOOTERS OU QUADS Honda.

Concessionnaire Honda :







Veuillez remettre un exemplaire de ces instructions au client.

Client :

Etant donné que cela requiert des connaissances spécifiques ainsi que des équipements et outils spéciaux, il est recommandé de confier l'installation à un concessionnaire disposant du personnel d'entretien automobile qualifié.

### Lecture de ces symboles

Votre sécurité et la sécurité des tiers sont très importantes. Pour vous aider à prendre des décisions réfléchies, nous proposons des messages de sécurité et d'autres informations tout au long de ce manuel.

-  **ATTENTION** Le non-respect de ces instructions peut vous exposer à un RISQUE de MORT ou de BLESSURES GRAVES.
-  **PRECAUTION** Le non-respect de ces instructions peut vous exposer à un RISQUE de BLESSURES.
-  **REMARQUE** Ce message a pour but de contribuer à éviter d'endommager votre véhicule, d'autres biens ou l'environnement.
-  **NOTE** Choses que vous voulez savoir ou qu'il est utile de savoir.
-  Suivez les instructions du manuel d'entretien.
-  Suivez les instructions des autres symboles figurant dans la section « Instructions d'installation de BASE ».

Instructions des autres symboles

Les symboles utilisés dans l'ensemble de ces instructions indiquent des procédures d'entretien spécifiques.

Reportez-vous à la section « Instructions d'installation de BASE » pour obtenir une description de chaque symbole.

## INFORMATIONS

### **ATTENTION**

- Pour garantir une fixation solide des poignées chauffantes, utilisez l'agent adhésif recommandé (Honda Bond A) ou un équivalent.
- Ouvrez et fermez l'accélérateur pour vérifier que tout fonctionne parfaitement après l'installation de la poignée chauffante droite.

### **PRECAUTION**

- Pour éviter les brûlures, laissez refroidir le moteur, le système d'échappement, le radiateur, etc. avant de monter l'accessoire.

### REMARQUE

- *Veillez à ne pas endommager les surfaces peintes de la moto.*
- *Ne placez pas d'objets ou d'aimants sensibles au champ magnétique autour de l'unité de capteur de position de l'accélérateur.*

## NOTE:

- Déposez la poignée droite de la manière indiquée dans le manuel d'entretien de la moto.
- Reposez les pièces retirées sur la moto et assurez-vous que les câbles et les faisceaux de câbles ne sont pas pincés.
- Débranchez le câble négatif (-) de la batterie avant de monter cet accessoire.
- Coupez les bouts dépassant des serre-fils après les avoir fixés aux faisceaux de câbles. Les bouts coupés des serre-fils ne doivent pas gêner les autres faisceaux ni le flexible de frein.
- Après avoir rebranché la batterie, reportez-vous au manuel du propriétaire de la moto et réglez le compteur.
- Déplacez le guidon de la droite vers la gauche et vérifiez que les faisceaux ne sont ni pincés par les composants voisins ni trop tendus.
- Après le montage de cet accessoire, vérifiez que les feux (clignotants droit/gauche et feux stop, par exemple) fonctionnent correctement.
- Conservez toutes les pièces déposées, sauf indications contraires.

## LISTE DES PIÈCES

Lorsque le manuel d'instructions et les consignes d'installation sont inclus dans ce kit, assurez-vous de les remettre au client.

### <ACCESSOIRES DE POIGNEE CHAUFFANTE>

Composant	N°	Nom des pièces	Qté	Références
	(1)	Serre-câbles 3,55 x 140 * mm	8	35701-MG9-950
	(2)	Attache-câble (non utilisé)	1	-
	(3)	Bande de caoutchouc	1	90652-MKH-D20
	(4)	Extrémité du guidon de direction (non utilisé)	2	-
	(5)	Clip encliquetable du faisceau (non utilisé)	1	-
	(6)	Protection de câble	4	-
	(7)	Serre-fil 7 x 165 mm	2	90651-KV6-003
* : La longueur comprend l'embout du serre-fils.				

### <POIGNEE CHAUFFANTE>

Composant	N°	Nom des pièces	Qté	Références
	(8)	Chauffage droit	1	-
	(9)	Chauffage gauche	1	-

## SCHEMA DU SYSTEME

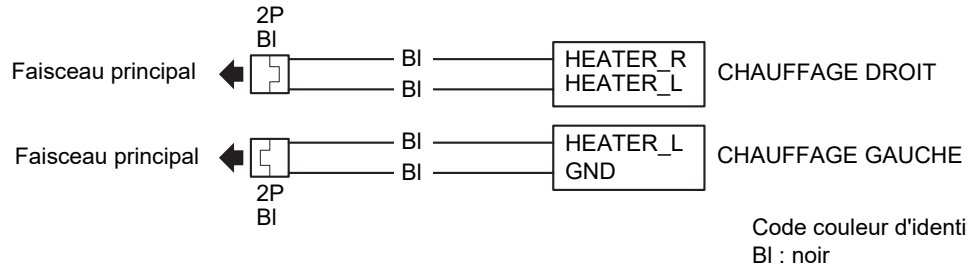

## INFORMATIONS SUR LES COUPLES

Reportez-vous au manuel d'entretien pour connaître les valeurs de couple des pièces retirées, y compris les valeurs de couple standard. (📖)

## INSTALLATION

1. Reportez-vous au manuel d'entretien de la moto, déposez les pièces de la moto comme illustré et débranchez le câble négatif (-) de la batterie. (📖)

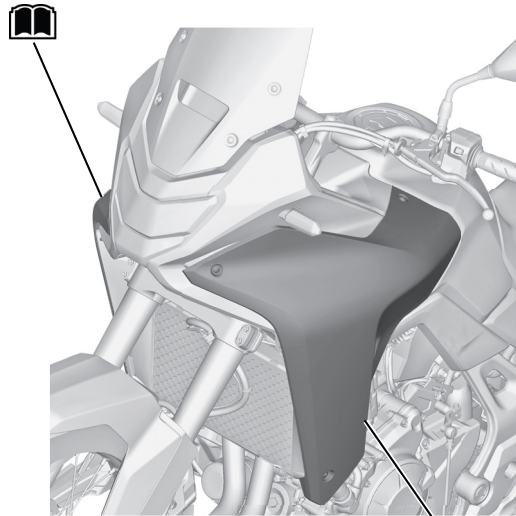
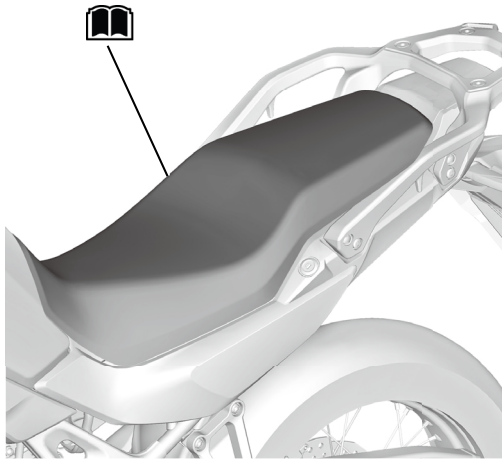
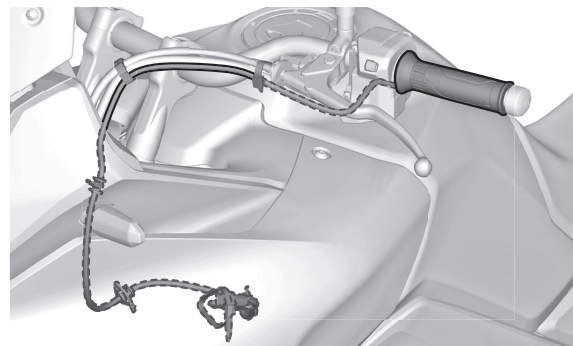
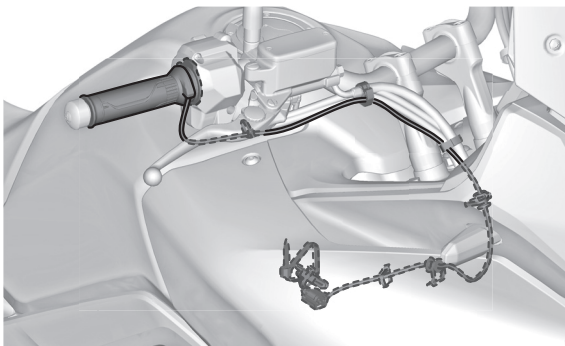
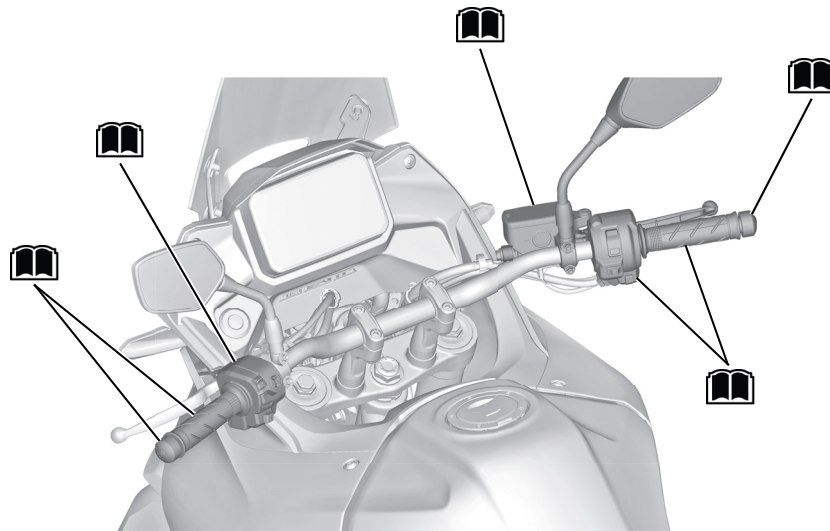

IMAGE D'INSTALLATION



2. Reportez-vous au manuel d'entretien de la moto pour déposer les pièces comme indiqué. (📖)



3. Enroulez le faisceau comme illustré.

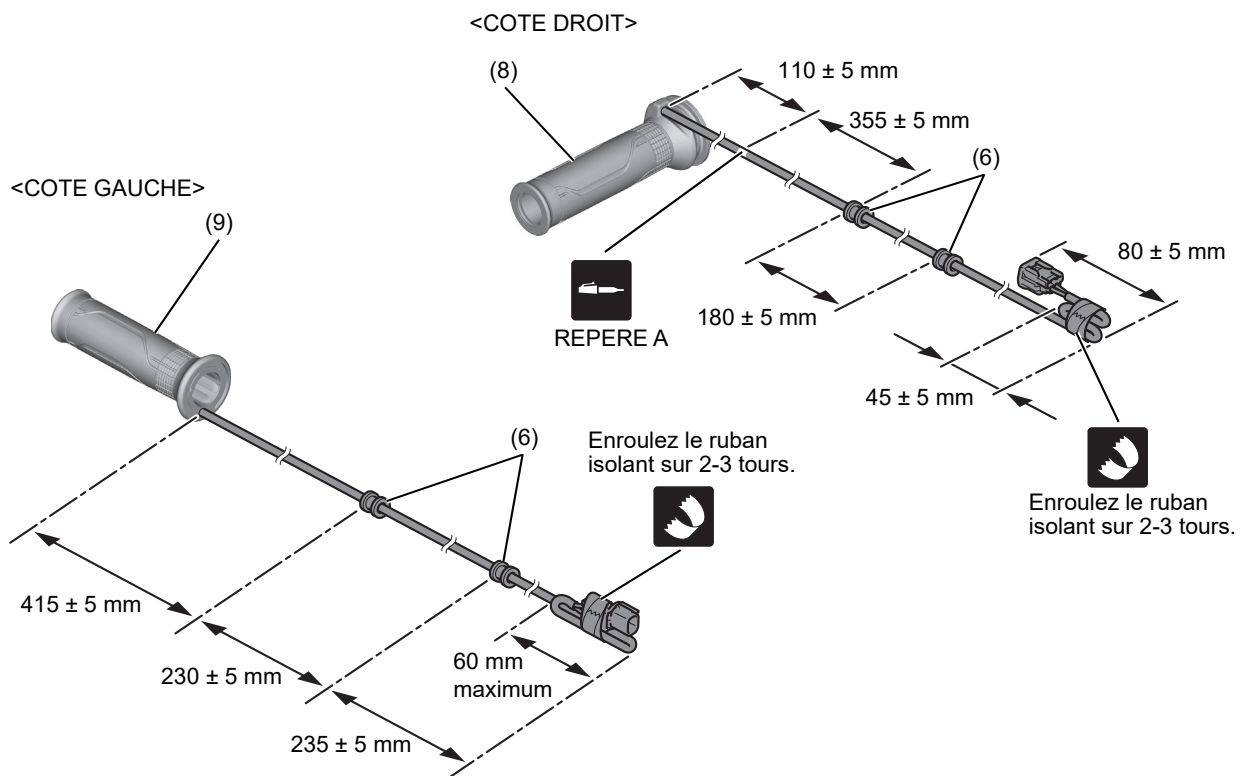

4. Procédez à l'installation comme illustré.

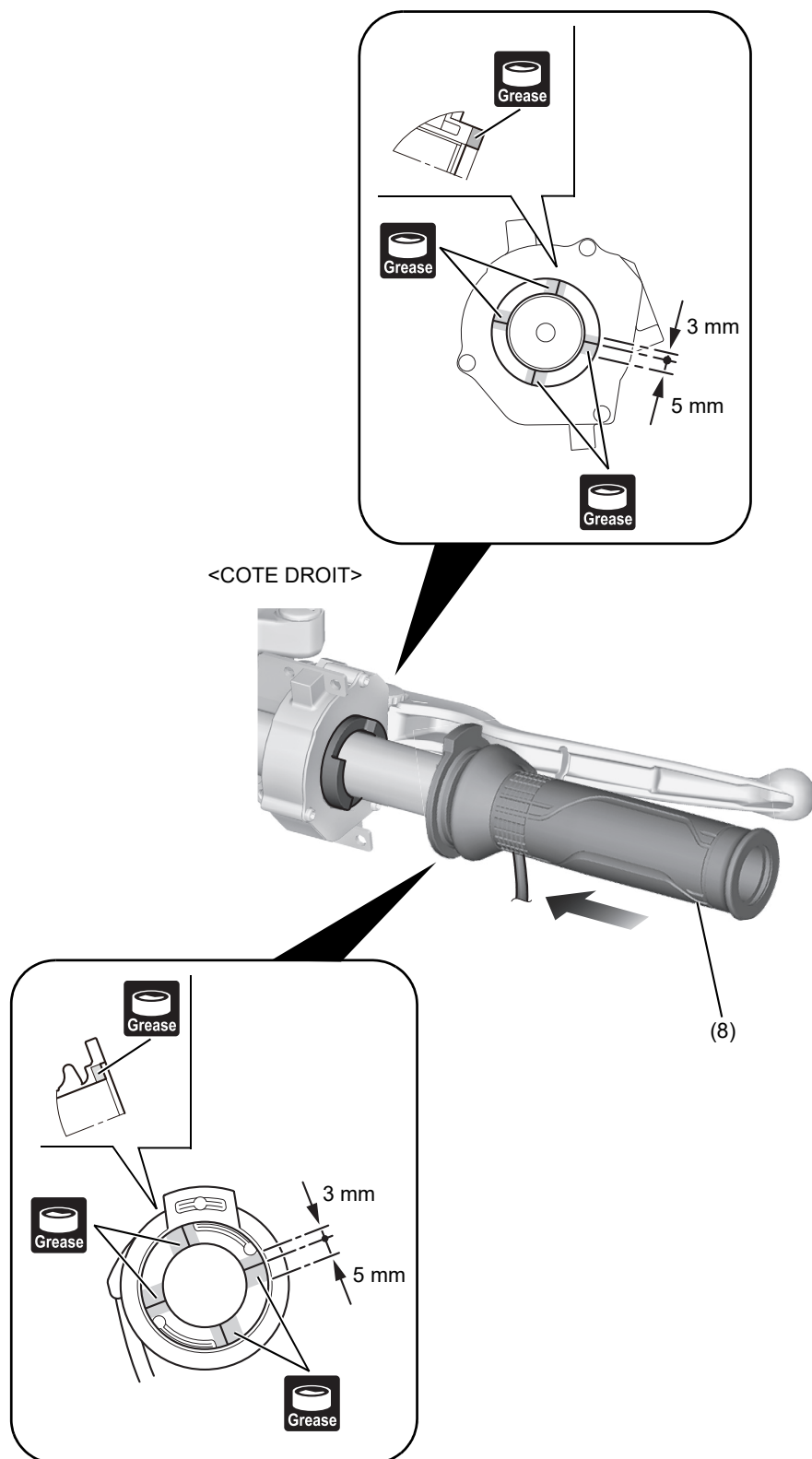

5. Posez le commutateur de guidon droit, le maître-cylindre avant et le support dans le sens inverse de la dépose.

6. Acheminez et branchez le faisceau comme illustré.
- Coupez les bouts dépassant du serre-fil (1) en laissant un maximum de 5 mm.

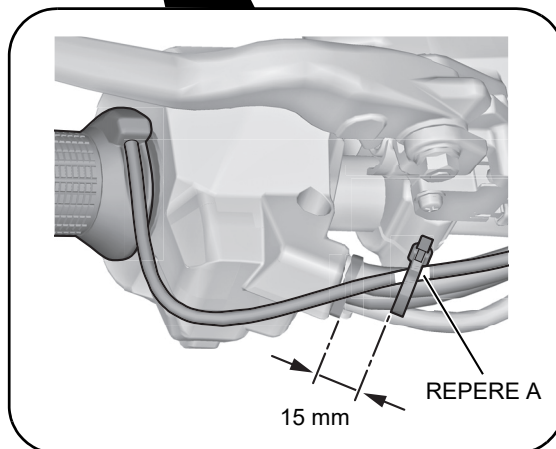
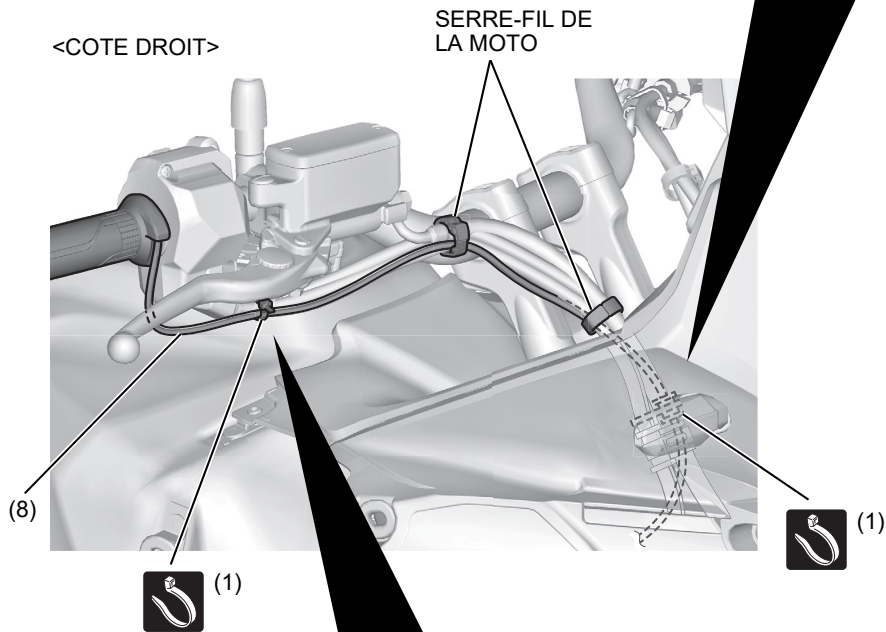
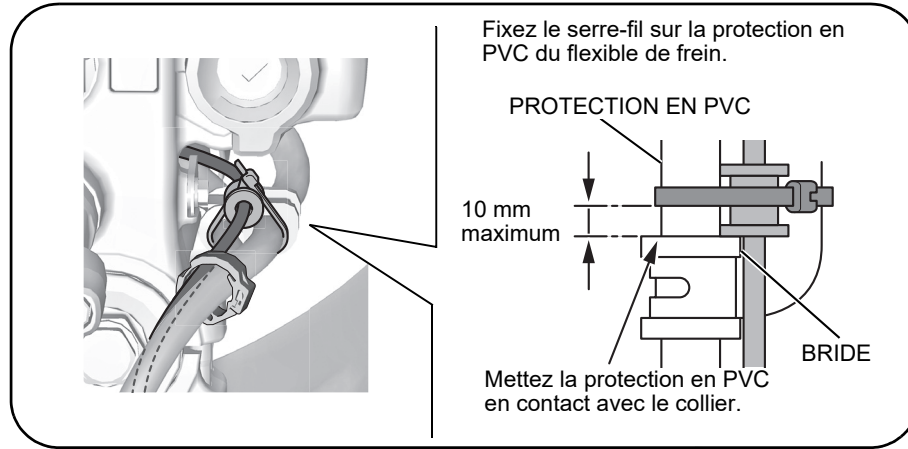

7. Acheminez et branchez le faisceau comme illustré.
- Coupez les bouts dépassant des serre-fils, en laissant un maximum de 5 mm.
  - Vérifiez que le faisceau de la poignée chauffante n'entre pas en contact avec le réservoir de carburant.

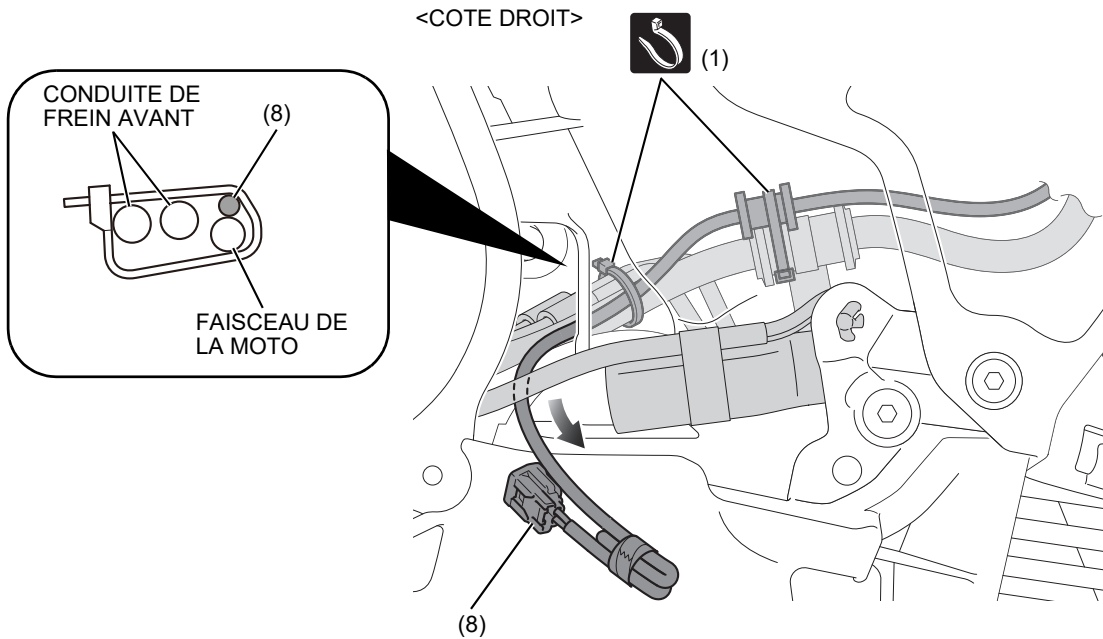

8. Acheminez et branchez le faisceau comme illustré.
- Coupez les bouts dépassant du serre-fil (1) en laissant un maximum de 5 mm.
  - Vérifiez que le faisceau de la poignée chauffante n'entre pas en contact avec le réservoir de carburant.

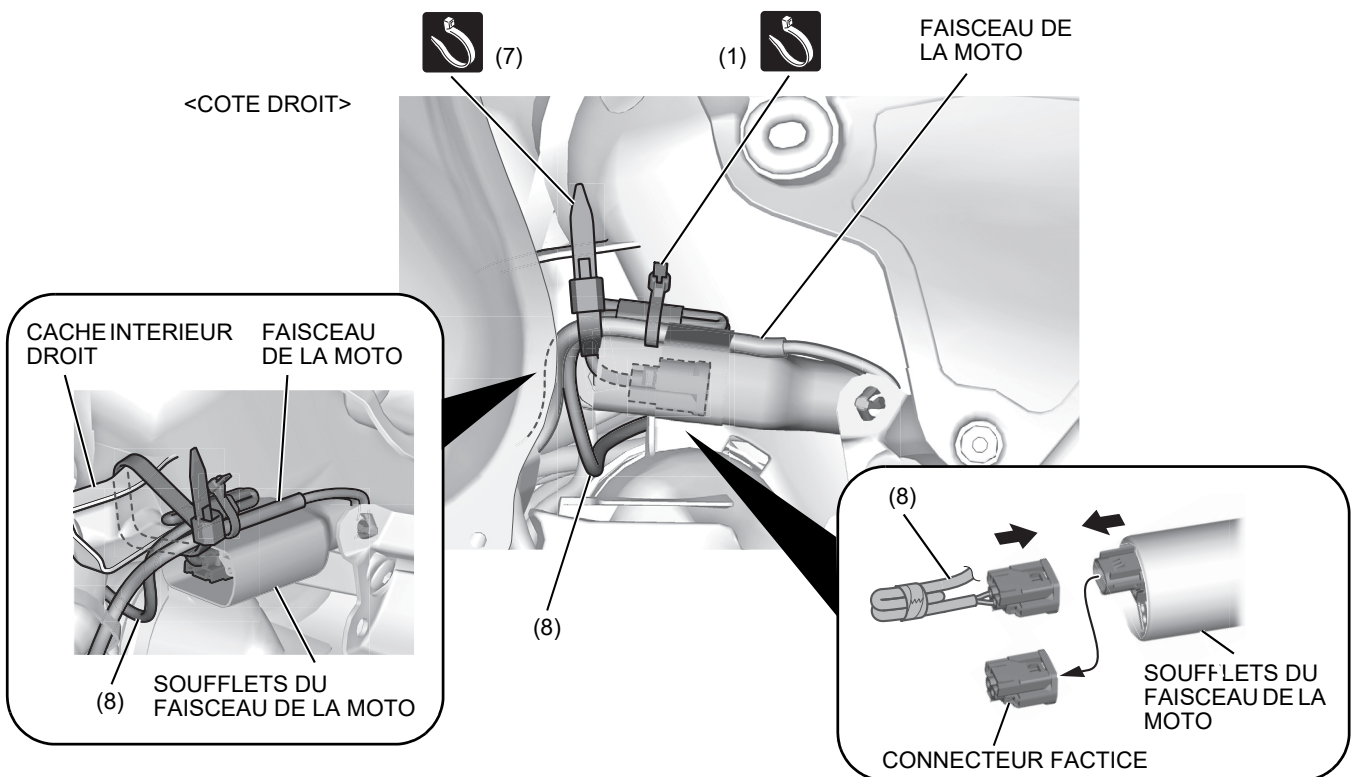

9. Procédez à l'installation comme illustré.

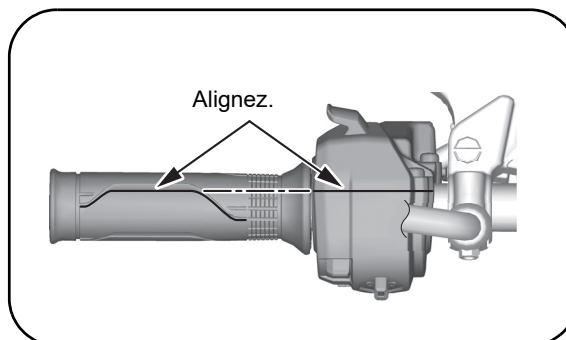
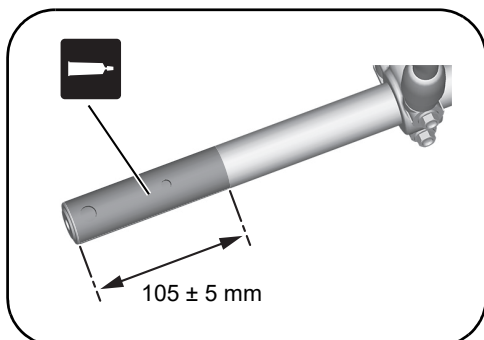

<COTE GAUCHE>

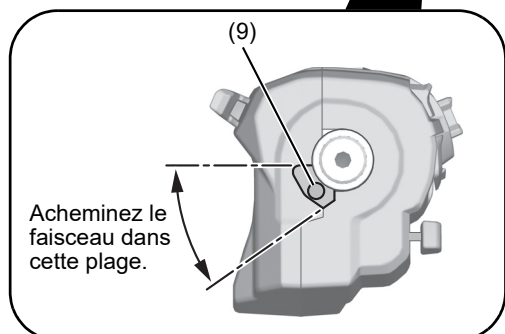
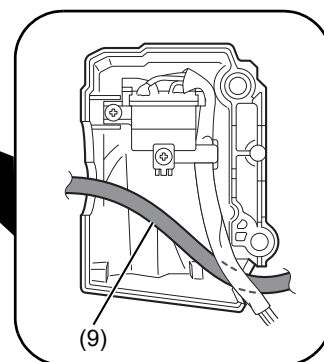
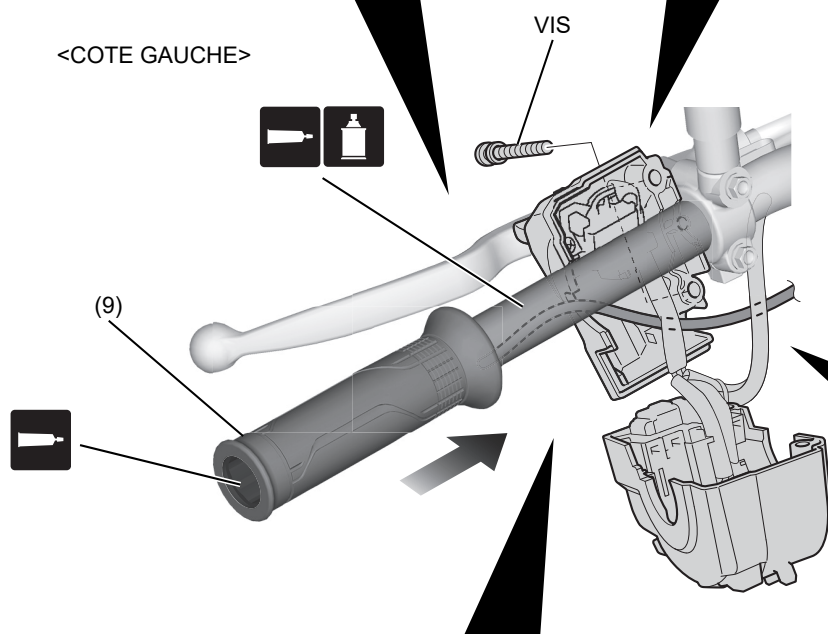

10. Acheminez et branchez le faisceau comme illustré.
- Coupez le bout dépassant du serre-fil (1) en laissant un maximum de 5 mm.

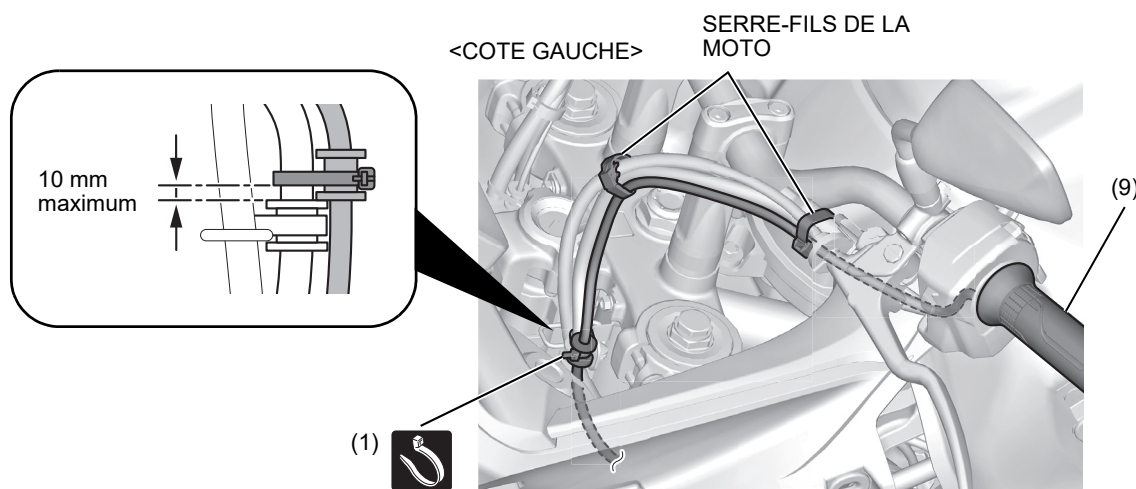

11. Acheminez et branchez le faisceau comme illustré.
- Coupez les bouts dépassant du serre-fil (1) en laissant un maximum de 5 mm.
  - Vérifiez que le faisceau de la poignée chauffante n'entre pas en contact avec le réservoir de carburant.

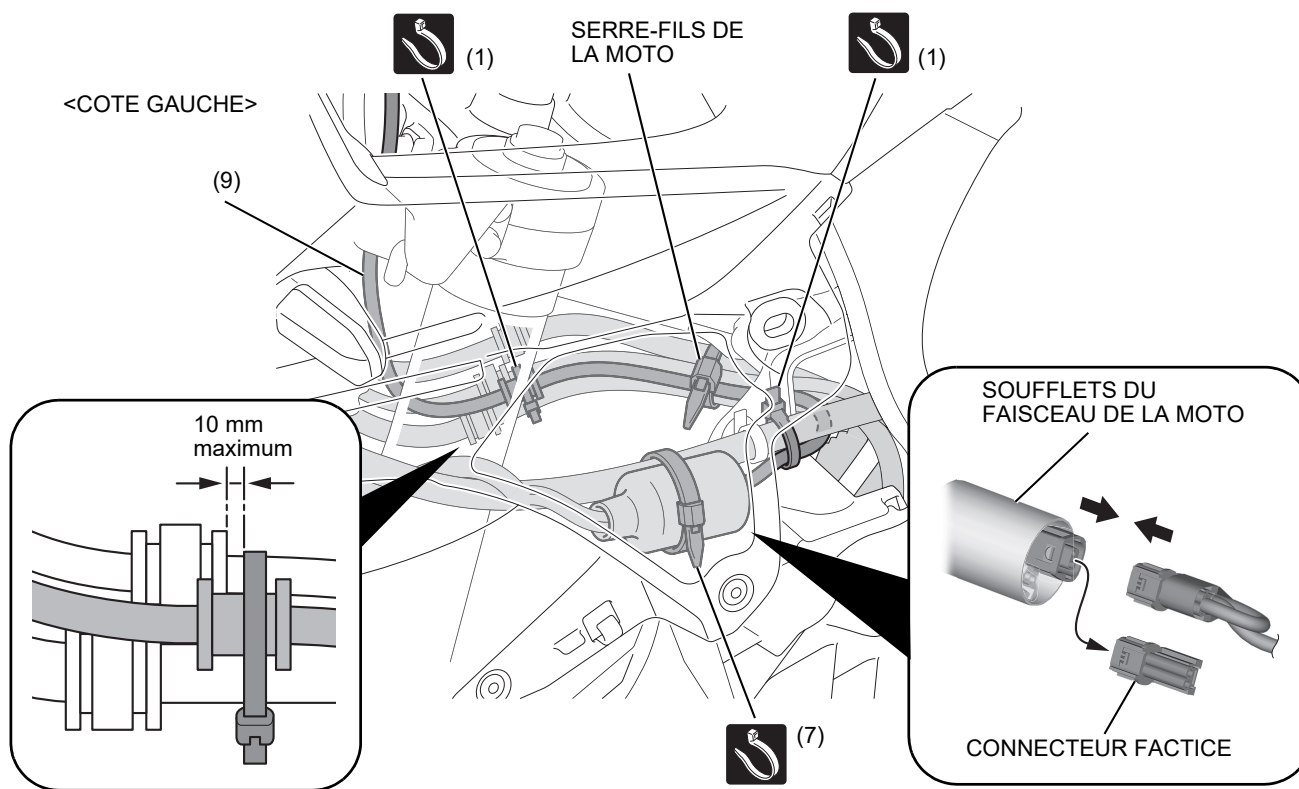

12. Installez les pièces de la moto dans l'ordre inverse de leur dépose.
- Assurez-vous qu'aucun faisceau n'est coincé ou trop tendu.

## INSTRUCTIONS DE REGLAGE

1. Déposez la selle et branchez le connecteur de court-circuit SCS (070MZ-0010300).
2. Mettez le contacteur d'allumage sur ON après avoir mis le contacteur d'arrêt du moteur sur RUN, mais ne démarrez pas le moteur.
3. Affichez « SETTING » (CONFIG.) à l'aide du commutateur de sélection.

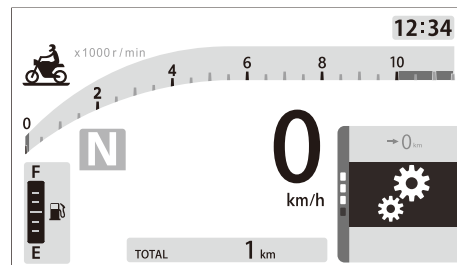
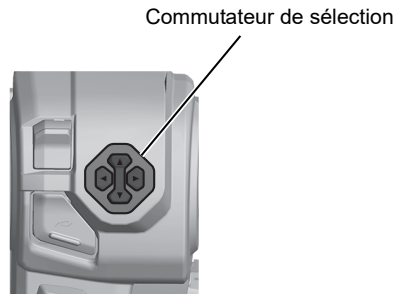

4. Sélectionnez SERVICE (entretien) et EQUIPMENT (équipement).

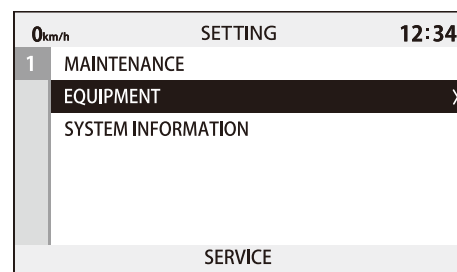
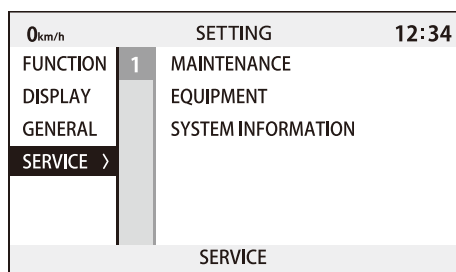

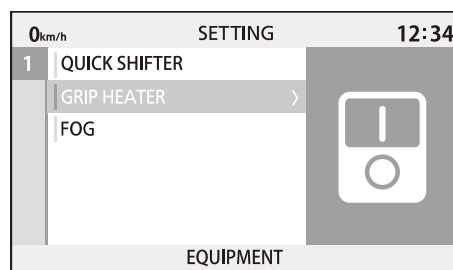

5. Sélectionnez « GRIP HEATER » (POIGNEE CHAUFFANTE), puis appuyez sur le commutateur de sélection ►.



6. Une fois le réglage de l'équipement de poignée chauffante effectué, appuyez sur le commutateur de sélection ◀, puis maintenez le commutateur de sélection ► enfoncé pour revenir à l'écran principal.
7. Mettez le contacteur d'allumage en position OFF et débranchez le connecteur SCS.

## DEPANNAGE PAR LE CONCESSIONNAIRE

- Lorsque la poignée chauffante présente des anomalies, l'icône d'état de la poignée chauffante sur le combiné d'instruments et le témoin du commutateur de la poignée chauffante affichent les éléments suivants. Suivez chaque instruction pour effectuer l'inspection.

Icône de poignée chauffante et icône de niveau (sur le combiné d'instruments)	Contrôle
<p style="text-align: center;">Clignote.</p> 	1
<p style="text-align: center;">Clignote.</p> 	2, 3, 4, 5
<p style="text-align: center;">Clignote.</p> 	2, 3, 4, 5
L'icône de poignée chauffante ne s'allume pas.	6

1. Inspection de la batterie :  
Reportez-vous au manuel d'entretien et inspectez la batterie.
2. Vérifiez si les fils et les câbles (bornes et connecteurs) sont bien fixés.
3. Inspection de la poignée chauffante :  
Vérifiez la résistance entre les bornes.  
➔ Valeurs standard :  
Côté droit : 1,9 ohms +/- 10 %  
Côté gauche : 1,9 ohms +/- 10 %
4. Inspection du faisceau de la poignée chauffante :  
Vérifiez la continuité.
5. En l'absence d'anomalie détectée après les contrôles 2, 3 et 4 ci-dessus, si la poignée chauffante continue à ne pas fonctionner, remplacez la poignée chauffante par une neuve.  
• Il est difficile de vérifier le contacteur par le biais de méthodes de contrôle conventionnelles (continuité, tension, etc.), car il contient un circuit intégré.
6. Inspection du circuit de l'icône de poignée chauffante :  
Reportez-vous au manuel d'entretien et inspectez le circuit de l'icône de poignée chauffante.