

GÉNÉRAL

- L'ajout d'accessoires peut affecter la stabilité, la performance et la vitesse de conduite sécuritaire d'une motocyclette.

BANDE DE ROUE

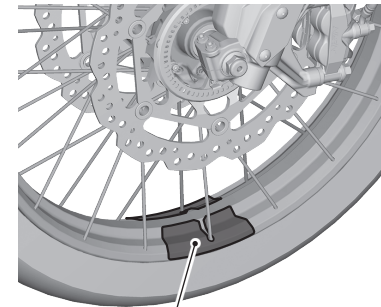

BANDE DE ROUE

- Vérifier les supports d'accessoires.
- Nettoyer cet accessoire avec un chiffon doux imbibé d'une solution de détergent doux et d'eau. Essuyer ensuite avec un chiffon propre imbibé d'eau pour enlever la saleté et le détergent. Enfin, essuyer avec un chiffon doux et propre.
- Ne pas laver la motocyclette avec un nettoyeur haute pression, car cela peut détacher les bandes de roue.

BANDE POUR COFFRE SUPÉRIEUR

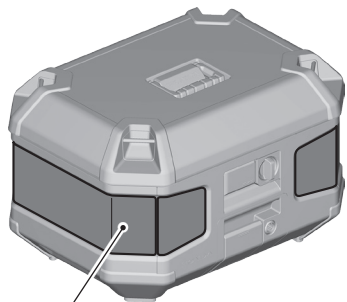

BANDE POUR COFFRE SUPÉRIEUR

- Vérifier les supports d'accessoires.
- Nettoyer cet accessoire avec un chiffon doux imbibé d'une solution de détergent doux et d'eau. Essuyer ensuite avec un chiffon propre imbibé d'eau pour enlever la saleté et le détergent. Enfin, essuyer avec un chiffon doux et propre.
- Ne pas laver la motocyclette avec un nettoyeur haute pression, car cela peut détacher les bandes pour coffre supérieur.

AUTOCOLLANT LATÉRAL DE RÉSERVOIR

AUTOCOLLANT LATÉRAL DE RÉSERVOIR
(POUR CRF1100A/D/A3/D3)

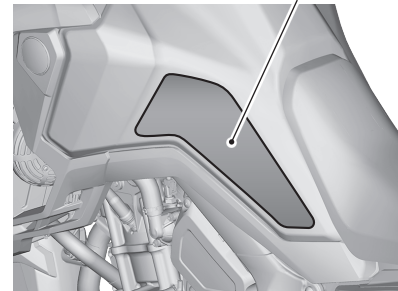

- Vérifier les supports d'accessoires.
- Nettoyer cet accessoire avec un chiffon doux imbibé d'une solution de détergent doux et d'eau. Essuyer ensuite avec un chiffon propre imbibé d'eau pour enlever la saleté et le détergent. Enfin, essuyer avec un chiffon doux et propre.
- Ne pas laver la motocyclette avec un nettoyeur haute pression, car cela peut détacher l'autocollant latéral de réservoir.

BANDE POUR PORTE-SACOCHÉ

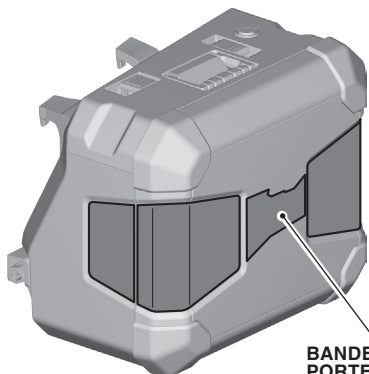

BANDE POUR PORTE-SACOCHÉ

- Vérifier les supports d'accessoires.
- Nettoyer cet accessoire avec un chiffon doux imbibé d'une solution de détergent doux et d'eau. Essuyer ensuite avec un chiffon propre imbibé d'eau pour enlever la saleté et le détergent. Enfin, essuyer avec un chiffon doux et propre.
- Ne pas laver la motocyclette avec un nettoyeur haute pression, car cela peut détacher les bandes pour porte-sacoché.

AUTOCOLLANT LATÉRAL DE RÉSERVOIR
(POUR CRF1100A4/D4/AL4/DL4)

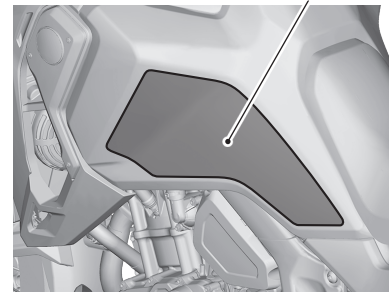

BÉQUILLE CENTRALE

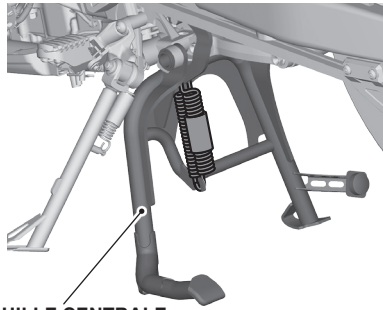

BÉQUILLE CENTRALE

- Vérifier les supports d'accessoires.
- Avant de démarrer la motocyclette, vérifier que la béquille latérale et la béquille centrale sont escamotées.
- Toujours stationner sur une surface plane avant de placer la béquille centrale.
- Toujours utiliser le frein de stationnement en stationnant la CRF1100D/D3/D4/DL4 et en utilisant la béquille centrale.

COMMENT UTILISER LA BÉQUILLE CENTRALE

1. Stationner sécuritairement sur une surface de niveau et couper le contact.
2. Déploiement de la béquille centrale.
 - **Abaisser la béquille centrale, en se tenant debout du côté gauche de la motocyclette. Tenir la poignée gauche du guidon et le support arrière ou le support de repose-pied de passager. Avec la pointe du pied droit, pousser sur le bout de la béquille et, en même temps, tirer vers le haut et vers l'arrière.**

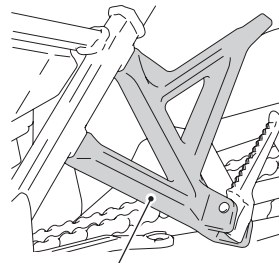

SUPPORT DE REPOSE-PIED DE PASSAGER

TUYAU LATÉRAL AVANT

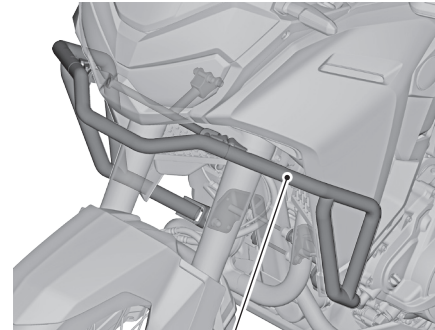

TUYAU LATÉRAL AVANT (POUR CRF1100A/D/A3/D3)

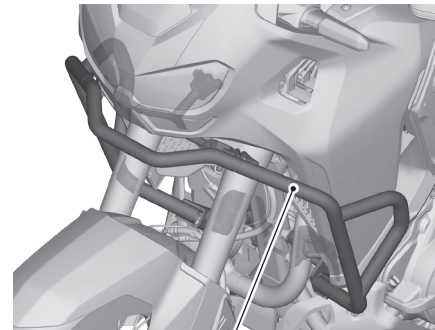

TUYAU LATÉRAL AVANT (POUR CRF1100A4/D4/AL4/DL4)

- Ne pas tenter de déplacer la motocyclette en tenant le tuyau latéral avant et ne pas exercer de pression supplémentaire sur celui-ci. Cela pourrait endommager la motocyclette et le tuyau latéral avant.
- Vérifier les supports d'accessoires fréquemment et les resserrer au besoin.
- Nettoyer cet accessoire avec un chiffon doux imbibé d'une solution de détergent doux et d'eau. Essuyer ensuite avec un chiffon propre imbibé d'eau pour enlever la saleté et le détergent. Enfin, essuyer avec un chiffon doux et propre.

PHARE ANTIBROUILLARD

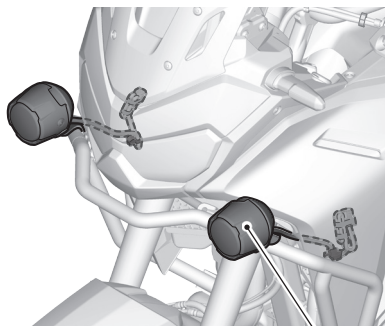

PHARE ANTIBROUILLARD
(POUR CRF1100A/D/A3/D3)

- Vérifier les supports d'accessoires fréquemment et les resserrer au besoin.
- Nettoyer cet accessoire avec un chiffon doux imbibé d'une solution de détergent doux et d'eau. Essuyer ensuite avec un chiffon propre imbibé d'eau pour enlever la saleté et le détergent. Enfin, essuyer avec un chiffon doux et propre.

COMMENT UTILISER LE PHARE ANTIBROUILLARD

1. Mettre le commutateur d'allumage à la position ON (marche).
2. Au moyen du commutateur Fn, sélectionner FOG (antibrouillard) dans la fenêtre contextuelle.



3. Pousser le levier Fn vers l'avant ou le tirer vers l'arrière afin de sélectionner « ON » (marche) pour le phare antibrouillard.

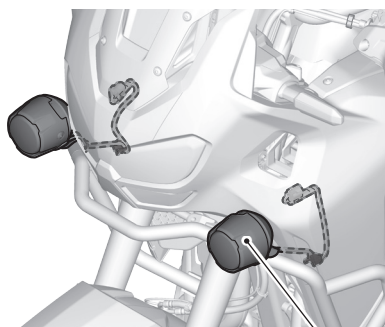

PHARE ANTIBROUILLARD
(POUR CRF1100A4/D4)

TÉMOIN DE PHARE ANTIBROUILLARD

- S'allume quand le phare antibrouillard est allumé.

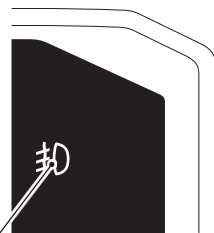

TÉMOIN DE PHARE ANTIBROUILLARD

DÉFLECTEUR SUPÉRIEUR

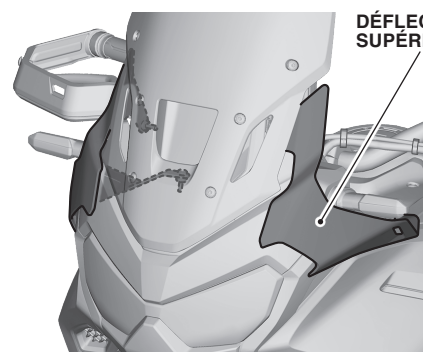

DÉFLECTEUR SUPÉRIEUR

- Vérifier fréquemment les supports d'accessoires.
- Nettoyer cet accessoire avec un chiffon doux imbibé d'une solution de détergent doux et d'eau. Essuyer ensuite avec un chiffon propre imbibé d'eau pour enlever la saleté et le détergent. Enfin, essuyer avec un chiffon doux et propre.
- Manipuler cet accessoire avec soin. Il peut être endommagé s'il est plié excessivement ou s'il subit un choc ou un impact important.

SIÈGE CONFORT

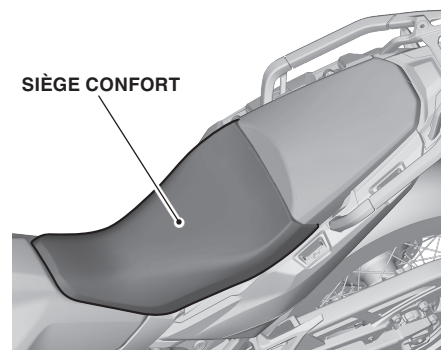

SIÈGE CONFORT

- Vérifier fréquemment les supports d'accessoires.
- Nettoyer cet accessoire avec un chiffon doux imbibé d'une solution de détergent doux et d'eau. Essuyer ensuite avec un chiffon propre imbibé d'eau pour enlever la saleté et le détergent. Enfin, essuyer avec un chiffon doux et propre.

CHAUFFE-POIGNÉE

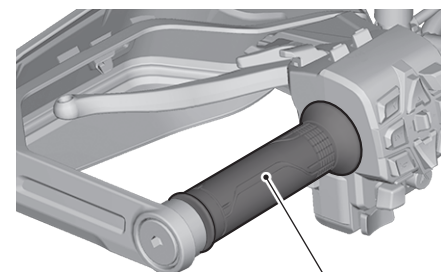

CHAUFFE-POIGNÉE

- Vérifier fréquemment les supports d'accessoires.
- Nettoyer cet accessoire avec un chiffon doux imbibé d'une solution de détergent doux et d'eau. Essuyer ensuite avec un chiffon propre imbibé d'eau pour enlever la saleté et le détergent. Enfin, essuyer avec un chiffon doux et propre.

COMMENT UTILISER LE CHAUFFE-POIGNÉE

- Pour des instructions d'utilisation, consulter le manuel du conducteur.

PRISE D'ACCESSOIRE

PRISE D'ACCESSOIRE

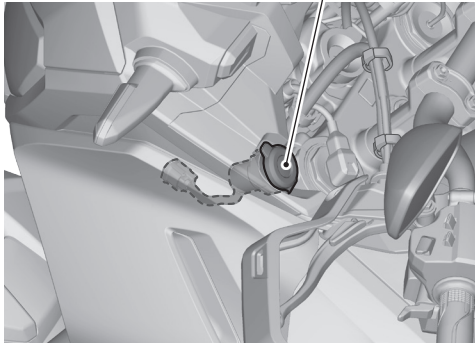

- La puissance nominale maximum des accessoires branchés est de 24 W (12 V, 2 A).
- Pour éviter la décharge de la batterie, utiliser les accessoires avec le moteur en marche.
- Ne pas utiliser un allume-cigare, car cela peut causer une anomalie.
- Lorsque la prise d'accessoire n'est pas utilisée, placer le bouchon dans la prise pour éviter la pénétration de matières étrangères.
- Des vibrations pourraient déplacer les appareils de façon imprévue, et il faut donc fixer de manière sécuritaire tout appareil branché.
- Ne pas utiliser la prise d'accessoire pendant le nettoyage de la motocyclette.
- Vérifier les supports d'accessoires fréquemment et les resserrer au besoin.
- Nettoyer cet accessoire avec un chiffon doux imbibé d'une solution de détergent doux et d'eau. Essuyer ensuite avec un chiffon propre imbibé d'eau pour enlever la saleté et le détergent. Enfin, essuyer avec un chiffon doux et propre.

NOTES

PROTÈGE-MOTEUR

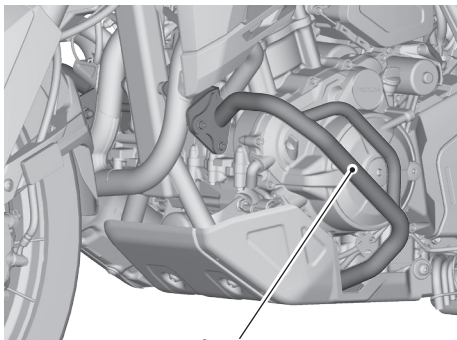

PROTÈGE-MOTEUR

- Vérifier les supports d'accessoires fréquemment et les resserrer au besoin.
- Nettoyer cet accessoire avec un chiffon doux imbibé d'une solution de détergent doux et d'eau. Essuyer ensuite avec un chiffon propre imbibé d'eau pour enlever la saleté et le détergent. Enfin, essuyer avec un chiffon doux et propre.