

INSTALLATION

1. Installez deux crochets à partir du dessous du panier utilitaire à l'aide des vis à tête bouton de 3 mm, des rondelles, des supports et des écrous à embase en nylon.

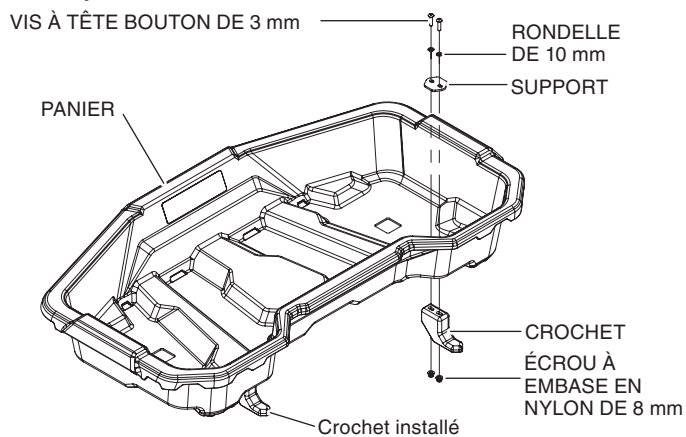

Remarque : (Rancher TRX420 seulement)

À l'aide d'une perceuse et d'une mèche de 8 mm, percez un trou aux repères de perçage. Installez ensuite les deux butées de débattement à partir du dessous, tel que montré.

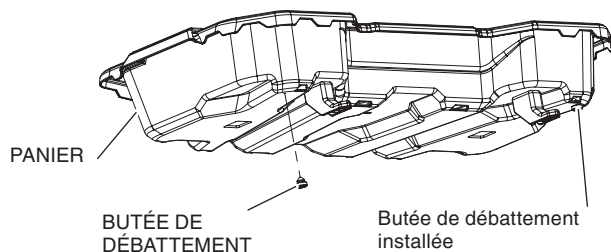

2. Soulevez le levier de chaque loquet Pro-Connect^{MC} jusqu'à ce qu'il se déverrouille et glissez l'entretoise en caoutchouc autour du loquet Pro-Connect^{MC}. Insérez le loquet Pro-Connect^{MC} et l'ensemble d'entretoise dans le trou carré du panier et fixez solidement les loquets en installant un anneau élastique dans chaque loquet à partir du dessous de panier.

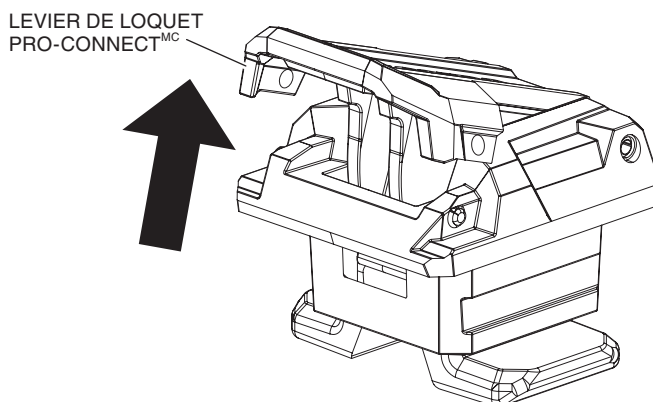

Une installation avant et après du loquet sur le panier est illustrée sur la photo ci-jointe.

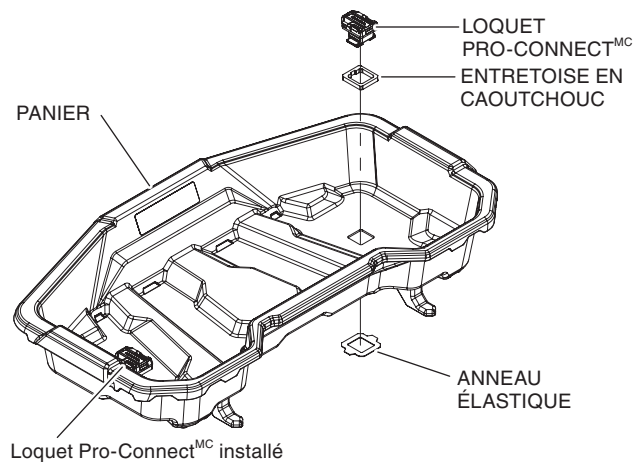

3. Soulevez le levier de chaque loquet jusqu'à ce qu'il se déverrouille. Placez le panier utilitaire sur le porte-bagages avant du VTT. Alignez chaque loquet avec chaque orifice correspondant dans le porte-bagages, puis insérez chaque loquet dans son orifice.

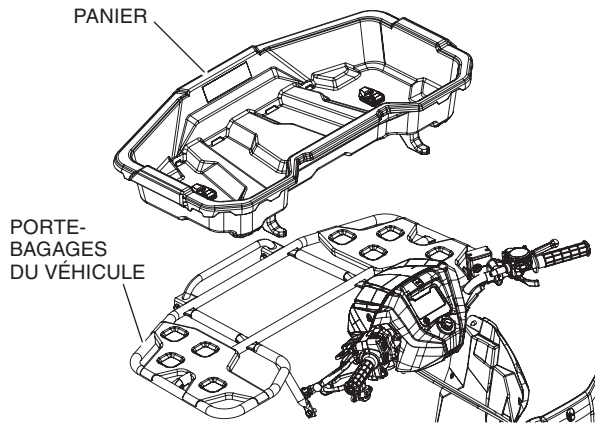

4. Fixez le bac de rangement au véhicule en abaissant le levier de chaque loquet Honda Pro-Connect^{MC}.

