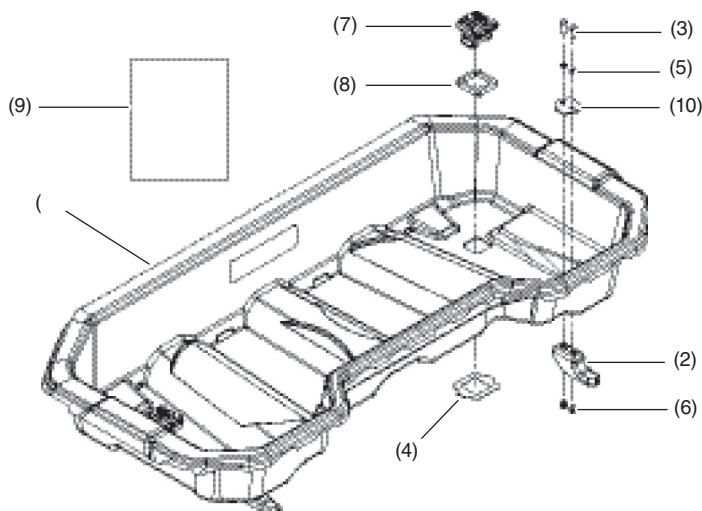

Revendeur Honda: Prière de remettre une copie de ces instructions à votre client.

LISTE DE PIÈCES

N°	Description	Qté
(1)	Panier arrière	1
(2)	Crochet	2
(3)	Vis à tête bouton de 3 x 20 mm	4
(4)	Anneau élastique	2
(5)	Rondelle de 10 mm	4
(6)	Écrou à embase hexagonale en nylon de 8 mm	4
(7)	Loquet HONDA PRO-CONNECT ^{MC}	2
(8)	Entretoise en caoutchouc	2
(9)	URL des directives d'installation	1
(10)	Support	2

⚠ AVERTISSEMENT : Le fait de trop charger ce VTT ou de mal transporter une charge peut affecter la maniabilité, la performance de freinage, la stabilité et peut entraîner une collision et causer des BLESSURES GRAVES ou la MORT.

REMARQUE :

- Ne dépassez JAMAIS la limite de poids maximum imprimée sur le véhicule et dans le manuel du conducteur du VTT.
- Assurez-vous de TOUJOURS fixer la charge transportée dans le panier utilitaire sur le porte-bagages du VTT pour l'empêcher de se déplacer.

REMARQUE :

- Assurez-vous toujours que les deux crochets et le Pro-Connect^{MC} sont bien enclenchés avant de commencer à conduire.
- Veuillez lire et suivre toutes les instructions et tous les avertissements fournis avec le panier et le porte-bagages du véhicule.

AVIS :

- Utilisez seulement les sangles à cliquet pour fixer la charge; l'utilisation de sangles à cliquet pourrait endommager le porte-bagages et le véhicule.

OUTILS REQUIS

Clé à cliquet
 Clé dynamométrique
 Clé hexagonale (3 mm)
 Douille (8 mm)

TABLEAU DES COUPLES

Article	N-m	Kfg-m	lbf-pi
Vis à tête bouton de 3 x 20 mm	5	0,51	44

INSTALLATION

1. Installez deux crochets à partir du dessous du panier utilitaire à l'aide des vis creuses à tête bouton de 3 mm, des rondelles, des supports et des écrous à embase en nylon.

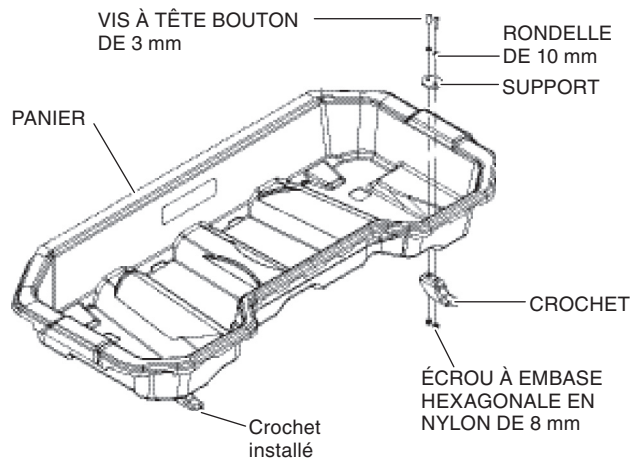

2. Soulevez le levier de chaque loquet Pro-Connect^{MC} jusqu'à ce qu'il se déverrouille et glissez l'entretoise en caoutchouc autour du loquet Pro-Connect^{MC}. Insérez le loquet Pro-Connect^{MC} et l'ensemble d'entretoise dans le trou carré du panier et fixez solidement les loquets en installant un anneau élastique dans chaque loquet à partir du dessous de panier.

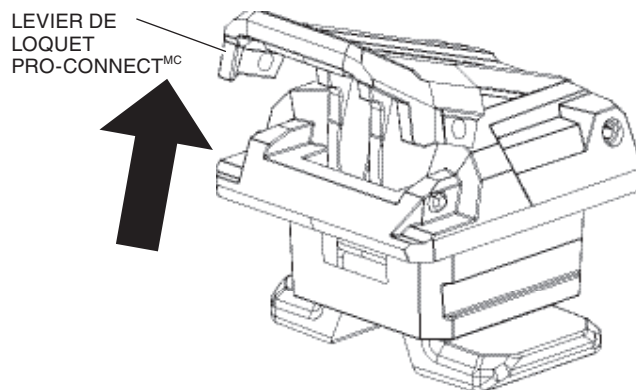

Une installation avant et après du loquet sur le panier est illustrée sur la photo ci-jointe.

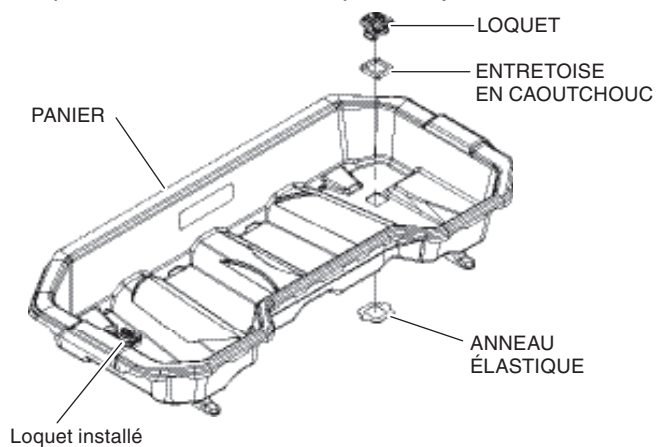

3. Soulevez le levier de chaque loquet jusqu'à ce qu'il se déverrouille. Placez le panier utilitaire sur le porte-bagages arrière du VTT. Alignez chaque loquet avec chaque orifice correspondant dans le porte-bagages, puis insérez chaque loquet dans son orifice.

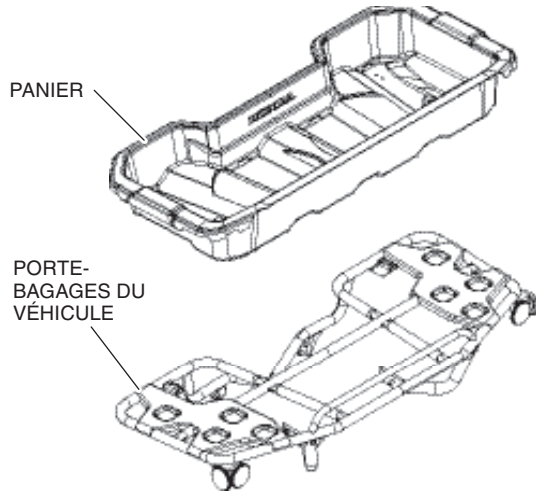

4. Fixez le bac de rangement au véhicule en abaissant le levier de chaque loquet Honda Pro-Connect^{MC}.

